



Treaty Series

*Treaties and international agreements
registered
or filed and recorded
with the Secretariat of the United Nations*

VOLUME 1128

Recueil des Traités

*Traités et accords internationaux
enregistrés
ou classés et inscrits au répertoire
au Secrétariat de l'Organisation des Nations Unies*

United Nations • Nations Unies
New York, 1988

*Treaties and international agreements
registered or filed and recorded
with the Secretariat of the United Nations*

VOLUME 1128

1979

I. Nos. 17558-17582

TABLE OF CONTENTS

I

*Treaties and international agreements
registered from 15 February 1979 to 24 February 1979*

	<i>Page</i>
No. 17558. Switzerland and United Republic of Cameroon:	
Agreement on a financial assistance loan of 6 million Swiss francs (with protocol). Signed at Yaoundé on 19 July 1975	3
No. 17559. Switzerland and Peru:	
Agreement on a financial assistance loan of 10 million Swiss francs (with protocol). Signed at Lima on 29 January 1976	17
No. 17560. Switzerland and Chile:	
Consolidation Agreement. Signed at Berne on 11 February 1976	37
No. 17561. Switzerland and Turkey:	
Exchange of letters constituting an agreement relating to international road transports. Ankara, 16 and 17 February 1976	
Extension of the above-mentioned Agreement	45
No. 17562. Switzerland and Turkey:	
Consolidation Agreement. Signed at Ankara on 19 October 1978	53
No. 17563. Switzerland and Tunisia:	
Agreement on the opening of a transfer credit (line of credit) (with protocol of application). Signed at Tunis on 3 July 1976	61
No. 17564. Switzerland and Tunisia:	
Trade Agreement (with annexed lists). Signed at Berne on 23 December 1976 .	69
No. 17565. Switzerland and Jordan:	
Agreement on the promotion and reciprocal protection of investments. Signed at Berne on 11 November 1976	81

***Traités et accords internationaux
enregistrés ou classés et inscrits au répertoire
au Secrétariat de l'Organisation des Nations Unies***

VOLUME 1128

1979

I. Nos 17558-17582

TABLE DES MATIÈRES

I

*Traités et accords internationaux
enregistrés du 15 février 1979 au 24 février 1979*

	<i>Pages</i>
N° 17558. Suisse et République-Uuie du Cameroun :	
Accord concernant un prêt d'aide financière de 6 millions de francs suisses (avec protocole). Signé à Yaoundé le 19 juillet 1975	3
N° 17559. Suisse et Pérou :	
Accord concernant un prêt d'aide financière de 10 millions de francs suisses (avec protocole). Signé à Lima le 29 janvier 1976	17
N° 17560. Suisse et Cbili :	
Accord de consolidation. Signé à Berne le 11 février 1976	37
N° 17561. Suisse et Turquie :	
Échange de lettres constituant un accord relatif aux transports internationaux par route. Ankara, 16 et 17 février 1976	
Prorogation de l'Accord susmentionné	45
N° 17562. Suisse et Turquie :	
Accord de consolidation. Signé à Ankara le 19 octobre 1978	53
N° 17563. Suisse et Tunisie :	
Accord concernant l'ouverture d'un crédit de transfert (ligne de crédit) [avec protocole d'application]. Signé à Tunis le 3 juillet 1976	61
N° 17564. Suisse et Tuuisie :	
Accord commercial (avec listes annexées). Signé à Berne le 23 décembre 1976	69
N° 17565. Suisse et Jordanie :	
Convention concernant l'encouragement et la protection réciproque des inves- tisements. Signée à Berne le 11 novembre 1976	81

	<i>Page</i>
No. 17566. Switzerland and Jordan:	
Agreement on trade and economic co-operation. Signed at Berne on 11 November 1976	91
No. 17567. Switzerland and Syrian Arab Republic:	
Agreement on trade and economic co-operation. Signed at Damascus on 29 November 1976	97
No. 17568. Switzerland and Papua New Guinea:	
Exchange of letters constituting an agreement concerning the application between Switzerland and Papua New Guinea of the Extradition Treaty between Switzerland and the United Kingdom of Great Britain on 26 November 1880, supplemented by the Supplementary Conventions of 29 June 1904 and 19 December 1934. Waigani, 22 September 1976, and Berne, 25 February 1977	105
No. 17569. Switzerland and Bahamas:	
Exchange of letters constituting an agreement concerning the application between Switzerland and the Bahamas of the Convention concluded on 3 December 1937 by Switzerland and Great Britain on legal proceedings. Nassau, 3 March 1977, and Berne, 3 May 1977	111
No. 17570. Switzerland and Upper Volta:	
Agreement on a financial assistance grant of 9.55 million Swiss francs (with protocol and exchange of letters). Signed at Ouagadougou on 3 June 1977	117
No. 17571. Switzerland and Mali:	
Agreement on technical co-operation. Signed at Berne on 6 October 1977	
Exchange of letters constituting an agreement relating to the above-mentioned Agreement. Berne, 6 October 1977 and 8 November 1977	139
No. 17572. Switzerland and Iraq:	
Agreement on trade, economic and technical co-operation. Signed at Baghdad on 11 February 1978	153
No. 17573. Thailand and Iran:	
Cultural Agreement. Signed at Teheran on 11 September 1976	163
No. 17574. France and Luxembourg:	
Cultural Agreement. Signed at Luxembourg on 8 February 1954	177
No. 17575. France and Federal Republic of Germany:	
Cultural Agreement (with exchange of letters). Signed at Paris on 23 October 1954	
Protocol relating to the implementation in fiscal and customs matters of the above-mentioned Agreement (with annex). Signed at Bonn on 2 February 1973	185

	<i>Pages</i>
N° 17566. Suisse et Jordanie :	
Accord de commerce et de coopération économique. Signé à Berne le 11 novembre 1976	91
N° 17567. Suisse et République arabe syrienne :	
Accord de commerce et de coopération économique. Signé à Damas le 29 novembre 1976	97
N° 17568. Suisse et Papouasie-Nouvelle-Guinée :	
Échange de lettres constituant un accord concernant l'application entre la Suisse et la Papouasie-Nouvelle-Guinée du Traité d'extradition entre la Suisse et le Royaume-Uni de Grande-Bretagne du 26 novembre 1880, complété par les Conventions additionnelles des 29 juin 1904 et 19 décembre 1934. Waigani, 22 septembre 1976, et Berne, 25 février 1977	105
N° 17569. Suisse et Bahamas :	
Échange de lettres constituant un accord concernant l'application entre la Suisse et les Bahamas de la Convention conclue le 3 décembre 1937 par la Suisse et la Grande-Bretagne en matière de procédure civile. Nassau, 3 mars 1977, et Berne, 3 mai 1977	111
N° 17570. Suisse et Haute-Volta :	
Accord concernant un don d'aide financière de 9,55 millions de francs suisses (avec protocole et échange de lettres). Signé à Ouagadougou le 3 juin 1977	117
N° 17571. Suisse et Mali :	
Accord de coopération technique. Signé à Berne le 6 octobre 1977	
Échange de lettres constituant un accord relatif à l'Accord susmentionné. Berne, 6 octobre 1977 et 8 novembre 1977	139
N° 17572. Suisse et Iraq :	
Accord de coopération commerciale, économique et technique. Signé à Bagdad le 11 février 1978	153
N° 17573. Thaïlande et Iran :	
Accord culturel. Signé à Téhéran le 11 septembre 1976	163
N° 17574. France et Luxembourg :	
Accord culturel. Signé à Luxembourg le 8 février 1954	177
N° 17575. France et République fédérale d'Allemagne :	
Accord culturel (avec échange de lettres). Signé à Paris le 23 octobre 1954	
Protocole relatif à la mise en œuvre dans le domaine fiscal et douanier de l'Accord susmentionné (avec annexe). Signé à Bonn le 2 février 1973	185

	<i>Page</i>
No. 17576. France and Federal Republic of Germany:	
Agreement establishing the Sarreguemines Franco-German Higher Institute of Technology and Economics. Signed at Aix-la-Chapelle on 15 September 1978	215
No. 17577. France and International Exhibitions Bureau:	
Agreement regarding the headquarters of the International Exhibitions Bureau and its privileges and immunities on French territory (with annex). Signed at Paris on 11 January 1965	223
No. 17578. France and Switzerland:	
Agreement regarding navigation on Lake Geneva (with annexes and regulations). Signed at Berne on 7 December 1976	233
No. 17579. France and Afghanistan:	
Agreement concerning the international carriage of goods by road (with annex). Signed at Kabul on 17 April 1978	319
No. 17580. France and Morocco:	
Protocol of administrative agreement relating to the implications of the application of Moroccan legislation on civil status to Moroccans living in France or coming to reside and work there (with annexes). Signed at Paris on 1 June 1978	343
No. 17581. Spain and German Democratic Republic:	
Agreement on cultural and scientific co-operation. Signed at Madrid on 3 October 1978	353
No. 17582. Multilateral:	
Agreement establishing the International Tea Promotion Association (with annex). Concluded at Geneva on 31 March 1977	367
ANNEX A. <i>Ratifications, accessions, prorogations, etc., concerning treaties and international agreements registered with the Secretariat of the United Nations</i>	
No. 4214. Convention on the Inter-Governmental Maritime Consultative Organization. Done at Geneva on 6 March 1948:	
Acceptance by Djibouti	400
No. 4739. Convention on the Recognition and Enforcement of Foreign Arbitral Awards. Done at New York on 10 June 1958:	
Territorial Application by the United Kingdom of Great Britain and Northern Ireland	400

	<i>Pages</i>
N° 17576. France et République fédérale d'Allemagne :	
Accord portant création de l'Institut supérieur franco-allemand de techniques et d'économie de Sarreguemines. Signé à Aix-la-Chapelle le 15 septembre 1978	215
N° 17577. France et Bureau international des expositions :	
Accord relatif au siège du Bureau international des expositions et à ses privilèges et immunités sur le territoire français (avec annexe). Signé à Paris le 11 janvier 1965	223
N° 17578. France et Suisse :	
Accord concernant la navigation sur le Léman (avec annexes et règlement). Signé à Berne le 7 décembre 1976	233
N° 17579. France et Afghanistan :	
Accord sur le transport routier international de marchandises (avec annexe). Signé à Kaboul le 17 avril 1978	319
N° 17580. France et Maroc :	
Protocole d'accord administratif relatif aux incidences de l'application de la législation marocaine sur l'état civil aux ressortissants marocains demeurant en France ou venant y résider et y travailler (avec annexes). Signé à Paris le 1 ^{er} juin 1978	343
N° 17581. Espagne et République démocratique allemande :	
Accord de coopération culturelle et scientifique. Signé à Madrid le 3 octobre 1978	353
N° 17582. Multilatéral :	
Accord établissant l'Association internationale de promotion du thé (avec annexe). Conclu à Genève le 31 mars 1977	367
 <i>ANNEXE A. Ratifications, adhésions, prorogations, etc., concernant des traités et accords internationaux enregistrés au Secrétariat de l'Organisation des Nations Unies</i>	
N° 4214. Convention relative à la création d'une Organisation maritime consultative intergouvernementale. Faite à Genève le 6 mars 1948 :	
Acceptation de Djibouti	400
N° 4739. Conventiou pour la reconnaissance et l'exécution des senteuces arbitrales étrangères. Faite à New York le 10 juin 1958 :	
Application territoriale par le Royaume-Uni de Grande-Bretagne et d'Irlande du Nord	400

	<i>Page</i>
No. 9936. General Convention on Social Security between France and Morocco. Signed at Rabat on 9 July 1965:	
Agreement concerning the social security scheme for seamen, supplementary to the above-mentioned Convention (with exchange of letters). Signed at Paris on 7 May 1976	412
No. 10730. Supplementary Agreement concerning the social security scheme for seamen between the Government of the French Republic and the Government of the Republic of Tunisia. Signed at Paris on 20 March 1968:	
Amendment No. 2 amending the above-mentioned Agreement. Signed at Paris on 28 June 1977	426
Exchange of letters constituting an agreement amending the above-mentioned Amendment No. 2. Paris, 2 August 1978	427
No. 13561. International Convention on the simplification and harmonization of Customs procedures. Concluded at Kyoto on 18 May 1973:	
Acceptance by Denmark of annexes A.1 and A.2 to the above-mentioned Convention	429
No. 14604. Agreement for the establishment of a Regional Animal Production and Health Commission for Asia, the Far East and the South-West Pacific. Concluded at Rome on 22 June 1973:	
Amendments to the above-mentioned Agreement	431
No. 14696. Agreement concerning the Latin American Faculty of Social Sciences (FLACSO) constituting modification of the Agreement of 18 June 1971. Concluded at Quito on 30 April 1975:	
Denunciation by Chile	433
No. 15033. International Cocoa Agreement, 1975. Concluded at Geneva on 20 October 1975:	
Approval by the European Economic Community	434
No. 15511. Convention for the protection of the world cultural and natural heritage. Adopted by the General Conference of the United Nations Educational, Scientific and Cultural Organization at its seventeenth session, Paris, 16 November 1972:	
Acceptance by Guatemala	435
No. 15749. Convention on the prevention of marine pollution by dumping of wastes and other matter. Opened for signature at London, Mexico City, Moscow and Washington on 29 December 1972:	
Ratifications by the Federal Republic of Germany and the Netherlands	436

	<i>Pages</i>
N° 9936. Convention générale de sécurité sociale entre la France et le Maroc. Signée à Rabat le 9 juillet 1965 :	
Accord relatif au régime de sécurité sociale des marins, complémentaire à la Convention susmentionnée (avec échange de lettres). Signé à Paris le 7 mai 1976	401
N° 10730. Accord complémentaire relatif au régime de sécurité sociale des marins entre le Gouvernement de la République française et le Gouvernement de la République tunisienne. Signé à Paris le 20 mars 1968 :	
Avenant n° 2 à l'Accord susmentionné. Signé à Paris le 28 juin 1977	423
Échange de lettres constituant un accord modifiant l'Avenant n° 2 susmentionné. Paris, 2 août 1978	424
N° 13561. Convention internationale pour la simplification et l'harmonisation des régimes douaniers. Conclue à Kyoto le 18 mai 1973 :	
Acceptation par le Danemark des annexes A.1 et A.2 à la Convention susmentionnée	429
N° 14604. Accord portant création d'une Commission régionale de la production et de la santé animales pour l'Asie, l'Extrême-Orient et le Pacifique sud-ouest. Conclu à Rome le 22 juin 1973 :	
Amendements à l'Accord susmentionné	431
N° 14696. Accord sur la Faculté latino-américaine de sciences sociales (FLACSO) constituant modification de l'Accord du 18 juin 1971. Conclu à Quito le 30 avril 1975 :	
Dénonciation du Chili	433
N° 15033. Accord international de 1975 sur le cacao. Conclu à Genève le 20 octobre 1975 :	
Approbation de la Communauté économique européenne	434
N° 15511. Convention pour la protection du patrimoine mondial, culturel et naturel. Adoptée par la Conférence générale de l'Organisation des Nations Unies pour l'éducation, la science et la culture à sa dix-septième session, Paris, 16 novembre 1972 :	
Acceptation du Guatemala	435
N° 15749. Convention sur la prévention de la pollution des mers résultant de l'immersion de débris. Ouverte à la signature à Londres, Mexico, Moscou et Washington le 29 décembre 1972 :	
Ratifications de la République fédérale d'Allemagne et des Pays-Bas	436

NOTE BY THE SECRETARIAT

Under Article 102 of the Charter of the United Nations every treaty and every international agreement entered into by any Member of the United Nations after the coming into force of the Charter shall, as soon as possible, be registered with the Secretariat and published by it. Furthermore, no party to a treaty or international agreement subject to registration which has not been registered may invoke that treaty or agreement before any organ of the United Nations. The General Assembly, by resolution 97 (I), established regulations to give effect to Article 102 of the Charter (see text of the regulations, vol. 859, p. VIII).

The terms "treaty" and "international agreement" have not been defined either in the Charter or in the regulations, and the Secretariat follows the principle that it acts in accordance with the position of the Member State submitting an instrument for registration that so far as that party is concerned the instrument is a treaty or an international agreement within the meaning of Article 102. Registration of an instrument submitted by a Member State, therefore, does not imply a judgement by the Secretariat on the nature of the instrument, the status of a party or any similar question. It is the understanding of the Secretariat that its action does not confer on the instrument the status of a treaty or an international agreement if it does not already have that status and does not confer on a party a status which it would not otherwise have.

*
* *

Unless otherwise indicated, the translations of the original texts of treaties, etc., published in this *Series* have been made by the Secretariat of the United Nations.

NOTE DU SECRÉTARIAT

Aux termes de l'Article 102 de la Charte des Nations Unies, tout traité ou accord international conclu par un Membre des Nations Unies après l'entrée en vigueur de la Charte sera, le plus tôt possible, enregistré au Secrétariat et publié par lui. De plus, aucune partie à un traité ou accord international qui aurait dû être enregistré mais ne l'a pas été ne pourra invoquer ledit traité ou accord devant un organe des Nations Unies. Par sa résolution 97 (I), l'Assemblée générale a adopté un règlement destiné à mettre en application l'Article 102 de la Charte (voir texte du règlement, vol. 859, p. IX).

Le terme «traité» et l'expression «accord international» n'ont été définis ni dans la Charte ni dans le règlement, et le Secrétariat a pris comme principe de s'en tenir à la position adoptée à cet égard par l'Etat Membre qui a présenté l'instrument à l'enregistrement, à savoir que pour autant qu'il s'agit de cet Etat comme partie contractante l'instrument constitue un traité ou un accord international au sens de l'Article 102. Il s'ensuit que l'enregistrement d'un instrument présenté par un Etat Membre n'implique, de la part du Secrétariat, aucun jugement sur la nature de l'instrument, le statut d'une partie ou toute autre question similaire. Le Secrétariat considère donc que les actes qu'il pourrait être amené à accomplir ne confèrent pas à un instrument la qualité de «traité» ou d'«accord international» si cet instrument n'a pas déjà cette qualité, et qu'ils ne confèrent pas à une partie un statut que, par ailleurs, elle ne posséderait pas.

*
* *

Sauf indication contraire, les traductions des textes originaux des traités, etc., publiés dans ce *Recueil* ont été établies par le Secrétariat de l'Organisation des Nations Unies.

I

Treaties and international agreements

registered

from 15 February 1979 to 24 February 1979

Nos. 17558 to 17582

Traités et accords internationaux

enregistrés

du 15 février 1979 au 24 février 1979

N^{os} 17558 à 17582

No. 17558

**SWITZERLAND
and
UNITED REPUBLIC OF CAMEROON**

Agreement on a financial assistance loan of 6 million Swiss francs (with protocol). Signed at Yaoundé on 19 July 1975

Authentic text: French.

Registered by Switzerland on 15 February 1979.

**SUISSE
et
RÉPUBLIQUE-UNIE DU CAMEROUN**

Accord concernant un prêt d'aide financière de 6 millions de francs suisses (avec protocole). Signé à Yaoundé le 19 juillet 1975

Texte authentique : français.

Enregistré par la Suisse le 15 février 1979.

ACCORD¹ ENTRE LE GOUVERNEMENT DE LA CONFÉDÉRATION SUISSE ET LE GOUVERNEMENT DE LA RÉPUBLIQUE UNIE DU CAMEROUN CONCERNANT UN PRÊT D'AIDE FINANCIÈRE DE 6 MILLIONS DE FRANCS SUISSES

Le Gouvernement de la Confédération suisse, d'une part, et le Gouvernement de la République unie du Cameroun, d'autre part,

Considérant les relations d'amitié existant entre les deux pays,

Désireux de renforcer ces relations par une coopération plus étroite dans le domaine du développement,

Soucieux de promouvoir le développement économique de la République unie du Cameroun,

Considérant finalement qu'Enfants du monde, Commission nationale suisse de l'Union internationale de protection de l'enfance (ci-après Enfants du monde), a signé le 17 avril 1975 un Contrat avec la République unie du Cameroun pour un don de 1,5 million de francs suisses (un million cinq cent mille francs suisses) en vue de la réalisation du projet sous-mentionné,

Sont convenus de ce qui suit :

Article premier. Le Gouvernement de la Confédération suisse (appelé ci-après le Prêteur) accorde au Gouvernement de la République unie du Cameroun (appelé ci-après l'Emprunteur) un prêt de 6 millions de francs suisses (six millions de francs suisses) destiné à contribuer au financement d'un pont sur la rivière Sanaga près de Koro (ci-après le Projet).

L'Emprunteur s'engage à contribuer au financement du Projet pour un montant d'au moins 100 millions de francs CFA (cent millions de francs CFA) et d'affecter tous les fonds supplémentaires nécessaires à l'achèvement du Projet, au cas où la contribution du Prêteur, la contribution initiale de l'Emprunteur et la contribution d'Enfants du monde s'avèreraient insuffisantes. En outre, l'Emprunteur s'engage à financer dans sa totalité la construction en bitume ou en latérite des routes d'accès liant le pont avec la ville de Saa (département de la Lekié) dans la direction du sud et avec le lieu dit Koro (Département du Mbam) dans la direction du nord. A cette fin, l'Emprunteur s'engage à prévoir au budget d'investissement du Ministère de l'équipement, de l'habitat et des domaines les crédits nécessaires pour le financement de ces travaux.

Article 2. Le prêt est utilisé à couvrir, dans le cadre du Projet, le coût en devises des équipements, biens et matériaux de construction et de services importés, ainsi que des coûts locaux, conformément à ce qui est convenu entre le Prêteur et l'Emprunteur.

Article 3. Le prêt est mis par le Prêteur à la disposition de l'Emprunteur selon les clauses du Protocole d'application ci-joint, qui fait partie intégrante du présent Accord.

¹ Entré en vigueur le 10 septembre 1976, date à laquelle les Parties contractantes s'étaient notifié l'accomplissement des formalités constitutionnelles requises, conformément à l'article 14.

Article 4. L'Emprunteur s'engage à payer un intérêt de 0,75 pour cent (zéro soixante-quinze %) l'an sur le montant du prêt dans la mesure de son utilisation.

Les intérêts sont payés les 30 juin et 31 décembre de chaque année, la première fois à la fin du semestre au cours duquel le premier paiement a été effectué par le Prêteur.

Article 5. Le Prêteur accorde un différé d'amortissement de dix ans à l'Emprunteur qui s'engage à rembourser le prêt en quatre-vingts versements semestriels de 75 000 francs suisses (soixante-quinze mille francs suisses) chacun, les 30 juin et 31 décembre de chaque année, à partir du 30 juin 1986.

Si le prêt n'est pas entièrement utilisé selon les dispositions de l'article 10, un plan révisé de remboursement sera établi d'un commun accord entre le Prêteur et l'Emprunteur.

L'Emprunteur se réserve la faculté de rembourser avant terme, intégralement ou partiellement, sa dette envers le Prêteur.

Article 6. Les paiements d'intérêts et les remboursements du principal sur le prêt s'effectuent en francs suisses libres et effectifs à la Banque nationale suisse pour le compte de la Confédération suisse.

Article 7. L'Emprunteur exempte le Prêteur de toute redevance fiscale et de tout impôt sur le prêt ou en relation avec celui-ci, ainsi que sur les intérêts produits par le prêt.

Article 8. Le choix de l'entrepreneur chargé de l'exécution du Projet se fait par le moyen d'une adjudication internationale.

Les contrats destinés à être financés au moyen du prêt sont soumis aux dispositions contenues à la section III du Protocole.

Article 9. Le produit du prêt ne peut pas être utilisé pour le paiement de taxes (droits de douane, impôts, émoluments, droits de toute nature) imposées par les lois de l'Emprunteur ou par les lois en vigueur sur ses territoires, sur les biens ou les services, ou sur l'importation, la fabrication, l'acquisition et la fourniture de ces biens et services.

Article 10. L'Emprunteur peut effectuer des tirages sur le prêt, pour procéder à des paiements concernant des contrats relatifs au Projet, durant une période de cinq ans à compter de l'entrée en vigueur du présent Accord, ou jusqu'à toute autre date convenue entre l'Emprunteur et le Prêteur.

Article 11. Tout différend survenant entre l'Emprunteur et le Prêteur (ci-après les Parties contractantes) au sujet de l'interprétation ou de l'exécution des dispositions du présent Accord qui n'est pas réglé d'une manière satisfaisante par la voie diplomatique dans un délai de six mois, est soumis, à la demande de l'une ou de l'autre des Parties contractantes, à un tribunal arbitral composé de trois membres.

Chaque Partie contractante désigne un arbitre. Les deux arbitres ainsi désignés en nomment un troisième (surarbitre), chargé de présider le tribunal, qui doit être ressortissant d'un Etat tiers.

Si l'une des Parties contractantes n'a pas désigné son arbitre et n'a pas donné suite à l'invitation adressée par l'autre Partie contractante à procéder à cette

désignation dans un délai de deux mois, l'arbitre est nommé, à la requête de cette dernière Partie, par le Président de la Cour internationale de Justice.

Si les deux arbitres ne peuvent se mettre d'accord, dans les deux mois suivant leur désignation, sur le choix d'un troisième arbitre (surarbitre), celui-ci est nommé, à la requête de l'une des Parties contractantes, par le Président de la Cour internationale de Justice.

Si, dans les cas prévus aux alinéas 3 et 4 du présent article, le Président de la Cour internationale de Justice est empêché de remplir cette tâche ou s'il est ressortissant de l'une des Parties contractantes, le Vice-Président procède à la nomination. Si ce dernier est empêché ou s'il est ressortissant de l'une des Parties contractantes, la nomination est faite par le membre le plus ancien de la Cour qui n'est pas ressortissant d'une des Parties contractantes.

A moins que les Parties contractantes n'en disposent autrement, le tribunal fixe lui-même sa procédure. Chacune des Parties contractantes prend à sa charge la moitié des frais occasionnés par le tribunal arbitral.

Les décisions du tribunal sont définitives et obligatoires pour les Parties contractantes.

Article 12. L'Emprunteur peut, par notification au Prêteur, renoncer à tout montant du prêt qu'il n'a pas prélevé.

Si l'Emprunteur est en défaut dans l'accomplissement de toute obligation du présent Accord, le Prêteur peut suspendre, en tout ou partie, le droit de l'Emprunteur d'effectuer des prélèvements sur le prêt.

Si l'état de défaut qui a mis le Prêteur en droit de suspendre le droit de l'Emprunteur d'effectuer des prélèvements sur le prêt persiste au-delà de soixante jours après notification à l'Emprunteur par le Prêteur de la suspension dudit droit, le Prêteur peut en tout temps exiger le remboursement de tous les montants déjà prélevés sur le prêt.

Article 13. Toutes notifications ou requêtes, tous arrangements découlant du présent Accord sont communiqués par écrit aux autorités mentionnées à la section VI du Protocole d'application ci-annexé.

Article 14. Le présent Accord entre en vigueur le jour où l'Emprunteur et le Prêteur se sont notifié l'accomplissement des formalités constitutionnelles requises pour l'entrée en vigueur de l'Accord.

FAIT à Yaoundé, le 19 juillet 1975, en quatre originaux, tous en français.

Pour le Gouvernement
de la Confédération suisse :

W. MAMBOURY

Pour le Gouvernement
de la République unie du Cameroun :

Y. DAOUA

PROTOCOLE RELATIF À L'APPLICATION DE L'ACCORD ENTRE LE GOUVERNEMENT DE LA CONFÉDÉRATION SUISSE ET LE GOUVERNEMENT DE LA RÉPUBLIQUE UNIE DU CAMEROUN CONCERNANT UN PRÊT D'AIDE FINANCIÈRE DE 6 MILLIONS DE FRANCS SUISSES

Se référant à l'Accord signé ce jour entre le Gouvernement de la Confédération suisse et le Gouvernement de la République unie du Cameroun concernant un prêt d'aide financière de 6 millions de francs suisses au Gouvernement de la République unie du Cameroun et considérant le Contrat signé le 17 avril 1975 entre le Gouvernement de la République unie du Cameroun et Enfants du monde, Commission nationale suisse de l'Union internationale de protection de l'enfance (ci-après Enfants du monde), concernant un don de 1,5 million de francs suisses au Gouvernement de la République unie du Cameroun,

Les deux Parties contractantes sont convenues de ce qui suit :

I. AFFECTATION DU PRÊT

L'Emprunteur utilise les ressources du prêt pour couvrir le coût en devises des équipements, biens et services importés, ainsi que des coûts locaux, pour la construction d'un pont sur la rivière Sanaga près de Koro (ci-après le Projet). De manière spécifique, l'exécution du Projet implique le montage d'un tablier métallique préfabriqué à une voie d'une longueur totale de 240 mètres, et la construction de l'infrastructure d'un pont à deux voies et de deux rampes d'accès stabilisées.

II. LISTE DES SERVICES ET BIENS FINANCÉS AU MOYEN DU PRÊT

1. *Services*

a) *Services du bureau d'ingénieurs-conseils :*

— Frais d'ingénieurs-conseils relatifs à l'élaboration des plans de détail du Projet, à la préparation et à l'assistance au Gouvernement pour les adjudications requises pour l'exécution du Projet et à la coordination et à la supervision des travaux.

b) *Services de l'entrepreneur :*

— Frais de l'entrepreneur chargé de l'exécution du Projet.

c) *Autres services en relation directe avec le Projet.*

2. *Équipements, biens et matériaux de construction*

Équipements, biens et matériaux de construction nécessaires à la réalisation du Projet.

III. PROCÉDURE D'ADJUDICATION DES SERVICES ET BIENS FINANCÉS AU MOYEN DU PRÊT

a) *Services d'ingénieurs-conseils.* En ce qui concerne les services d'ingénieurs-conseils nécessaires à l'exécution du Projet et définis au chiffre II, 1, a, ci-dessus, l'Emprunteur nomme des ingénieurs-conseils spécialisés selon des modalités et à des conditions qui conviennent aux trois parties.

b) *Services de l'entrepreneur et autres services.* Pour chaque contrat, la procédure suivante est adoptée :

Avant de procéder aux appels d'offres, l'Emprunteur fournit au Prêteur, pour commentaires, le texte des invitations à soumissionner, ainsi que les cahiers des charges et autres documents relatifs aux appels d'offres, accompagnés d'une description de la procédure publicitaire qui sera utilisée pour l'appel d'offres; il tient compte dans les documents et la procédure en question de toutes les modifications qui peuvent être raisonnablement demandées par le Prêteur. Toute modification ultérieure des documents relatifs à l'appel d'offres doit obtenir l'assentiment du Prêteur avant d'être portée à la connaissance des soumissionnaires éventuels.

Une fois les offres reçues et évaluées, l'Emprunteur fait connaître au Prêteur, avant de procéder à l'adjudication, le nom du soumissionnaire auquel il a l'intention d'adjuger le contrat et communique au Prêteur, suffisamment tôt pour permettre son examen, un rapport détaillé concernant l'évaluation et la comparaison des offres reçues, en même temps que ses recommandations pour l'adjudication et les raisons qui la justifient. Le Prêteur informe sans retard l'Emprunteur des objections qu'il pourrait formuler au sujet de l'adjudication envisagée et lui en fait connaître les raisons.

Si le contrat est passé en dépit des objections raisonnables du Prêteur, ou si les conditions et les modalités du contrat diffèrent matériellement de celles qui étaient stipulées dans les appels d'offres, sans que l'assentiment du Prêteur ait été obtenu, le prêt ne peut pas être utilisé pour les paiements résultant d'un tel contrat.

Deux copies du contrat sont remises sans retard au Prêteur après sa conclusion et avant le premier prélèvement sur le prêt en relation avec l'exécution de ce contrat.

c) *Equipements, biens et matériaux de construction.* Les contrats pour l'obtention d'équipements, biens et matériaux de construction sont passés par l'Emprunteur.

IV. PROCÉDURE DE CONSULTATION

Les deux Parties contractantes coopèrent étroitement en vue d'assurer la réalisation des objectifs du prêt. A cette fin, et périodiquement, à la demande de l'une ou l'autre d'entre elles, les Parties Contractantes :

- Procèdent, par l'intermédiaire de leurs représentants, à des échanges de vues portant sur l'accomplissement de leurs obligations respectives découlant du présent Accord, sur l'administration et l'exécution du Projet et sur toutes autres questions en relation avec les objectifs du prêt; et
- Fournissent à l'autre Partie contractante toutes les informations qu'elle pourrait raisonnablement demander concernant la situation générale du prêt et l'exécution du Projet.

L'Emprunteur donne aux représentants du Prêteur sur sa demande expresse la possibilité d'inspecter le Projet, les biens financés au moyen du prêt, et tous documents et pièces pertinents.

Les deux Parties contractantes s'informent mutuellement et sans retard de tout fait qui entrave ou menace d'entraver la réalisation des objectifs du

prêt, le service du prêt ou l'accomplissement, par l'une ou l'autre des deux Parties contractantes, de ses obligations découlant du présent Accord.

V. OUVERTURE DU CRÉDIT ET MODALITÉS DE PAIEMENT

La Confédération suisse ouvrira, dès l'entrée en vigueur de l'Accord, auprès de la Banque nationale suisse à Zurich, un compte dénommé « Prêt d'aide financière au Cameroun — Pont sur la Sanaga près de Koro » en faveur de Monsieur le Ministre de l'économie et du plan agissant au nom de la République unie du Cameroun.

Ce compte sera crédité en deux tranches, la première tranche de 3 millions de francs suisses (trois millions de francs suisses) dès l'entrée en vigueur du présent Accord et la deuxième tranche de 3 millions de francs suisses (trois millions de francs suisses) le 31 mars 1977.

Lorsque, en exécution de contrats passés conformément à la section III ci-dessus, le Ministre de l'économie et du plan fera des paiements au titre de ce compte à des fournisseurs de pays autres que la Suisse, il demandera à la Banque nationale suisse ou à une autre banque suisse, si la Banque nationale suisse le préfère ainsi, d'effectuer les paiements dans d'autres monnaies appropriées.

VI. AUTORITÉS CHARGÉES DE L'EXÉCUTION DE L'ACCORD

La Division du commerce du Département fédéral de l'économie publique, Berne (adresse télégraphique : Commerce, Berne), du côté suisse, et le Ministère de l'économie et du plan, Direction de la programmation (adresse télégraphique : MINPAT, Yaoundé), du côté camerounais, sont responsables de l'exécution de l'Accord.

Le présent Protocole fait partie intégrante de l'Accord entre le Gouvernement de la Confédération suisse et le Gouvernement de la République unie du Cameroun concernant un prêt d'aide financière de six millions de francs suisses au Gouvernement de la République unie du Cameroun, signé ce jour.

FAIT à Yaoundé, le 19 juillet 1975 en quatre originaux, tous en français.

Pour le Gouvernement
de la Confédération suisse :

W. MAMBOURY

Pour le Gouvernement
de la République unie du Cameroun :

Y. DAUDA

[TRANSLATION — TRADUCTION]

AGREEMENT¹ BETWEEN THE GOVERNMENT OF THE SWISS CONFEDERATION AND THE GOVERNMENT OF THE UNITED REPUBLIC OF CAMEROON ON A FINANCIAL ASSISTANCE LOAN OF 6 MILLION SWISS FRANCS

The Government of the Swiss Confederation, on the one hand, and the Government of the United Republic of Cameroon, on the other,

Having regard to the friendly relations between the two countries,

Desirous of strengthening these relations through closer co-operation in the field of development,

Intending to promote the economic development of the United Republic of Cameroon,

Bearing in mind finally that Enfants du monde, the Swiss National Commission of the International Union for Child Welfare (hereinafter called Enfants du monde), signed a contract on 17 April 1975 with the United Republic of Cameroon for a grant of 1.5 million Swiss francs (one million five hundred thousand Swiss francs) with a view to implementing the project mentioned below,

Have agreed as follows:

Article 1. The Government of the Swiss Confederation (hereinafter called “the Lender”) shall make a loan of 6 million Swiss francs (six million Swiss francs) to the Government of the United Republic of Cameroon (hereinafter called “the Borrower”) for the financing of a bridge on the river Sanaga near Koro (hereinafter called “the Project”).

The Borrower shall undertake to contribute to the financing of the Project in an amount of at least 100 million CFA francs (one hundred million CFA francs) and to allocate any additional funds necessary for the completion of the Project should the contribution of the Lender, the initial contribution of the Borrower and the contribution of Enfants du monde prove insufficient. In addition, the Borrower shall undertake to finance the entire cost of construction in bitumen or in laterite of the access roads linking the bridge with the town of Saa (Department of Lekié), in the southbound direction, and with the locality of Koro (Department of Mbam), in the northbound direction. To this end, the Borrower shall undertake to provide the investment budget of the Ministry for Equipment, Habitat and Domains with the credits necessary to finance the work.

Article 2. The loan shall be used, under the Project, to cover the foreign exchange costs of imported construction equipment, goods, materials and services, as well as local costs, as agreed between the Lender and the Borrower.

¹ Came into force on 10 September 1976, the date on which the Contracting Parties had notified each other of the completion of the required constitutional formalities, in accordance with article 14.

Article 3. The loan shall be put by the Lender at the disposal of the Borrower on the terms of the clauses of the annexed Protocol of Application, which constitutes an integral part of this Agreement.

Article 4. The Borrower shall pay interest at the rate of 0.75 per cent (zero seventy-five per cent) per annum on the amount of the loan proportionally to its utilization.

Interest payments shall fall due on 30 June and 31 December of each successive year, beginning at the close of the term during which the first payment has been made by the Lender.

Article 5. The Lender shall defer repayment by the Borrower for 10 years, and the Borrower shall repay the loan in 80 half-yearly installments of 75 000 Swiss francs (seventy-five thousand Swiss francs) each, due every 30 June and 31 December of successive years beginning on 30 June 1986.

If the loan is not fully utilized in accordance with the provisions of article 10, a revised schedule of repayment shall be established by mutual agreement between the Lender and the Borrower.

The Borrower reserves the option to refund prematurely, integrally or partially, its debt to the Lender.

Article 6. Interest payments and repayments of principal on the loan shall be made in free and effective Swiss francs to the Banque nationale suisse for the account of the Swiss Confederation.

Article 7. The Borrower shall exempt the Lender from fiscal levies and taxes of whatever kind on or with regard to the loan, as well as on the proceeds of the loan.

Article 8. The choice of the contractor engaged to execute the Project shall be made by international competition.

Contracts to be financed out of the loan shall be subject to the provisions contained in section III of the Protocol.

Article 9. No proceeds of the loan shall be used for the payment of any taxes (import duties, levies, fees, duties of any nature) imposed under the laws of the Borrower or laws in effect in its territories on goods or services, or on the importation, manufacture, procurement or supply thereof.

Article 10. The Borrower may draw on the loan to make payments on contracts related to the Project over a period of five years from the entry into force of this Agreement or until such date as may be agreed between the Borrower and the Lender.

Article 11. Disputes arising between the Borrower and the Lender (hereinafter called "the Contracting Parties") as to the interpretation or application of the provisions of this Agreement, which shall not have been settled in a satisfactory way by means of diplomatic negotiations within a period of six months, shall, upon the request of either Contracting Party, be submitted to an arbitral tribunal of three members.

Each Contracting Party shall appoint one arbitrator. These two arbitrators shall nominate a third arbitrator as Chairman who shall be a national of a third State.

If either Contracting Party has not appointed its arbitrator and has not responded to the invitation of the other Contracting Party to make that appointment within two months, the arbitrator shall be appointed upon the request of that Contracting Party by the President of the International Court of Justice.

If the two arbitrators cannot come to an agreement about the choice of a third arbitrator (Chairman) within two months after their appointment, the latter shall be appointed, upon the request of either Contracting Party, by the President of the International Court of Justice.

If, in the cases specified under the third and fourth paragraphs of this article, the President of the International Court of Justice is prevented from carrying out the said function or if he is a national of either Contracting Party, the appointment shall be made by the Vice-President. If the latter is prevented or if he is a national of either Contracting Party, the appointment shall be made by the next senior judge of the Court who is not a national of either Contracting Party.

Subject to other provisions made by the Contracting Parties, the tribunal shall determine its procedure. Each Contracting Party shall be responsible for half of the costs incurred by the arbitral tribunal.

The decisions of the tribunal shall be final and binding for each Contracting Party.

Article 12. The Borrower may, by notice to the Lender, cancel any amount of the loan which the Borrower shall not have withdrawn.

In the event of default by the Borrower in the fulfilment of any obligation under this Agreement, the Lender may suspend, in whole or in part, the right of the Borrower to make withdrawals from the loan.

If the default which entitled the Lender to suspend the Borrower's right to draw against the loan persists beyond a period of 60 days after the Lender's notice to the Borrower of the suspension, the Lender may at any time claim repayment of all withdrawals made from the loan.

Article 13. Any notices, requests or arrangements under this Agreement shall be communicated in writing to the authorities mentioned under section VI of the annexed Protocol of Application.

Article 14. This Agreement shall enter into force on the date on which the Borrower and the Lender shall have notified each other of the completion of the constitutional formalities required for the entry into force of the Agreement.

DONE at Yaoundé on 19 July 1975, in four originals, all in the French language.

For the Government
of the Swiss Confederation:
W. MAMBOURY

For the Government
of the United Republic of Cameroon:
Y. DAÏOUDA

PROTOCOL OF APPLICATION TO THE AGREEMENT BETWEEN THE GOVERNMENT OF THE SWISS CONFEDERATION AND THE GOVERNMENT OF THE UNITED REPUBLIC OF CAMEROON ON A FINANCIAL ASSISTANCE LOAN OF 6 MILLION SWISS FRANCS

With reference to the Agreement signed this day between the Government of the Swiss Confederation and the Government of the United Republic of Cameroon on a financial assistance loan of 6 million Swiss francs to the Government of the United Republic of Cameroon, and bearing in mind the Contract signed on 17 April 1975 between the Government of the United Republic of Cameroon and Enfants du monde, the Swiss National Commission of the International Union for Child Welfare (hereinafter called "Enfants du monde"), for a grant of 1.5 million Swiss francs to the Government of the United Republic of Cameroon,

The two Contracting Parties have agreed as follows:

I. USE OF THE LOAN

The Borrower shall use the resources of the loan to cover the foreign exchange costs of imported equipment, goods and services, as well as local costs, for the construction of a bridge on the river Sanaga near Koro (hereinafter called "the Project"). Specifically, the execution of the Project shall involve the assembly of a one-way prefabricated metal deck with a total length of 240 metres, and the construction of the infrastructure for a two-way bridge and two stabilized access ramps.

II. LIST OF SERVICES AND GOODS FINANCED OUT OF THE LOAN

1. *Services*

(a) *Services of the board of consultant engineers:*

—Fees of consultant engineers with regard to the production of detailed plans of the Project, preparation and assistance to the Government with the bids required to execute the Project and with regard to co-ordination and supervision of the work.

(b) *Contractor's services:*

—Fees of the contractor responsible for the execution of the Project.

(c) *Other services directly related to the Project*

2. *Equipment, goods and construction materials*

Equipment, goods and construction materials necessary to implement the Project.

III. PROCUREMENT PROCEDURES AS TO SERVICES AND GOODS FINANCED OUT OF THE LOAN

(a) *Services of consultant engineers.* With respect to the services of consultant engineers required for the execution of the Project and defined under II.1 (a) above, the Borrower shall appoint specialized consultant engineers in accordance with terms and conditions acceptable to the three parties.

(b) *Contractor's services and other services.* The following procedures shall be adopted for each contract:

Before bids are invited, the Borrower shall transmit to the Lender for its comments the text of the invitations to bid and the specifications and other bidding documents, together with a description of the advertising procedure to be followed for the bidding, and shall make such modifications in the said documents or procedure as the Lender reasonably requests. Any further modification to the bidding documents shall require the Lender's concurrence before they are issued to the prospective bidders.

After bids have been received and evaluated, the Borrower shall, before a final decision on the award is made, inform the Lender of the name of the bidder to whom it intends to award the contract and shall transmit to the Lender, in sufficient time for its review, a detailed report on the evaluation and comparison of the bids received together with the recommendations for award and the reasons for the intended award. The Lender shall promptly inform the Borrower whether it has any objection to the award and shall state the reasons for any objections it may have.

If the contract should be awarded over the Lender's reasonable objection, or if its terms and conditions should, without the Lender's concurrence, materially differ from those on which bids were asked, the loan shall not be used for payments arising out of any such contract.

Two copies of the contract shall be transmitted to the Lender promptly after its execution and prior to the first withdrawal of funds from the loan in respect of any such contract.

(c) *Capital goods and construction materials.* Procurement contracts for capital goods and construction materials shall be concluded by the Borrower.

IV. CONSULTATION PROCEDURE

The two Contracting Parties shall co-operate fully to ensure that the purposes of the loan will be accomplished. To that end, the two Contracting Parties shall, from time to time, at the request of either Contracting Party:

- Exchange views through their representatives with regard to the performance of their respective obligations under this Agreement, the administration and execution of the Project and any other matters related to the purposes of the loan; and
- Transmit to the other Contracting Party all such information as it may reasonably request with regard to the general situation of the loan and the execution of the Project.

The Borrower shall enable the representatives of the Lender at its express request to inspect the Project, the goods financed out of the loan and any relevant documents and records.

The two Contracting Parties shall promptly inform each other of any condition which interferes with, or threatens to interfere with, the accomplishment of the purposes of the loan, the maintenance of the services thereof or the performance by either of them of its obligations under this Agreement.

V. OPENING OF THE CREDIT AND PAYMENT PROCEDURES

The Swiss Confederation shall open immediately after the Agreement has entered into force, with the Banque nationale suisse in Zurich, an account denominated "Cameroon financial assistance loan—Bridge over the Sanaga near Koro" in favour of the Minister of the Economy and Plan acting on behalf of the United Republic of Cameroon.

This account shall be credited in two instalments, the first instalment of 3 million Swiss francs (three million Swiss francs) immediately after the entry into force of the present Agreement and the second instalment of 3 million Swiss francs (three million Swiss francs) on 31 March 1977.

The Minister of the Economy and Plan shall, when making payments from this account under the terms of the contracts executed in accordance with section III above to suppliers in countries other than Switzerland, request the Banque nationale suisse, or another Swiss bank if the Banque nationale suisse so prefers, to make payments in other appropriate currencies.

VI. AUTHORITIES IN CHARGE OF THE IMPLEMENTATION OF THE AGREEMENT

The Division of Commerce of the Federal Department of Public Economy Berne (cable address: Commerce, Berne), on the Swiss side, and the Ministry of the Economy and Plan, Department of Planning (cable address: MINPAT, Yaoundé), on the Cameroonian side, shall be responsible for the implementation of the Agreement.

This Protocol is an integral part of the Agreement between the Government of the Swiss Confederation and the Government of the United Republic of Cameroon on a financial assistance loan of 6 million Swiss francs to the Government of the United Republic of Cameroon, signed this day.

DONE at Yaoundé on 19 July 1975, in four originals, all in the French language.

For the Government
of the Swiss Confederation:

W. MAMBOURY

For the Government
of the United Republic of Cameroon:

Y. DAUDA

No. 17559

**SWITZERLAND
and
PERU**

Agreement on a financial assistance loan of 10 million Swiss francs (with protocol). Signed at Lima on 29 January 1976

Authentic texts: French and Spanish.

Registered by Switzerland on 15 February 1979.

**SUISSE
et
PÉROU**

Accord concernant un prêt d'aide financière de 10 millions de francs suisses (avec protocole). Signé à Lima le 29 janvier 1976

Textes authentiques : français et espagnol.

Enregistré par la Suisse le 15 février 1979.

ACCORD¹ ENTRE LE GOUVERNEMENT DE LA CONFÉDÉRATION SUISSE ET LE GOUVERNEMENT DE LA RÉPUBLIQUE DU PÉROU CONCERNANT UN PRÊT D'AIDE FINANCIÈRE DE 10 MILLIONS DE FRANCS SUISSES

Le Gouvernement de la Confédération suisse, d'une part, et le Gouvernement de la République du Pérou, d'autre part,

Considérant les relations d'amitié existant entre les deux pays, désireux de renforcer ces relations par une coopération plus étroite dans le domaine du développement, soucieux de continuer à promouvoir le développement économique de la République du Pérou, sont convenus de ce qui suit :

Article premier. Le Gouvernement de la Confédération suisse (appelé ci-après le Prêteur) accorde au Gouvernement de la République du Pérou (appelé ci-après l'Emprunteur) un prêt de 10 millions de francs suisses (dix millions de francs suisses) destiné à financer un programme de développement de l'économie laitière ayant pour but d'améliorer l'approvisionnement en lait de la zone de Lima et Callao (appelé ci-après le Projet).

L'Emprunteur s'engage à assurer le financement des coûts relatifs aux investissements du Projet pour un montant de 30 400 000 soles (trente millions quatre cent mille soles), ainsi que durant dix ans les frais de fonctionnement du Projet dans sa phase de réalisation pour un montant d'environ 600 000 000 de soles (six cents millions de soles).

Article 2. Le prêt est utilisé à couvrir, dans le cadre du Projet, le coût en devises de bétail et de biens d'équipement, ainsi que des coûts locaux, conformément à ce qui est convenu entre le Prêteur et l'Emprunteur.

Article 3. Le prêt est mis à disposition de l'Emprunteur selon les clauses du Protocole ci-annexé, qui est partie intégrante du présent Accord.

Article 4. L'Emprunteur s'engage à payer un intérêt de 2¹/₂% (deux et demi pour cent) l'an, calculé sur les soldes débiteurs.

Les intérêts sont payés les 30 juin et 31 décembre de chaque année; le premier paiement sera effectué à la fin du semestre au cours duquel le Prêteur aura fait le premier versement.

Article 5. L'Emprunteur s'engage à rembourser le prêt en vingt versements semestriels de 500 000 francs suisses (cinq cent mille francs suisses) chacun, le 30 juin et le 31 décembre de chaque année, à commencer du 30 juin 1986. Si le premier paiement est effectué à une date ultérieure au mois de juin 1976, le délai de grâce de dix ans sera maintenu. Si le prêt n'est pas entièrement utilisé selon les dispositions de l'article 10, un plan révisé de remboursement sera établi d'un commun accord.

L'Emprunteur se réserve la faculté de rembourser sa dette avant terme, intégralement ou partiellement.

¹ Entré en vigueur le 26 mai 1977 par un échange de notes par lesquelles les deux gouvernements se sont notifiés l'accomplissement des formalités législatives requises par leur législation respective, conformément à l'article 14.

Article 6. Le paiement d'intérêts et le remboursement du principal s'effectuent en francs suisses libres et effectifs à la Banque nationale suisse pour le compte de la Confédération suisse.

Article 7. Tous les paiements que l'Emprunteur effectue en vertu du présent Accord sont faits sans aucune déduction d'impôts, contributions, taxes ou autres charges prévues par les lois de l'Emprunteur sur son territoire.

Article 8. A moins que l'Emprunteur et le Prêteur n'en disposent autrement, l'acquisition du bétail et des biens d'équipement nécessaires à la réalisation du Projet mentionné à l'Article premier du présent Accord et financés au moyen du prêt se fait sur la base d'appels d'offres internationaux.

Les dispositions du chapitre II du Protocole ci-annexé régissent tous les contrats de livraison dont le financement est assuré au moyen du prêt.

Article 9. Le montant du prêt ne peut pas être utilisé pour le paiement de recettes fiscales imposées par les lois de l'Emprunteur.

Article 10. L'Emprunteur peut effectuer des tirages sur le prêt, pour procéder à des paiements concernant des contrats relatifs au Projet, durant une période de cinq ans à compter de l'entrée en vigueur du présent Accord, ou jusqu'à toute autre date ultérieure convenue entre les Parties contractantes.

Article 11. Les Parties contractantes s'engagent à résoudre à l'amiable, par la voie diplomatique, tout différend relatif à l'interprétation des termes ou de l'exécution des dispositions du présent Accord. Si en dépit de cela le différend devait subsister au-delà de six mois, il sera soumis, à la demande d'une des Parties, à la décision d'un tribunal arbitral composé de trois membres.

Chaque Partie contractante désigne un arbitre. Les deux arbitres désignés en nomment un troisième, chargé de présider le tribunal, qui doit être ressortissant d'un Etat tiers.

Si l'une des Parties contractantes n'a pas désigné son arbitre et n'a pas donné suite à l'invitation adressée par l'autre Partie contractante à procéder à cette désignation dans un délai de deux mois, l'arbitre est nommé, à la requête de cette dernière Partie, par le Président de la Cour internationale de Justice.

Si les deux arbitres ne peuvent se mettre d'accord, dans les deux mois suivant leur désignation, sur le choix d'un troisième arbitre (président), celui-ci est nommé, à la requête de l'une des Parties contractantes, par le Président de la Cour internationale de Justice.

Si, dans les cas prévus aux alinéas 3 et 4 du présent article, le Président de la Cour internationale de Justice est empêché de remplir cette tâche ou s'il est ressortissant de l'une des Parties contractantes, le Vice-Président procède à la nomination. Si ce dernier est empêché ou s'il est ressortissant de l'une des Parties contractantes, la nomination est faite par le membre le plus ancien de la Cour qui n'est pas un ressortissant d'une des Parties contractantes.

A moins que les Parties contractantes n'en disposent autrement, le tribunal fixe lui-même sa procédure. Chacune des Parties contractantes prend à sa charge la moitié des frais occasionnés par le tribunal arbitral.

Les décisions du tribunal sont définitives et obligatoires pour les Parties contractantes.

Article 12. L'Emprunteur peut, par notification au Prêteur, renoncer à tout montant du prêt qu'il n'a pas prélevé.

Si l'Emprunteur est en défaut dans l'accomplissement de ses engagements et de ses obligations découlant du présent Accord, le Prêteur peut suspendre, en tout ou partie, le droit de l'Emprunteur à effectuer des prélèvements sur le prêt.

Si l'état de défaut qui a mis le Prêteur en droit de suspendre le droit de l'Emprunteur à effectuer des prélèvements sur le prêt, persiste au-delà de soixante jours après notification à l'Emprunteur par le Prêteur de la suspension dudit droit, le Prêteur peut en tout temps exiger le remboursement de tous les montants déjà prélevés sur le prêt.

Article 13. Toute notification ou requête, tout arrangement découlant du présent Accord sont communiqués par écrit aux autorités mentionnées au chapitre V du Protocole ci-annexé et, le cas échéant, ne requièrent pour entrer en vigueur qu'un échange de notes.

Article 14. Le présent Accord entre en vigueur le jour où les deux gouvernements se sont notifiés, par échange de notes, l'accomplissement des formalités requises par leur législation respective.

FAIT à Lima, le 29 janvier 1976 en quatre originaux, dont deux en langue française et deux en langue espagnole, chaque texte faisant également foi.

Pour le Gouvernement
de la Confédération suisse :

WILLIAM FREI

Pour le Gouvernement
de la République du Pérou :

MIGUEL ANGEL DE LA FLOR VALLE

PROTOCOLE RELATIF À L'APPLICATION DE L'ACCORD ENTRE LE
GOUVERNEMENT DE LA CONFÉDÉRATION SUISSE ET LE GOU-
VERNEMENT DE LA RÉPUBLIQUE DU PÉROU CONCERNANT UN
PRÊT D'AIDE FINANCIÈRE DE 10 MILLIONS DE FRANCS SUISSES

Se référant à l'Accord signé ce jour entre le Gouvernement de la Confédération suisse et le Gouvernement de la République du Pérou concernant un prêt d'aide financière de dix millions de francs suisses au Gouvernement de la République du Pérou, les deux Parties contractantes sont convenues de ce qui suit :

I. UTILISATION DU PRÊT

L'Emprunteur utilise le prêt pour financer les investissements nécessaires à la création d'unités de production laitière et d'unités de reproduction de bétail laitier en accordant des crédits à des entreprises de préférence de type coopérative. Le but de ces unités de production et de reproduction est d'accroître la production laitière des zones dans lesquelles le prêt sera utilisé, afin d'amé-

liorer l'approvisionnement laitier de la zone de Lima et Callao et de réduire l'importation de produits laitiers.

La dimension et la localisation de chaque unité de production et de reproduction sont définies par l'Emprunteur en fonction des facteurs économiques, techniques, sanitaires et de gestion qui sont déterminants pour atteindre de façon optimale le but visé par les unités de production et de reproduction. L'Emprunteur veille, notamment, à ce que la dimension des unités de production et de reproduction soit adaptée aux possibilités techniques et économiques des entités bénéficiaires.

Le produit du prêt est réparti de la manière suivante :

- a) Achat de génisses, de préférence portantes, pour les unités de production laitière (environ 1 750 têtes) et de génisses portantes pour les unités de reproduction de bétail laitier (environ 250 têtes) pour une valeur d'au moins 7 millions de francs suisses (sept millions de francs suisses);
- b) Achat d'équipement et de machines nécessaires au bon fonctionnement des unités de production et de reproduction;
- c) Réalisation de l'infrastructure (bâtiments, étables, etc.) nécessaire aux unités de production et de reproduction.

Le prêt peut être utilisé jusqu'à concurrence de 2 millions de francs suisses (deux millions de francs suisses) pour le financement de coûts locaux.

II. PROCÉDURE D'ACQUISITION DES BIENS

1. *Procédure d'acquisition du bétail et des biens d'équipement devant être importés*

Avant de procéder aux appels d'offres internationaux, l'Emprunteur fournit au Prêteur le texte des avis s'y rapportant, ainsi que le cahier des charges et autres documents relatifs aux appels d'offres, accompagnés de la description de la procédure publicitaire qui sera utilisée; l'Emprunteur tient compte dans la procédure comme dans les documents de toutes les modifications qui peuvent être raisonnablement demandées par le Prêteur.

Toute modification ultérieure des documents relatifs à l'appel d'offres doit obtenir l'assentiment du Prêteur avant d'être portée à la connaissance des soumissionnaires éventuels.

Les résultats de l'appel d'offres sont immédiatement portés à la connaissance du Prêteur, afin qu'il les examine. Au cas où les procédures convenues n'auraient pas été strictement observées, ce dernier ne sera pas tenu d'effectuer les versements relatifs à une telle acquisition. Si dans un délai de quinze jours, le Prêteur n'a pas fait part de ses observations, il est admis qu'il accepte les résultats. Une fois le contrat signé, deux copies de celui-ci sont envoyées sans retard au Prêteur.

2. *Procédure d'acquisition des biens d'équipement achetés sur place*

Les acquisitions locales de biens de capital sont faites en accord aux règles en vigueur relatives aux prêts de développement, sous le contrôle du Banco de Fomento Agropecuario del Perú qui représente l'Emprunteur; ce dernier en informera le Prêteur.

III. PROCÉDURE DE CONSULTATION

Les deux Parties contractantes coopèrent étroitement en vue d'assurer la réalisation des objectifs du prêt. En particulier, l'Emprunteur soumet à l'approbation du Prêteur, avant l'entrée en vigueur de l'Accord, un plan d'opération détaillé portant sur la réalisation du Projet. De plus, et périodiquement, à la demande de l'une ou l'autre d'entre elles, les Parties contractantes :

- Procèdent, par l'intermédiaire de leurs représentants, à des échanges de vues portant sur l'accomplissement de leurs obligations respectives découlant du présent Accord, sur l'administration et l'exécution du Projet et sur toutes autres questions en relation avec les objectifs du prêt;
- Se fournissent toutes les informations qu'elles pourraient raisonnablement demander concernant la situation générale du prêt et l'exécution du Projet.

L'Emprunteur donne aux représentants du Prêteur notamment la possibilité d'inspecter le Projet, les biens financés au moyen du prêt, et tous documents et pièces pertinents.

Les deux Parties contractantes s'informent mutuellement et sans retard de tout obstacle qui pourrait surgir quant à la réalisation des objectifs du prêt, le service du prêt ou l'accomplissement, par l'une ou l'autre des Parties contractantes, des obligations découlant du présent Accord.

IV. OUVERTURE DE CRÉDIT ET MODALITÉS DE PAIEMENT

Dès l'entrée en vigueur de l'Accord, le Prêteur ouvre, auprès de la Banque nationale suisse à Zurich, un compte dénommé « Prêt d'aide financière au Pérou — Programme de développement de l'économie laitière » en faveur du Banco de la Nación agissant au nom de la République du Pérou.

Ce compte est crédité en trois tranches : la première de 4 millions de francs suisses (quatre millions de francs suisses) dès l'entrée en vigueur de l'Accord, la deuxième de 4 millions de francs suisses (quatre millions de francs suisses) le 31 janvier 1977 et la troisième de 2 millions de francs suisses (deux millions de francs suisses) le 31 janvier 1978.

Lorsque, en exécution des contrats passés conformément au chapitre II ci-dessus, le Banco de la Nación doit procéder à des paiements au titre de ce compte à des fournisseurs de pays autres que la Suisse, cet agent demandera à la Banque nationale suisse, à Zurich, ou à une autre banque suisse — si la Banque nationale suisse le préfère ainsi — d'effectuer les paiements dans d'autres monnaies appropriées.

La partie du prêt destinée à financer des coûts locaux sera versée par le Prêteur par tranches sur la base de demandes détaillées présentées par l'Emprunteur.

V. AUTORITÉS CHARGÉES DE L'APPLICATION DE L'ACCORD ET DE L'EXÉCUTION DU PROJET

Les autorités chargées de l'application de l'Accord et de l'exécution du Projet sont :

- Du côté suisse, le Délégué du Conseil fédéral suisse à la Coopération technique (adresse télégraphique : Politique Berne);

— Du côté péruvien, le Ministère de l'économie et des finances (adresse télégraphique : MINDEF) et le Ministère de l'alimentation (adresse télégraphique : MINALIMENTACION) pour la réalisation du Projet.

Le présent Protocole fait partie intégrante de l'Accord signé ce jour entre le Gouvernement de la Confédération suisse et le Gouvernement de la République du Pérou concernant un prêt d'aide financière de dix millions de francs suisses alloué au Gouvernement de la République du Pérou.

FAIT à Lima, le 29 janvier 1976 en quatre originaux, dont deux en langue française et deux en langue espagnole, chaque texte faisant également foi.

Pour le Gouvernement
de la Confédération suisse :

WILLIAM FREI

Pour le Gouvernement
de la République du Pérou :

MIGUEL ANGEL DE LA FLOR VALLE

[SPANISH TEXT — TEXTE ESPAGNOL]

CONVENIO ENTRE EL GOBIERNO DE LA CONFEDERACIÓN
SUIZA Y EL GOBIERNO DE LA REPÚBLICA DEL PERÚ
RELATIVO A UN PRÉSTAMO DE ASISTENCIA FINANCIERA
DE 10 MILLONES DE FRANCOS SUIZOS

El Gobierno de la Confederación Suiza, por una parte, y el Gobierno de la República del Perú, por otra parte,

Considerando las relaciones amistosas existentes entre los dos países y deseosos de estrechar aún más estos lazos por medio de una cooperación al desarrollo más intenso y con el propósito de continuar promoviendo el desarrollo económico de la República del Perú, han resuelto celebrar el siguiente Convenio.

Artículo 1. El Gobierno de la Confederación Suiza (en adelante el Prestamista) pone a disposición del Gobierno de la República del Perú (en adelante el Prestatario) un préstamo de 10 millones de francos suizos (diez millones de francos suizos) destinado al financiamiento de un programa de apoyo a la ganadería lechera con fines de mejorar el abastecimiento de leche de la zona de Lima y Callao (en adelante el Proyecto).

El Prestatario se compromete a asegurar el financiamiento de los gastos relacionados en la etapa de inversión del Proyecto por un monto de S/.30.400.000 (treinta millones cuatrocientos mil soles oro), igualmente durante su ejecución los gastos de operación por 10 años equivalentes a S/.600.000.000,00 (seiscientos millones de soles oro).

Artículo 2. El préstamo se utilizará para cubrir los gastos en divisas del ganado y de los bienes de capital así como gastos locales relacionados con el Proyecto, todo ello de común acuerdo entre el Prestamista y el Prestatario.

Artículo 3. El préstamo se pone a disposición del Prestatario según los términos del Protocolo anexo, que forma parte integrante del presente Convenio.

Artículo 4. El Prestatario se compromete a pagar un interés anual de 2 1/2% (dos y medio por ciento) computado sobre saldos deudores.

Los intereses se pagarán todos los años el 30 de junio y el 31 de diciembre; el primer pago se efectuará a fines del semestre en que se haya realizado el primer desembolso por parte del Prestamista.

Artículo 5. El Prestatario se compromete a reembolsar el préstamo en veinte pagos semestrales, cada uno de ellos de 500.000,00 francos suizos (quinientos mil francos suizos), todos los años el 30 de junio y el 31 de diciembre, el primero de ellos el 30 de junio de 1986. Si el primer desembolso se efectúa en fecha posterior a junio de 1976, se mantendrá el plazo de gracia de 10 años. Si el préstamo no se utiliza por completo como está estipulado en el artículo 10, se reajustará de común acuerdo el plan de reembolso.

El Prestatario se reserva el derecho de reembolsar su deuda total o parcialmente antes del plazo de vencimiento.

Artículo 6. El pago de intereses y el reembolso del principal se efectuarán en francos suizos libres y efectivos al Banco Nacional Suizo a favor de la Confederación Suiza.

Artículo 7. Todos los pagos que deba efectuar el Prestatario en virtud de este Convenio, se realizarán sin deducción alguna de impuestos, contribuciones, tasas u otros cargos aplicados por las leyes del Prestatario en su territorio.

Artículo 8. A no ser que el Prestatario y el Prestamista acuerden lo contrario, la adquisición del ganado y de los bienes de capital necesarios, para la realización del Proyecto mencionado en el artículo 1 del presente Convenio y financiados por el préstamo se harán por medio de concursos de ofertas internacionales.

Lo establecido en la Sección II del Protocolo anexo rige todos los contratos de compra financiados por medio del préstamo.

Artículo 9. El monto del préstamo no puede ser utilizado para el pago de ingresos fiscales establecidos por las leyes del Prestatario.

Artículo 10. El Prestatario podrá efectuar desembolsos con cargo al préstamo, para el pago de contratos relacionados con el Proyecto, durante un período de cinco años a partir de la entrada en vigor del presente Convenio u otra fecha posterior que se convenga entre las Partes Contratantes.

Artículo 11. Las Partes Contratantes se comprometen a solucionar amigablemente, por la vía diplomática, cualquier discrepancia sobre la interpretación de los términos contractuales o la ejecución de lo acordado en el presente Convenio. Si a pesar de ello subsistiera el desacuerdo por más de seis meses, éste será sometido, a petición de Parte, a la decisión de un Tribunal Arbitral compuesto de tres miembros.

Cada una de las Partes Contratantes designará un árbitro. Los dos árbitros designados nombrarán un tercero, que presidirá el Tribunal y será ciudadano de un tercer Estado.

Si una de las Partes Contratantes no ha designado su árbitro ni contestado a la invitación dirigida por la otra Parte Contratante a proceder en dos meses a esta designación, el árbitro será nombrado a requerimiento de esta última Parte por el Presidente de la Corte Internacional de Justicia.

Si los dos árbitros no llegan a ponerse de acuerdo dentro de los dos meses subsiguientes a su designación sobre la elección de un tercer árbitro (presidente), éste será nombrado a la demanda de una de las Partes Contratantes por el Presidente de la Corte Internacional de Justicia.

Si, en los casos previstos en los párrafos 3 y 4 del presente artículo, el Presidente de la Corte Internacional de Justicia se encuentra impedido de cumplir su cometido o si es ciudadano de la jurisdicción de una de las Partes Contratantes, el Vicepresidente efectuará el nombramiento. Si éste estuviera a su vez impedido o fuera ciudadano de la jurisdicción de una de las Partes Contratantes, el nombramiento se efectuará por el miembro más antiguo de la Corte que no sea ciudadano de la jurisdicción de una u otra de las Partes Contratantes.

A menos que las Partes Contratantes no dispongan otra cosa, el Tribunal fijará por sí mismo su procedimiento. Cada una de las Partes Contratantes se hará cargo de la mitad de los gastos ocasionados por el Tribunal Arbitral.

Las decisiones del Tribunal son definitivas y obligatorias para las Partes Contratantes.

Artículo 12. El Prestatario puede renunciar en cualquier momento al monto del préstamo no utilizado previa notificación al Prestamista.

Si el Prestatario no cumple con las obligaciones que resultan del presente Convenio, el Prestamista puede suspender, por entero o en parte, el derecho del Prestatario a la utilización del préstamo.

Si esta falta de cumplimiento, que atribuye al Prestamista la facultad de suspender el derecho del Prestatario a la utilización del préstamo, se prolonga más de 60 días, a contar desde la notificación al Prestatario de la suspensión del derecho, el Prestamista puede exigir, en cualquier momento, el reembolso de todos los montos del préstamo ya utilizados.

Artículo 13. Todo aviso, solicitud o arreglo relacionado con el presente Convenio será comunicado por escrito a las autoridades mencionadas en la Sección V del Protocolo anexo y, si es el caso, sólo requerirán, para su vigencia, un intercambio de notas.

Artículo 14. El presente Convenio entrará en vigencia el día en que ambos Gobiernos se notifiquen, por intermedio de notas, haber cumplido con las formalidades requeridas por sus respectivas legislaciones.

HECHO en la ciudad de Lima a los veintinueve días del mes de enero de mil novecientos setenta y seis, en cuatro ejemplares, dos en francés y dos en español, siendo los dos textos igualmente válidos.

Por el Gobierno
de la Confederación Suiza:
[Signed — Signé]

WILLIAM FREI
Embajador de Suiza
en el Perú

Por el Gobierno
de la República del Perú:
[Signed — Signé]
General de División, EP

MIGUEL ANGEL DE LA FLOR VALLE
Ministro de Relaciones Exteriores

PROTOCOLO RELACIONADO CON LA APLICACIÓN DEL CONVENIO
ENTRE EL GOBIERNO DE LA CONFEDERACIÓN SUIZA Y EL
GOBIERNO DE LA REPÚBLICA DEL PERÚ RELATIVO A UN PRÉSTAMO
DE ASISTENCIA FINANCIERA DE 10 MILLONES DE FRANCO
SUIZOS

Con referencia al Convenio celebrado en el día de hoy entre el Gobierno de la Confederación Suiza y el Gobierno de la República del Perú, relativo a un préstamo de Asistencia Financiera de 10 millones de francos suizos (diez millones de francos suizos) al Gobierno de la República del Perú, las dos Partes Contratantes han convenido lo que sigue:

I. UTILIZACIÓN DEL PRÉSTAMO

El Prestatario se compromete a utilizar el préstamo para el financiamiento de inversiones relacionadas con la constitución de planteles de producción de leche y reproducción de ganado lechero, a través de crédito otorgado preferentemente a empresas asociativas.

El objetivo de estos planteles de producción y reproducción es aumentar la producción lechera en las zonas de aplicación del préstamo, con el fin de mejorar el abastecimiento de leche en la zona de Lima y Callao y de reducir la importación de productos lácteos.

El tamaño y la localización de cada uno de los planteles de producción y de reproducción serán determinados por el Prestatario, con arreglo a los factores económicos, técnicos, sanitarios y de gestión determinantes para cumplir de manera óptima con el objetivo de los planteles de producción y reproducción. El Prestatario procurará sobre todo que la dimensión de los planteles de producción y de reproducción se adapten a las posibilidades técnicas y económicas de las entidades beneficiarias.

Los recursos del préstamo serán distribuidos de la siguiente manera:

- a) Para la compra de vaquillonas de preferencia preñadas destinadas a los planteles de producción lechera (aproximadamente 1.750 cabezas) y vaquillonas preñadas destinadas a los planteles de reproducción de ganado lechero (aproximadamente 250 cabezas), hasta por lo menos 7 millones de francos (siete millones de francos suizos);
- b) Para la compra de equipo y maquinaria necesarios para el buen funcionamiento de los planteles de producción y de reproducción;
- c) Para implementar la infraestructura (edificios, establos, etc.) necesaria para los planteles de producción y de reproducción.

El préstamo puede ser utilizado hasta el monto de 2 millones de francos suizos (dos millones de francos suizos) para el financiamiento de gastos locales.

II. PROCEDIMIENTO PARA LA ADQUISICIÓN DE LOS BIENES FINANCIADOS POR MEDIO DEL PRÉSTAMO

1. *Procedimiento para la adquisición de ganado y de los bienes de capital que deberán importarse*

Antes de proceder a los concursos de ofertas internacionales, el Prestatario presentará al Prestamista el texto de los avisos correspondientes, así como el pliego de condiciones y demás documentos relacionados con los mismos, acompañados de la descripción del procedimiento publicitario que será utilizado; y tendrá en cuenta, tanto en el procedimiento como en los documentos todas las modificaciones que el Prestamista pudiera pedir dentro de lo que es razonable.

Cualquier modificación ulterior de los documentos relacionados con el concurso de ofertas se hará con el asentimiento del Prestamista y antes de llevarse al conocimiento de los eventuales ofertantes.

Los resultados del concurso de ofertas serán inmediatamente puestos en conocimiento del Prestamista quien podrá observarlos en caso de que no haya cumplido estrictamente los procedimientos acordados, no estando obligado, en tal caso, a efectuar los desembolsos para tal adquisición. Si en el plazo de 15 días

no se produce observación del Prestamista, se entiende que acepta los resultados. En cuanto se firme el correspondiente contrato, dos copias del mismo serán enviadas sin demora al Prestamista.

2. *Procedimiento de adquisición de los bienes de capital contratados localmente*

Las adquisiciones locales de bienes de capital serán ejecutadas bajo control del Banco de Fomento Agropecuario del Perú, de acuerdo a las normas vigentes para préstamos promocionales, en representación del Prestatario, quien informará al Prestamista.

III. PROCEDIMIENTO DE CONSULTA

Las dos Partes Contratantes cooperarán rigurosamente con miras a que se realicen los objetivos del préstamo. En particular, el Prestatario se compromete a someter a la aprobación del Prestamista, antes de la entrada en vigor del Convenio, un plan de operación detallado referente a la realización del Proyecto. Además, periódicamente, a petición de una u otra de ellas, las Partes Contratantes:

- Procederán, a través de sus representantes, a intercambiar pareceres sobre el cumplimiento de sus respectivas obligaciones originadas por el presente Convenio, sobre la administración y la ejecución del Proyecto y sobre todas aquellas cuestiones relacionadas con los objetivos del préstamo;
- Se proporcionarán todos los informes que cualesquiera de ellos solicite dentro de lo razonable, sobre la situación general del préstamo y la ejecución del Proyecto.

El Prestatario dará a los representantes del Prestamista en particular, la posibilidad de inspeccionar el Proyecto, los bienes financiados por medio del préstamo, así como los documentos y comprobantes pertinentes.

Las dos Partes Contratantes se informarán mutuamente y sin demora sobre cualquier obstáculo o impedimento que pudiera surgir en cuanto a la consecución de los objetivos del préstamo, el servicio del préstamo o el cumplimiento por una u otra de las Partes Contratantes de las obligaciones contraídas por el presente Convenio.

IV. APERTURA DEL CRÉDITO Y CONDICIONES DE PAGO

A la entrada en vigor del Convenio, el Prestamista abrirá en el Banco Nacional Suizo de Zurich una cuenta denominada "Préstamo de Asistencia Financiera al Perú — Programa de Apoyo a la Ganadería Lechera" a favor del Banco de la Nación que actúa en nombre de la República del Perú.

Esta cuenta será acreditada en tres series: la primera de 4 millones de francos suizos (cuatro millones de francos suizos) a la entrada en vigor del Convenio, la segunda de 4 millones de francos suizos (cuatro millones de francos suizos) al 31 de enero de 1977 y la tercera de 2 millones de francos suizos (dos millones de francos suizos) al 31 de enero de 1978.

Cuando en la ejecución de los contratos concertados, de conformidad con la Sección II arriba mencionada, el Banco de la Nación deba efectuar pagos por medio de esta cuenta a proveedores de otros países que no sean de Suiza, éste solicitará al Banco Nacional Suizo u otro banco suizo, si el Banco Nacional así lo prefiere efectuar el pago en otras divisas adecuadas.

La parte del préstamo destinada a gastos locales será abonada por el Prestamista en montos globales, de acuerdo a solicitudes detalladas que presentará el Prestatario.

V. AUTORIDADES ENCARGADAS DEL CUMPLIMIENTO DEL CONVENIO
Y DE LA EJECUCIÓN DEL PROYECTO

Las autoridades encargadas del cumplimiento del Convenio y de la Ejecución del Proyecto son, por parte de Suiza, el Delegado del Consejo Federal Suizo a la Cooperación Técnica (dirección cablegráfica: Politique Berne) y, por parte del Perú, El Ministerio de Economía y Finanzas (dirección cablegráfica: MINDEF) en lo referente a la parte financiera y el Ministerio de Alimentación (dirección cablegráfica: MINALIMENTACIÓN) en lo que respecta a la ejecución del Proyecto.

El presente Protocolo forma parte integrante del Convenio firmado en el día de hoy entre el Gobierno de la Confederación Suiza y el Gobierno de la República del Perú, con relación a un préstamo de Asistencia Financiera de 10 millones de francos suizos (diez millones de francos suizos) otorgado al Gobierno de la República del Perú.

HECHO en la ciudad de Lima a los veintinueve días del mes de enero de mil novecientos setentaseis en cuatro ejemplares originales, dos en francés y dos en español, siendo los dos textos igualmente válidos.

Por el Gobierno
de la Confederación Suiza:

[Signed — Signé]

WILLIAM FREI
Embajador de Suiza
en el Perú

Por el Gobierno
de la República del Perú:

[Signed — Signé]

General de División, EP
MIGUEL A. DE LA FLOR VALLE
Ministro de Relaciones Exteriores

[TRANSLATION — TRADUCTION]

AGREEMENT¹ BETWEEN THE GOVERNMENT OF THE SWISS CONFEDERATION AND THE GOVERNMENT OF THE REPUBLIC OF PERU ON A FINANCIAL ASSISTANCE LOAN OF 10 MILLION SWISS FRANCS

The Government of the Swiss Confederation, on the one hand, and the Government of the Republic of Peru, on the other,

Having regard to the friendly relations between the two countries, desirous of strengthening these relations through closer co-operation in the field of development, intending to promote further the economic development of the Republic of Peru, have agreed as follows:

Article 1. The Government of the Swiss Confederation (hereinafter called "the Lender") shall make a loan of 10 million Swiss francs (ten million Swiss francs) to the Government of the Republic of Peru (hereinafter called "the Borrower") for the financing of a dairy farming development programme with a view to improving the supply of milk in the region of Lima and Callao (hereinafter called "the Project").

The Borrower shall undertake to ensure the financing of costs related to the investment stage of the Project in an amount of 30.4 million soles (thirty million four hundred thousand soles) and, for a period of 10 years, the operating costs of the Project in its implementation stage in an amount of approximately 600 million soles (six hundred million soles).

Article 2. The loan shall be used, under the Project, to finance the foreign exchange costs of livestock and capital goods, as well as local costs, as agreed between the Lender and the Borrower.

Article 3. The loan shall be put at the disposal of the Borrower on the terms of the clauses of the annexed Protocol, which constitutes an integral part of this Agreement.

Article 4. The Borrower shall pay interest at the rate of 2.5 per cent (two and a half per cent) per annum calculated on the balance of the loan.

Interest payments shall fall due on 30 June and 31 December of each successive year; the first payment shall be made at the close of the term during which the Lender has made the first payment.

Article 5. The Borrower shall undertake to repay the loan in 20 half-yearly installments of 500,000 Swiss francs (five hundred thousand Swiss francs) each, due every 30 June and 31 December of successive years beginning on 30 June 1986. If the first payment is made on a date later than June 1976, the grace period of 10 years shall be maintained. If the loan is not fully utilized in accordance with the provisions of article 10, a revised schedule of repayment shall be established by mutual agreement.

¹ Came into force on 26 May 1977 by an exchange of notes by which the two Governments notified each other of the completion of the formalities required under their respective laws, in accordance with article 14.

The Borrower reserves the option to refund its debt prematurely, integrally or partially.

Article 6. Interest payments and repayments of principal shall be made in free and effective Swiss francs to the Banque nationale suisse for the account of the Swiss Confederation.

Article 7. All payments made by the Borrower under this Agreement shall be exempt from taxes, levies, duties or other charges required under the laws of the Borrower in its territory.

Article 8. Except as the Borrower and the Lender may otherwise agree, the purchase of livestock and capital goods required for the Project mentioned in article 1 of this Agreement and to be financed out of the loan shall be made on the basis of international competition.

Conditions laid down under section II of the annexed Protocol shall apply to all supply contracts to be financed out of the loan.

Article 9. No proceeds of the loan shall be used for the payment of any taxes imposed under the laws of the Borrower.

Article 10. The Borrower may draw on the loan to make payments on contracts related to the Project over a period of five years from the entry into force of this Agreement, or until such date as may be agreed between the Contracting Parties.

Article 11. The Contracting Parties shall undertake to settle amicably, by means of diplomatic negotiations, any dispute as to the interpretation of the terms of application of the provisions of this Agreement. Should the dispute not have been settled within a period of six months, it shall, upon the request of either Party, be submitted to an arbitral tribunal of three members.

Each Contracting Party shall appoint one arbitrator. These two arbitrators shall nominate a third arbitrator as Chairman who shall be a national of a third State.

If either Contracting Party has not appointed its arbitrator and has not responded to the invitation of the other Contracting Party to make that appointment within two months, the arbitrator shall be appointed upon the request of that Contracting Party by the President of the International Court of Justice.

If the two arbitrators cannot come to an agreement about the choice of a third arbitrator (Chairman) within two months after their appointment, the latter shall be appointed, upon the request of either Contracting Party, by the President of the International Court of Justice.

If, in the cases specified under the third and fourth paragraphs of this article, the President of the International Court of Justice is prevented from carrying out the said function or if he is a national of either Contracting Party, the appointment shall be made by the Vice-President, and, if the latter is prevented or if he is a national of either Contracting Party, the appointment shall be made by the next senior Judge of the Court who is not a national of either Contracting Party.

Subject to other provisions made by the Contracting Parties, the tribunal shall determine its procedure. Each Contracting Party shall be responsible for half of the costs incurred by the arbitral tribunal.

The decisions of the tribunal shall be final and binding for each Contracting Party.

Article 12. The Borrower may, by notice to the Lender, cancel any amount of the loan which the Borrower shall not have withdrawn.

In the event of default by the Borrower in the fulfilment of any commitment or obligation under this Agreement, the Lender may suspend, in whole or in part, the right of the Borrower to make withdrawals from the loan.

If the default which entitled the Lender to suspend the Borrower's right to draw against the loan persists beyond a period of 60 days after the Lender's notice to the Borrower of the suspension, the Lender may at any time claim repayment of all withdrawals made from the loan.

Article 13. Any notices, requests or arrangements under this Agreement shall be communicated in writing to the authorities mentioned under section V of the annexed Protocol and shall, where appropriate, require only an exchange of notes for entry into force.

Article 14. This Agreement shall enter into force on the date on which both Governments shall have notified each other by an exchange of notes that the formalities required under their respective laws have been completed.

DONE at Lima on 29 January 1976, in four originals, two in the French language and two in the Spanish language, each text being equally authentic.

For the Government
of the Swiss Confederation:

WILLIAM FREI
[Ambassador of Switzerland
to Peru]¹

For the Government
of the Republic of Peru:

MIGUEL ANGEL DE LA FLOR VALLE
[Major-General, EP
Minister of Foreign Affairs]¹

PROTOCOL OF APPLICATION TO THE AGREEMENT BETWEEN THE
GOVERNMENT OF THE SWISS CONFEDERATION AND THE GOV-
ERNMENT OF THE REPUBLIC OF PERU ON A FINANCIAL ASSIST-
ANCE LOAN OF 10 MILLION SWISS FRANCS

With reference to the Agreement signed this day between the Government of the Swiss Confederation and the Government of the Republic of Peru on a financial assistance loan of 10 million Swiss francs to the Government of the Republic of Peru, the two Contracting Parties have agreed as follows:

I. USE OF THE LOAN

The Borrower shall use the loan to finance investments required to establish units for dairy production and units for the breeding of dairy cattle by granting credits to enterprises preferably of the co-operative type. The purpose of such

¹ The text between brackets appears only in the authentic Spanish text — Le texte entre crochets n'apparaît que dans le texte authentique espagnol.

production and breeding units shall be to increase dairy production in the areas in which the loan is to be used, with a view to improving the supply of milk in the area of Lima and Callao and reducing imports of dairy products.

The size and location of each production and breeding unit shall be determined by the Borrower on the basis of the economic, technical, sanitary and management factors which are decisive for the optimum achievement of the purposes of the production and breeding units. The Borrower shall, in particular, ensure that the size of the production and breeding units is suited to the technical and economic potential of the beneficiary entities.

The proceeds of the loan shall be allocated as follows:

- a) Purchase of heifers, preferably gravid, for the dairy production units (approximately 1,750 head) and gravid heifers for the dairy cattle breeding units (approximately 250 head) to a value of at least 7 million Swiss francs (seven million Swiss francs);
- b) Purchase of equipment and machinery required for the proper functioning of the production and breeding units;
- c) Development of the infrastructure (buildings, cattlesheds, etc.) required for the production and reproduction units.

The loan may be used up to an amount not exceeding 2 million Swiss francs (two million Swiss francs) for the financing of local costs.

II. PROCUREMENT PROCEDURES AS TO GOODS

1. *Procurement procedure as to livestock and capital goods to be imported*

Before international bids are invited, the Borrower shall transmit to the Lender the text of the invitations to bid and the specifications and other bidding documents, together with a description of the advertising procedure to be followed; the Borrower shall make such modifications in the said procedure or documents as the Lender reasonably requests.

Any further modification to the bidding documents shall require the Lender's concurrence before it is issued to the prospective bidders.

The results of the invitation to bid shall immediately be transmitted to the Lender for its review. Where the agreed procedures have not been strictly followed, the Lender shall not be bound to make payments in respect of such procurement. If, within a period of 15 days, the Lender has not transmitted its comments, the Lender shall be considered to have accepted the results. After its signature, two copies of the contract shall be sent promptly to the Lender.

2. *Procurement procedure as to capital goods purchased locally*

Local procurement of capital goods shall be made in accordance with the regulations in force for development loans, under the supervision of the Banco de Fomento Agropecuario del Perú representing the Borrower; the Borrower shall inform the Lender of such procurement.

III. CONSULTATION PROCEDURE

The two Contracting Parties shall co-operate fully to ensure that the purposes of the loan will be accomplished. In particular, the Borrower shall submit for the Lender's approval a detailed plan of operation relating to the implementation of the Project before the entry into force of the Agreement. Furthermore, the two Contracting Parties shall, from time to time, at the request of either Contracting Party:

- Exchange views through their representatives with regard to the performance of their respective obligations under this Agreement, the administration and execution of the Project and any other matters related to the purposes of the loan;
- Transmit to the other Contracting Party all such information as it may reasonably request with regard to the general situation of the loan and the execution of the Project.

The Borrower shall, in particular, enable the representatives of the Lender to inspect the Project, the goods financed out of the proceeds of the loan, and any relevant records and documents.

The two Contracting Parties shall promptly inform each other of any impediment which may arise with regard to the accomplishment of the purposes of the loan, the maintenance of the services thereof or the performance by either of them of its obligations under this Agreement.

IV. OPENING OF THE CREDIT AND PAYMENT PROCEDURES

The Lender shall open immediately after the Agreement has entered into force, with the Banque nationale suisse in Zurich, an account denominated "Peru Financial Assistance Loan—Development programme for the dairy industry" in favour of the Banco de la Nación acting on behalf of the Republic of Peru.

This account shall be credited in three installments: the first installment of 4 million Swiss francs (four million Swiss francs) immediately after the entry into force of the Agreement, the second installment of 4 million Swiss francs (four million Swiss francs) on 31 January 1977 and the third installment of 2 million Swiss francs (two million Swiss francs) on 31 January 1978.

The Banco de la Nación shall, when making payments from this account under the terms of the contracts executed in accordance with section II above to suppliers in countries other than Switzerland, request the Banque nationale suisse in Zurich, or another Swiss bank if the Banque nationale suisse so prefers, to make payments in other appropriate currencies.

The part of the loan to be used for the financing of local costs shall be paid by the Lender in installments on the basis of detailed requests submitted by the Borrower.

V. AUTHORITIES IN CHARGE OF THE IMPLEMENTATION OF THE AGREEMENT AND EXECUTION OF THE PROJECT

The authorities in charge of the implementation of the Agreement and execution of the Project shall be:

- On the Swiss side, the Delegate of the Swiss Federal Council for Technical Co-operation (cable address: Politique Berne);
- On the Peruvian side, the Ministry of Economy and Finance (cable address: MINDEF) and the Ministry of Food (cable address: MINALIMENTACIÓN) for the implementation of the Project.

This Protocol is an integral part of the Agreement, signed this day between the Government of the Swiss Confederation and the Government of the Republic of Peru, on a financial assistance loan of 10 million Swiss francs to the Government of the Republic of Peru.

DONE at Lima on 29 January 1976, in four originals, two in the French language and two in the Spanish language, each text being equally authoritative.

For the Government
of the Swiss Confederation:

WILLIAM FREI
[Ambassador of Switzerland
to Peru]¹

For the Government
of the Republic of Peru:

MIGUEL ANGEL DE LA FLOR VALLE
[Major-General, EP
Minister of Foreign Affairs]¹

¹ The text between brackets appears only in the Spanish authentic text — Le texte entre crochets n'apparaît que dans le texte authentique espagnol.

No. 17560

—

**SWITZERLAND
and
CHILE**

**Consolidation Agreement. Signed at Berne on 11 February
1976**

Authentic texts: French and Spanish.

Registered by Switzerland on 15 February 1979.

—————

**SUISSE
et
CHILI**

Accord de consolidation. Signé à Berne le 11 février 1976

Textes authentiques : français et espagnol.

Enregistré par la Suisse le 15 février 1979.

ACCORD DE CONSOLIDATION¹ ENTRE LE GOUVERNEMENT DE LA CONFÉDÉRATION SUISSE ET LE GOUVERNEMENT DE LA RÉPUBLIQUE DU CHILI

Le Gouvernement de la Confédération suisse et le Gouvernement de la République du Chili,

Agissant en vertu des recommandations adoptées lors de la réunion multinationale du 6 mai 1975,

Ont désigné leurs représentants :

Le Gouvernement de la Confédération suisse : Monsieur Fritz Rothenbühler, Ambassadeur, Délégué aux accords commerciaux;

Le Gouvernement de la République du Chili : Monsieur Desiderio Herrera González, Ambassadeur du Chili à Berne, qui représente également la Caisse autonome d'amortissement de la dette publique (ci-après « la Caisse »), chargée par sa Loi organique d'agir dans ce cas en représentation et au nom du Gouvernement du Chili et des Corporations débitrices chiliennes, de conclure des accords avec les créanciers et de signer les contrats respectifs,

Et sont convenus de ce qui suit :

Article premier. 1) Tombent sous les dispositions du présent Accord les paiements chiliens en principal et intérêts, arrivés à échéance entre le 1^{er} janvier 1975 et le 31 décembre 1975 au titre des crédits commerciaux garantis par la Confédération suisse, ayant fait l'objet d'un contrat conclu avant le 31 décembre 1973 et prévoyant des paiements échelonnés sur une période supérieure à un an.

2) Le paiement des échéances définies à l'alinéa 1 du présent article se fera selon les stipulations contractuelles convenues entre créanciers suisses et débiteurs chiliens. Les paiements échus avant la date de signature du présent Accord et non encore transférés seront réglés sitôt après son entrée en vigueur.

Article 2. Le Gouvernement suisse accorde à la Caisse, pour les échéances définies à l'article premier du présent Accord, un crédit s'élevant à 70 pour cent des paiements effectués aux créanciers suisses. En outre, il accorde des facilités supplémentaires de trésorerie de 20 pour cent desdits paiements.

Ces crédits ne pourront pas dépasser le montant de 7 millions de francs suisses.

Article 3. Le Gouvernement chilien s'engage à garantir la libre transférabilité des paiements relatifs aux crédits commerciaux mentionnés à l'article premier du présent Accord.

Article 4. Le Gouvernement suisse s'engage à mettre à la libre disposition de la Caisse, dans la mesure des paiements effectués aux créanciers suisses, les crédits prévus à l'article 2 du présent Accord. A cet effet, il sera ouvert un compte « C 2 » auprès de la Banque nationale suisse à Zurich, en faveur de la Caisse.

¹ Entré en vigueur le 18 mars 1976, date à laquelle les Parties contractantes se sont notifié qu'il avait été approuvé en vertu de leur législation interne, conformément à l'article 10.

Article 5. La Caisse s'engage à payer sur le montant du capital figurant audit compte de crédit « C 2 » un intérêt au taux de 6,5 pour cent à partir du jour de la bonification. Les intérêts seront payés le 30 juin et le 31 décembre de chaque année, pour la première fois le 30 juin 1976.

Article 6. La Caisse s'engage à rembourser les crédits accordés par le Gouvernement suisse en application de l'article 2 du présent Accord à raison des pourcentages suivants de la dette de l'année 1975 :

- 10 pour cent le 30 juin 1976;
- 10 pour cent le 30 juin 1977;
- 70 pour cent en 13 semestrialités égales, le premier versement intervenant le 1^{er} janvier 1978.

Article 7. Le paiement des intérêts et des amortissements se fera en francs suisses libres à la Banque nationale suisse, Zurich, agissant pour le compte de la Confédération suisse.

Article 8. La Caisse s'engage :

- a) A accorder à la Suisse un traitement qui ne sera pas moins favorable que celui qu'elle accordera éventuellement à tout autre pays créancier pour la consolidation de dettes de terme comparable;
- b) A informer le Gouvernement suisse des dispositions de tout accord de consolidation des dettes mentionnées à l'alinéa a qu'elle viendrait à conclure.

Article 9. Le Gouvernement chilien s'engage à payer un intérêt complémentaire de retard pour les créances suisses tombant sous l'accord conclu ce jour. Ledit intérêt est dû sur demande du créancier suisse et pour la période allant de l'échéance contractuelle à la date du règlement de la créance. Il sera versé au plus tard 30 jours après bonification sur compte de la « Caisse » auprès de la Banque nationale suisse, selon article 4, du crédit de consolidation afférent à la créance réglée.

Article 10. Le présent Accord entrera en vigueur sitôt que les deux Parties se notifieront réciproquement qu'il a été approuvé en vertu de leur législation interne.

EN FOI DE QUOI, les plénipotentiaires soussignés, dûment autorisés, ont signé le présent Accord.

FAIT à Berne, le 11 février 1976, en deux exemplaires, en langues française et espagnole, les deux textes faisant également foi.

Pour le Gouvernement
de la Confédération suisse :

F. ROTHENBÜHLER
Ambassadeur
Délégué aux accords
commerciaux

Pour le Gouvernement de la République
du Chili et pour la Caisse auto-
nome d'amortissement de la dette
publique :

DESIDERIO HERRERA GONZÁLEZ
Ambassadeur
du Chili à Berne

[SPANISH TEXT — TEXTE ESPAGNOL]

ACUERDO DE CONSOLIDACIÓN ENTRE EL GOBIERNO DE LA
REPÚBLICA DE CHILE Y EL GOBIERNO DE LA CONFEDERACIÓN
SUIZA CONCLUIDO EL 11 DE FEBRERO DE 1976

El Gobierno de la República de Chile y el Gobierno de la Confederación Suiza,

Actuando en virtud de las recomendaciones adoptadas durante la reunión multinacional celebrada el día 6 de mayo de 1975,

Han designado a sus representantes:

El Gobierno de la República de Chile: Sr. Desiderio Herrera González, Embajador de Chile en Berna, quien representa además a la Caja Autónoma de Amortización de la Deuda Pública (en adelante « la Caja »), encargada por su Ley Orgánica de obrar en este caso en representación y a nombre del Gobierno de Chile y de las Corporaciones deudoras chilenas, de celebrar acuerdos con los acreedores y de suscribir los contratos respectivos;

El Gobierno de la Confederación Suiza: Sr. Fritz Rothenbühler, Embajador, Delegado a los Acuerdos comerciales,

Y han convenido lo siguiente:

Artículo primero. 1. Están sujetos a las disposiciones del presente Acuerdo los pagos chilenos por principal e intereses, vencidos entre el 1º de enero de 1975 y el 31 de diciembre de 1975 a título de créditos comerciales garantizados por la Confederación Suiza, que hayan sido objeto de un contrato concluído antes del 31 de diciembre de 1973 y que han previsto pagos escalonados por un período superior a un año.

2. El pago de los vencimientos definidos en el párrafo 1 del presente artículo se hará según las estipulaciones contractuales convenidas entre acreedores suizos y deudores chilenos. Los pagos vencidos antes de la fecha de la firma del presente Acuerdo y aún no transferidos serán cancelados después de su entrada en vigencia.

Artículo 2. El Gobierno suizo acuerda a la Caja, por los vencimientos definidos en el artículo primero del presente Acuerdo, un crédito que alcanza al 70 por ciento de los pagos efectuados a los acreedores suizos. Además, acuerda facilidades suplementarias de tesorería del 20 por ciento de dichos pagos.

Dichos créditos no podrán sobrepasar la cantidad de 7 millones de francos suizos.

Artículo 3. El Gobierno chileno se compromete a garantizar la libre transferencia de los pagos relativos a los créditos comerciales mencionados en el artículo primero del presente Acuerdo.

Artículo 4. El Gobierno suizo se compromete a poner a libre disposición de la Caja, en la medida de los pagos efectuados a los acreedores suizos, los créditos previstos en el artículo 2 del presente Acuerdo. A este fin, se abrirá una cuenta « C 2 » en el Banco Nacional Suizo en Zurich, en favor de la Caja.

Artículo 5. La Caja se compromete a pagar sobre la cantidad del capital que figura en dicha cuenta de crédito « C 2 » un interés de 6,5 por ciento a partir del día de la bonificación. Los intereses se cancelarán los 30 de junio y 31 de diciembre de cada año, por la primera vez el 30 de junio de 1976.

Artículo 6. La Caja se compromete a reembolsar los créditos acordados por el Gobierno suizo en aplicación del artículo 2 del presente Acuerdo a razón de los siguientes porcentajes de la deuda del año 1975:

- 10 por ciento el 30 de junio de 1976;
- 10 por ciento el 30 de junio de 1977;
- 70 por ciento en 13 semestralidades iguales, el primer pago a efectuarse el 1º de enero de 1978.

Artículo 7. El pago de los intereses y de las amortizaciones se hará en francos suizos libres al Banco Nacional Suizo, Zurich, que actúa por cuenta de la Confederación Suiza.

Artículo 8. La Caja se compromete:

- a) A dar a Suiza un tratamiento que no será menos favorable que el que acordare eventualmente a otro país acreedor para la consolidación de deudas de término comparable;
- b) A informar al Gobierno suizo sobre las disposiciones de cualquier acuerdo de consolidación de las deudas mencionadas en el párrafo a) que concluya.

Artículo 9. El Gobierno chileno se compromete a pagar un interés complementario de retraso a los acreedores suizos que caen bajo el acuerdo concluido en el día de hoy. Dicho interés se debe cancelar a petición del acreedor suizo y por el período entre el vencimiento contractual y la fecha del pago del crédito. Será cancelado a más tardar 30 días después de la bonificación sobre la cuenta de la Caja en el Banco Nacional Suizo, conforme al artículo 4, del crédito de consolidación correspondiente al crédito cancelado.

Artículo 10. El presente Acuerdo entrará en vigencia una vez que ambas Partes se notifiquen recíprocamente que ha sido aprobado en virtud de su legislación interna.

EN CUYA FE, los plenipotenciarios suscritos, debidamente autorizados, firmaron el presente Acuerdo.

HECHO en Berna, el 11 de febrero de 1976, en dos ejemplares, en francés y español, los dos textos haciendo igualmente fe.

Por el Gobierno
de la República de Chile:
Por la Caja Autónoma de Amortización
de la Deuda Pública:

[Signed — Signé]¹
Embajador
de Chile en Berna

Por el Gobierno
de la Confederación Suiza:

[Signed — Signé]²
Embajador

Delegado a los acuerdos comerciales

¹ Signed by Desiderio Herrera González — Signé par Desiderio Herrera González.

² Signed by F. Rothenbühler — Signé par F. Rothenbühler.

[TRANSLATION — TRADUCTION]

CONSOLIDATION AGREEMENT¹ BETWEEN THE GOVERNMENT OF
THE SWISS CONFEDERATION AND THE GOVERNMENT OF THE
REPUBLIC OF CHILE

The Government of the Swiss Confederation and the Government of the Republic of Chile,

Acting in accordance with the recommendations adopted at the multinational meeting of 6 May 1975,

Have designated as their representatives:

The Government of the Swiss Confederation: Mr. Fritz Rothenbühler, Ambassador, Delegate responsible for commercial arrangements;

The Government of the Republic of Chile: Mr. Desiderio Herrera González, Ambassador of Chile at Berne, also representing the Autonomous Fund for Amortization of the Public Debt (hereinafter referred to as "the Fund"), which is empowered by its Statute to act in this case for and on behalf of the Government of Chile and the Chilean debtor corporations, to conclude an agreement with the creditors and to sign the relevant contracts,

And have agreed as follows:

Article 1. 1. The provisions of this Agreement shall cover the Chilean payments of principal and interest that fell due between 1 January 1975 and 31 December 1975 in respect of commercial credits guaranteed by the Swiss Confederation, which were the subject of a contract concluded prior to 31 December 1973 and providing for payments spread over a period of more than one year.

2. The payments designated in paragraph 1 of this article shall be made in accordance with the terms of contracts agreed between Swiss creditors and Chilean debtors. Payments that fell due before the date of signature of this Agreement which still have not been transferred shall be made immediately after its entry into force.

Article 2. The Swiss Government shall provide the Fund, for the payments designated in article 1 of this Agreement, with a credit amounting to 70 per cent of the value of the payments made to Swiss creditors. In addition, it shall provide supplementary treasury facilities of 20 per cent for the said payments.

Such credits shall not exceed the sum of 7 million Swiss francs.

Article 3. The Chilean Government undertakes to guarantee the free transferability of payments relative to the commercial credits mentioned in article 1 of this Agreement.

Article 4. The Swiss Government undertakes to make freely available to the Fund the credits provided for in article 2 of this Agreement at the rate that payments are made to Swiss creditors. For this purpose, an account designated « C 2 » shall be opened in the name of the Fund at the National Bank of Switzerland in Zurich.

¹ Came into force on 18 March 1976, the date on which the Contracting Parties notified each other that it had been approved in conformity with their internal law, in accordance with article 10.

Article 5. The Fund undertakes to pay interest at the rate of 6.5 per cent on the amount of capital in the said « C 2 » credit account, from the date it is credited. Such interest shall be payable on 30 June and 31 December of each year, commencing on 30 June 1976.

Article 6. The Fund undertakes to repay the credits granted by the Swiss Government under article 2 of this Agreement in the following percentages of the debt for the year 1975:

—10 per cent on 30 June 1976;

—10 per cent on 30 June 1977;

—70 per cent in 13 equal semi-annual instalments, commencing on 1 January 1978.

Article 7. Payments of interest and capital shall be made in free Swiss francs to the Banque nationale suisse, Zurich, acting for the account of the Swiss Confederation.

Article 8. The Fund undertakes:

- (a) To grant Switzerland treatment no less favourable than that which it may grant to any other creditor country in respect of the consolidation of debts with comparable maturities;
- (b) To notify the Swiss Government of the terms of any debt consolidation agreement mentioned in paragraph (a) that it may conclude.

Article 9. The Chilean Government undertakes to pay additional overdue interest on the Swiss credits covered by the Agreement concluded this day. Such interest shall be due at the request of the Swiss creditor for the period from the contractual due date to the date of repayment of the credit. It shall be paid no later than 30 days from the date the consolidation credit corresponding to the repaid debt is paid into the account of the "Fund" at the Banque nationale suisse, pursuant to article 4.

Article 10. This Agreement shall enter into force as soon as the two Parties have notified each other that it has been approved in accordance with their internal law.

IN WITNESS WHEREOF, the undersigned plenipotentiaries, duly authorized, have signed this Agreement.

DONE at Berne, on 11 February 1976, in two copies in the French and Spanish languages, both texts being equally authentic.

For the Government
of the Swiss Confederation:

[Signed]

F. ROTHENBÜHLER
Ambassador

Delegate responsible
for commercial arrangements

For the Government of the Republic of
Chile and for the Autonomous Fund
for Amortization of the Public Debt:

[Signed]

DESIDERIO HERRERA GONZÁLEZ
Ambassador of Chile at Berne

No. 17561

**SWITZERLAND
and
TURKEY**

Exchange of letters constituting an agreement relating to international road transports. Ankara, 16 and 17 February 1976

Extension of the above-mentioned Agreement

Authentic text: French.

Agreement and certified statement registered by Switzerland on 15 February 1979.

**SUISSE
et
TURQUIE**

Échange de lettres constituant un accord relatif aux transports internationaux par route. Ankara, 16 et 17 février 1976

Prorogation de l'Accord susmentionné

Texte authentique : français.

Accord et déclaration certifiée enregistrés par la Suisse le 15 février 1979.

ÉCHANGE DE LETTRES CONSTITUANT UN ACCORD¹ ENTRE LE
GOUVERNEMENT DE LA SUISSE ET LE GOUVERNEMENT
DE LA TURQUIE RELATIF AUX TRANSPORTS INTERNA-
TIONAUX PAR ROUTE

I

AMBASSADE DE SUISSE EN TURQUIE
ANKARA

Le 16 février 1976

573.5-GH/sa

Monsieur le Ministre,

J'ai l'honneur, sur instructions de mon gouvernement, de proposer au Gouvernement turc que les dispositions du décret 7/10792 du 10 novembre 1975 applicables aux véhicules immatriculés dans les pays ayant conclu un accord relatif aux transports et/ou au transit par route avec la Turquie soient également applicables aux véhicules de transport immatriculés en Suisse à partir du 23 février 1976.

Le présent arrangement est conclu à titre provisoire en attendant l'entrée en vigueur d'un Accord relatif aux transports par route entre les deux gouvernements et restera en vigueur pour une durée d'une année à partir du 23 février 1976.

Veuillez agréer, Monsieur le Ministre, l'assurance de ma haute considération.

Le Chargé d'affaires de Suisse a.i.,

H. GHISLER

Son Excellence Monsieur le Ministre Behiç Hazar
Directeur du Département des affaires économiques bilatérales
du Ministère des affaires étrangères
Ankara

II

Ankara, le 17 février 1976

Monsieur le Chargé d'affaires,

J'ai l'honneur d'accuser réception de votre lettre du 16 février 1976 ainsi conçue :

[Voir lettre I]

¹ Entré en vigueur le 23 février 1976, conformément aux dispositions desdites lettres.

J'ai l'honneur de vous confirmer l'accord de mon gouvernement sur ce qui précède.

Veillez agréer, Monsieur le Chargé d'affaires, les assurances de ma considération la plus distinguée.

BEHIÇ HAZAR
Directeur du Département
des affaires économiques bilatérales

Monsieur H. Ghisler
Chargé d'affaires a.i.
Ambassade de Suisse
Ankara

PROROGATION DE L'ACCORD DES 16 ET 17 FÉVRIER 1976 ENTRE
LA SUISSE ET LA TURQUIE RELATIF AUX TRANSPORTS
INTERNATIONAUX PAR ROUTE¹

Aux termes d'un accord conclu sous forme d'échange de lettres en date à Ankara des 4 et 17 février 1977, lequel est entré en vigueur le 23 février 1977, conformément aux dispositions desdites notes, l'Accord susmentionné du 16 et 17 février 1976 a été prorogé jusqu'au 23 août 1977.

¹ Voir p. 46 du présent volume.

[TRANSLATION — TRADUCTION]

EXCHANGE OF LETTERS CONSTITUTING AN AGREEMENT¹
BETWEEN THE GOVERNMENT OF SWITZERLAND AND
THE GOVERNMENT OF TURKEY RELATING TO INTERNA-
TIONAL ROAD TRANSPORT

I

EMBASSY OF SWITZERLAND IN TURKEY
ANKARA

16 February 1976

573.5-GH/sa

Sir,

I have the honour, on instructions from my Government, to propose to the Turkish Government that the provisions of Decree 7/10792 of 10 November 1975, which are applicable to vehicles registered in countries having concluded an agreement relating to road transport and/or transit with Turkey, should also be applicable to transport vehicles registered in Switzerland with effect from 23 February 1976.

The present arrangement has been concluded provisionally pending the entry into force of an agreement relating to road transport between the two Governments and will remain in force for a period of one year from 23 February 1976.

Accept, Sir, etc.

H. GHISLER
Chargé d'affaires a.i. of Switzerland

His Excellency Mr. Behiç Hazar
Minister
Director of the Department of Bilateral Economic Affairs
of the Ministry for Foreign Affairs
Ankara

II

Ankara, 17 February 1976

Sir,

I have the honour to acknowledge receipt of your letter of 16 February 1976, as follows:

[See letter I]

¹ Came into force on 23 February 1976, in accordance with the provisions of the said letters.

I have the honour to confirm to you that my Government agrees to the foregoing.

Accept, Sir, etc.

BEHIÇ HAZAR
Director of the Department
of Bilateral Economic Affairs

Mr. H. Ghisler
Chargé d'affaires a.i.
Embassy of Switzerland
Ankara

EXTENSION OF THE AGREEMENT OF 16 AND 17 FEBRUARY
1976 BETWEEN SWITZERLAND AND TURKEY RELATING TO
INTERNATIONAL ROAD TRANSPORTS¹

By an agreement in the form of an exchange of letters dated at Ankara on 4 and 17 February 1977, which came into force on 23 February 1977, in accordance with the provisions of the said notes, the above-mentioned Agreement of 16 and 17 February 1976 was extended through 23 August 1977.

¹ See p. 49 of this volume.

No. 17562

—

**SWITZERLAND
and
TURKEY**

**Consolidation Agreement. Signed at Ankara on 19 October
1978**

Authentic text: French.

Registered by Switzerland on 15 February 1979.

—————

**SUISSE
et
TURQUIE**

Accord de consolidation. Signé à Ankara le 19 octobre 1978

Texte authentique : français.

Enregistré par la Suisse le 15 février 1979.

ACCORD DE CONSOLIDATION¹ ENTRE LE GOUVERNEMENT DE LA CONFÉDÉRATION SUISSE ET LE GOUVERNEMENT DE LA RÉPUBLIQUE DE TURQUIE

Le Gouvernement de la Confédération suisse et le Gouvernement de la République de Turquie,

Agissant en vertu des recommandations adoptées lors de la réunion du Groupe de travail relatif à la dette officielle de la Turquie du Consortium d'aide à la Turquie les 18, 19 et 20 mai 1978,

Ont désigné leurs représentants :

Le Gouvernement de la Confédération suisse : Monsieur E. Henri Léchet, chef de Division à la Division du commerce du Département fédéral de l'économie publique;

Le Gouvernement de la République de Turquie : Monsieur Tuna Özyaygen, Directeur général adjoint en chef à la Direction générale du Trésor du Ministère des finances,

lesquels, dûment autorisés par leurs Gouvernements, sont convenus de ce qui suit :

Article premier. 1) Tombent sous les dispositions du présent Accord les paiements turcs, en principal et intérêt :

- a) Echus ou échéant entre le 1^{er} janvier 1977 et le 30 juin 1979 et non encore réglés, au titre des prêts de la Confédération suisse conclus de 1964 à 1972;
- b) Echus ou échéant entre le 1^{er} janvier 1977 et le 30 juin 1979 et non encore réglés, au titre des crédits commerciaux garantis par la Confédération suisse, d'une durée supérieure à un an et ayant fait l'objet d'un contrat conclu avant le 1^{er} janvier 1978;
- c) Echus entre le 1^{er} janvier 1977 et le 20 mai 1978 et non encore réglés, au titre des crédits commerciaux garantis par la Confédération suisse, d'une durée inférieure ou égale à un an et ayant fait l'objet d'un contrat conclu avant le 1^{er} janvier 1978.

2) Le paiement des échéances définies à l'alinéa 1 du présent article se fera selon les stipulations contractuelles convenues entre créanciers suisses et débiteurs turcs, à l'exception des prêts de la Confédération suisse selon chiffre 1, lit. a, ci-dessus qui seront reconduits. Les paiements selon chiffre 1, lit. b et c, ci-dessus, échus avant la date de signature du présent Accord et non encore transférés seront réglés sitôt après son entrée en vigueur.

Article 2. Afin de faciliter le règlement des paiements prévus à l'article premier du présent Accord et dont le montant est évalué à environ 140 millions de francs suisses, le Gouvernement suisse accorde à la Banque centrale de la République de Turquie, agissant au nom du Gouvernement turc (ci-après Banque centrale), un crédit s'élevant à 80 pour cent des paiements précités. En outre, il

¹ Entré en vigueur le 4 décembre 1978, date à laquelle les Parties contractantes s'étaient réciproquement notifié qu'il avait été approuvé en vertu de leur législation interne, conformément à l'article 9.

accorde un crédit supplémentaire de 20 pour cent desdits paiements au titre de facilité de trésorerie.

Article 3. Pour les paiements selon chiffre 1, lit. *b* et *c*, de l'article premier, le Gouvernement suisse mettra à la disposition des banques suisses, au fur et à mesure de la réception des ordres de paiement des banques turques, les moyens prévus à l'article 2 ci-dessus aux fins de désintéresser les créanciers.

Ce paiement du Gouvernement de la Confédération suisse se substitue au versement du Gouvernement de la République de Turquie aux créanciers suisses.

Article 4. Le Gouvernement de la République de Turquie paiera sur le crédit en vertu de l'article 2 ci-dessus un intérêt de :

- a) 3¹/₂ pour cent en corrélation avec les paiements visés au chiffre 1, lit. *a*, de l'article premier, à compter à partir de la date d'échéance contractuelle; et
- b) 5¹/₄ pour cent en corrélation avec les paiements visés au chiffre 1, lit. *b* et *c*, du même article, à compter à partir de la mise à disposition des fonds selon article 3.

L'intérêt sera payé le 30 juin et le 31 décembre de chaque année, pour la première fois le 31 décembre 1978.

Article 5. Le Gouvernement turc remboursera les crédits accordés par le Gouvernement suisse en application de l'article 2 du présent Accord comme suit :

— Echéances selon chiffre 1, lit. *a* et *b*, de l'article premier :

- a) 80 pour cent en dix semestrialités égales, le premier versement intervenant le 30 juin 1981;
- b) 20 pour cent en quatre semestrialités égales, le premier versement intervenant le 31 décembre 1978;

— Echéances selon chiffre 1, lit. *c*, de l'article premier :

- a) 80 pour cent en huit semestrialités égales, le premier versement intervenant le 30 juin 1980;
- b) 20 pour cent en quatre tranches égales, le premier versement intervenant le 31 décembre 1978, le second le 31 mars 1979 et les deux suivants à intervalles de six mois.

Article 6. Le paiement des intérêts et des amortissements se fera en francs suisses libes à la Banque nationale suisse, Zurich, agissant pour le compte de la Confédération suisse.

Article 7. Le Gouvernement turc :

- a) Accorde à la Suisse un traitement qui ne sera pas moins favorable que celui qu'il accorde éventuellement à tout autre pays créancier pour la consolidation de dettes de terme comparable;
- b) Informera le Gouvernement suisse des dispositions de tout accord de consolidation de dettes mentionnées à l'alinéa *a*, conclu ou qu'il viendrait à conclure.

Article 8. Le Gouvernement turc s'engage à payer un intérêt de retard pour les créances suisses tombant sous l'accord conclu ce jour. Ledit intérêt est dû sur demande du créancier suisse et pour la période allant de l'échéance contractuelle à la date du règlement de la créance. Il sera versé au plus tard 60 jours après désintéressement du créancier selon article 3.

Article 9. Le présent Accord entrera en vigueur dès que les deux Parties se notifieront réciproquement qu'il a été approuvé en vertu de leur législation interne.

EN FOI DE QUOI, les plénipotentiaires soussignés, dûment autorisés, ont signé le présent Accord.

FAIT à Ankara, en deux exemplaires en langue française, le 19 octobre 1978.

Pour le Gouvernement
de la Confédération suisse :

E. H. LÉCHOT

Pour le Gouvernement
de la République de Turquie :

T. ÖZAYGEN

[TRANSLATION — TRADUCTION]

CONSOLIDATION AGREEMENT¹ BETWEEN THE GOVERNMENT
OF THE SWISS CONFEDERATION AND THE GOVERNMENT
OF THE REPUBLIC OF TURKEY

The Government of the Swiss Confederation and the Government of the Republic of Turkey,

Acting in accordance with the recommendations adopted at the meeting of the Working Group on the official Turkish debt of the Consortium for assistance to Turkey on 18, 19 and 20 May 1978,

Have designated as their representatives:

The Government of the Swiss Confederation: Mr. E. Henri Léchet, Division Head, Trade Division, Federal Department of Public Economy;

The Government of the Republic of Turkey: Mr. Tuna Özyaygen, Deputy Director-General, General Directorate of the Treasury, Ministry of Finance, who, duly authorized by their Governments, have agreed as follows:

Article 1. (1) The provisions of this Agreement shall cover the Turkish payments of principal and interest:

- (a) Due or falling due between 1 January 1977 and 30 June 1979 and unpaid in respect of the loans by the Swiss Confederation concluded between 1964 and 1972;
- (b) Due or falling due between 1 January 1977 and 30 June 1979 and unpaid in respect of commercial credits guaranteed by the Swiss Confederation for a period longer than a year and which were the subject of contracts concluded prior to 1 January 1978;
- (c) Due between 1 January 1977 and 20 May 1978 and unpaid in respect of commercial credits guaranteed by the Swiss Confederation for a period less than or equal to one year and which were the subject of contracts concluded prior to 1 January 1978.

(2) The payments designated in paragraph 1 of this article shall be made in accordance with the terms of contracts agreed between Swiss creditors and Turkish debtors, with the exception of the loans by the Swiss Confederation designated in paragraph 1 (a) above, which will be renewed. Payments under paragraph 1 (b) and paragraph 1 (c) above that fell due before the date of signature of this Agreement which still have not been transferred shall be made immediately after its entry into force.

Article 2. In order to facilitate the payments provided for in article 1 of this Agreement, whose total is estimated at approximately 140 million Swiss francs, the Swiss Government shall provide the Central Bank of the Republic of Turkey, acting on behalf of the Turkish Government (hereinafter referred to as

¹ Came into force on 4 December 1978, the date on which the Contracting Parties had notified each other that it had been approved under their internal law, in accordance with article 9.

the Central Bank), with a credit amounting to 80 per cent of the value of the above-mentioned payments. In addition, it shall provide supplementary treasury facilities of 20 per cent of the said payments.

Article 3. For the payments under article 1, paragraph 1 (b) and paragraph 1 (c), the Swiss Government shall make available to the Swiss banks, as they receive orders of payment from the Turkish banks, the means of payment provided for in article 2 above, in order to reimburse the creditors.

This payment of the Government of the Swiss Confederation shall replace the payment of the Government of the Republic of Turkey to the Swiss creditors.

Article 4. The Government of the Republic of Turkey shall, pursuant to article 2 above, pay interest on the credits at a rate of:

- (a) 3 1/2 per cent for the payments designated in article 1, paragraph 1 (a), commencing with the contractual due date; and
- (b) 5 1/4 per cent for the payments designated in article 1, paragraph 1 (b) and paragraph 1 (c), commencing with the date on which the funds are made available, pursuant to article 3.

The interest shall be payable on 30 June and 31 December of each year, with the first payment due on 31 December 1978.

Article 5. The Turkish Government shall reimburse the credits provided by the Swiss Government in accordance with article 2 of this Agreement as follows:

—Payments falling due under article 1, paragraph 1 (a) and paragraph 1 (b):

- (a) 80 per cent in ten equal semi-annual instalments, commencing on 30 June 1981;
- (b) 20 per cent in four equal semi-annual instalments, commencing on 31 December 1978;

—Payments falling due under article 1, paragraph 1 (c):

- (a) 80 per cent in eight equal semi-annual instalments, commencing on 30 June 1980;
- (b) 20 per cent in four equal instalments, the first on 31 December 1978, the second on 31 March 1979 and the two subsequent instalments at six-month intervals.

Article 6. Payments of interest and capital shall be made in free Swiss francs to the Banque nationale suisse, Zurich, acting for the account of the Swiss Confederation.

Article 7. The Turkish Government:

- (a) Shall grant Switzerland treatment no less favourable than that which it may grant to any other creditor country in respect of the consolidation of debts with comparable maturities;
- (b) Shall notify the Swiss Government of the terms of any debt consolidation agreement mentioned in paragraph (a) that it may conclude.

Article 8. The Turkish Government undertakes to pay overdue interest on the Swiss credits covered by the Agreement concluded this day. Such interest shall be due at the request of the Swiss creditor for the period from the con-

tractual maturity to the date of repayment of the credit. It shall be paid no later than 60 days after the reimbursement to the creditor, pursuant to article 3.

Article 9. This Agreement shall enter into force as soon as the two Parties have notified each other that it has been approved in accordance with their internal law.

IN WITNESS WHEREOF, the undersigned plenipotentiaries, fully authorized, have signed this Agreement.

DONE at Ankara, on 19 October 1978, in two copies in the French language.

For the Government
of the Swiss Confederation:

E. H. LÉCHOT

For the Government
of the Republic of Turkey:

T. ÖZAYGEN

No. 17563

**SWITZERLAND
and
TUNISIA**

**Agreement on the opening of a transfer credit (line of credit)
(with protocol of application). Signed at Tunis on 3 July
1976**

Authentic text: French.

Registered by Switzerland on 15 February 1979.

**SUISSE
et
TUNISIE**

**Accord concernant l'ouverture d'un crédit de transfert (ligne
de crédit) [avec protocole d'application]. Signé à Tunis
le 3 juillet 1976**

Texte authentique : français.

Enregistré par la Suisse le 15 février 1979.

ACCORD¹ ENTRE LE GOUVERNEMENT DE LA CONFÉDÉRATION SUISSE ET LE GOUVERNEMENT DE LA RÉPUBLIQUE TUNISIENNE CONCERNANT L'OUVERTURE D'UN CRÉDIT DE TRANSFERT (LIGNE DE CRÉDIT)

Soucieux de permettre à l'économie tunisienne de faciliter des achats de biens d'équipement suisses en vue du développement économique de la Tunisie, le Gouvernement de la Confédération suisse et le Gouvernement de la République tunisienne sont convenus de ce qui suit :

Article 1. La valeur totale des livraisons suisses de biens d'équipement pouvant être incluses dans le présent Accord est fixée à quarante quatre millions quatre cent quarante mille (44 440 000) francs suisses. Sont seules soumises aux dispositions du présent Accord, les livraisons de biens d'équipement d'origine suisse destinées à la réalisation de projets de développement tunisiens à caractère civil et qui, par leur nature, justifient une longue période d'amortissement.

Article 2. L'inclusion de toute livraison dans le cadre du présent Accord est soumise à l'agrément préalable des autorités compétentes des deux pays.

Article 3. Les dispositions contenues dans le Protocole d'application annexé au présent Accord seront applicables à chaque contrat de livraison couvert par le crédit.

Article 4. Les deux gouvernements faciliteront, dans les limites de leur compétence légale, la conclusion et la réalisation des contrats de livraison dans le cadre du présent Accord.

Article 5. Aux fins du financement partiel des livraisons de biens d'équipement au sens de l'article premier du présent Accord, et de l'article 1 du Protocole d'application, le Gouvernement suisse accordera au Gouvernement tunisien un crédit de transfert de 10 millions de francs suisses à condition qu'un accord ait été conclu entre le Gouvernement tunisien et un consortium de banques suisses sur la mise à sa disposition d'un crédit de transfert complémentaire de 30 millions de francs suisses.

Article 6. Les crédits de transfert du Gouvernement suisse et du consortium de banques suisses seront à la disposition du Gouvernement tunisien aux termes des clauses du Protocole d'application mentionné à l'article 3.

Article 7. 1) Le Gouvernement tunisien s'engage :

a) *A rembourser chaque montant prélevé sur le crédit de transfert du Gouvernement suisse dans les 15 ans à compter du jour de son utilisation.* Aucun remboursement n'aura lieu durant les 10 premières années de cette période. Les remboursements s'effectueront par tranches semestrielles égales réparties sur les 5 années restantes, la première tranche venant à échéance six mois et la dernière tranche 60 mois après la période de grâce de 10 ans.

b) *A rembourser chaque montant prélevé sur le crédit de transfert du consortium de banques suisses dans les 10 ans à compter du jour de son utili-*

¹ Entré en vigueur le 28 janvier 1977, date à laquelle les deux gouvernements se sont notifié l'accomplissement des formalités constitutionnelles requises, conformément à l'article 11.

sation. Aucun remboursement n'aura lieu durant les 3 premières années de cette période. Les remboursements s'effectueront par tranches semestrielles égales réparties sur les 7 années restantes, la première tranche venant à échéance six mois et la dernière tranche 84 mois après la période de grâce de 3 ans.

c) A verser à la fin de chaque semestre de l'année civile les intérêts dus sur les montants à rembourser du crédit de transfert du consortium de banques suisses. Le crédit de transfert du Gouvernement suisse ne porte pas d'intérêt.

2) Le Gouvernement tunisien se réserve le droit de rembourser par anticipation, en tout ou en partie, les montants prélevés sur les crédits de transfert du Gouvernement suisse et du consortium de banques suisses.

Article 8. Les paiements d'intérêts sur le crédit de transfert du consortium de banques suisses et les remboursements de capital sur les deux crédits de transfert s'effectueront en francs suisses effectivement libres.

Article 9. L'utilisation du crédit de transfert ainsi que tous les retraits et remboursements à effectuer en vertu du présent Accord s'entendent nets d'impôts, taxes et droits quels qu'ils soient et ne seront pas soumis aux dispositions restrictives des lois ou mesures légales en vigueur en Tunisie.

Article 10. La Banque centrale de Tunisie et le Crédit suisse définiront d'un commun accord les modalités techniques relatives aux utilisations et aux remboursements à effectuer dans le cadre du présent Accord et de son Protocole d'application.

Article 11. Le présent Accord entrera en vigueur le jour où les deux gouvernements se seront notifié l'accomplissement des formalités constitutionnelles requises pour l'entrée en vigueur de l'Accord.

FAIT à Tunis, le 3 juillet 1976, en deux originaux en langue française, les deux textes faisant également foi.

Pour le Gouvernement
de la Confédération suisse :

KLAUS JACOBI

Pour le Gouvernement
de la République tunisienne :

HAMED AMMAR

PROTOCOLE D'APPLICATION

L'Accord concernant l'ouverture d'un crédit de transfert conclu entre le Gouvernement de la Confédération suisse et le Gouvernement de la République tunisienne est complété par le Protocole suivant :

1) Les deux gouvernements sont d'accord que les dispositions uniformes suivantes s'appliquent à tous les contrats de livraison régis par l'Accord :

a) La valeur totale au sens de l'article premier de l'Accord s'entend franco à bord (FOB) port européen.

b) L'Office du commerce de la Tunisie paye pour le compte de l'acheteur tunisien au fournisseur suisse, en francs suisses, effectivement libres, 10 pour cent de la valeur totale du contrat de livraison après avoir reçu l'agrément préalable des autorités compétentes des deux pays conformément à l'article 2 de l'Accord intergouvernemental.

Les 90 pour cent restants de la valeur totale du contrat seront imputés sur le crédit de transfert conformément aux termes des contrats de livraison.

Chaque prélèvement s'effectuera à raison de $\frac{1}{4}$ sur le crédit de transfert de la Confédération suisse et de $\frac{3}{4}$ sur le crédit de transfert du consortium des banques suisses.

c) Le délai de remboursement et les intérêts commencent à courir dès la date de chaque prélèvement.

2) En acceptant d'imputer une certaine livraison sur l'Accord, les autorités compétentes des deux pays s'engagent à accorder toutes les autorisations nécessaires à la réalisation du contrat concerné.

3) Les autorités compétentes, mentionnées à l'article 2 de l'Accord sont, du côté suisse, la Division du commerce du Département fédéral de l'économie publique, et, du côté tunisien, la Direction des relations économiques extérieures du Ministère de l'économie nationale.

4) Chaque autorité peut proposer à l'autre, par l'entremise de l'Ambassade de Suisse à Tunis, d'imputer sur l'Accord une livraison déterminée de biens d'équipement suisses. Cette proposition et l'acquiescement de l'autre autorité seront considérés comme agrément au sens de l'article 2 de l'Accord.

5) Toutes les demandes pour imputation de contrats de livraison sur l'Accord seront soumises, dans les 3 ans à compter de son entrée en vigueur, à l'autorité compétente suisse mentionnée au paragraphe 3 ci-dessus. La valeur de facture de chaque contrat de livraison ne doit pas être inférieure à 30 000 F.S.

6) a) Tous paiements d'intérêt et remboursements de capital sur le crédit de transfert seront effectués au Crédit suisse agissant au nom du Gouvernement suisse et du consortium de banques suisses.

b) Le Crédit suisse tiendra les comptes à ouvrir au nom du Gouvernement tunisien pour l'exécution de l'Accord et entretiendra toute correspondance en rapport avec l'application du présent Accord.

c) Toutes notifications de la part des prêteurs suisses en rapport avec l'Accord seront considérées comme ayant été faites en bonne et due forme si elles sont adressées à la Banque centrale de Tunisie à Tunis.

d) Toutes notifications et tous versements de la part du Gouvernement tunisien seront considérés comme ayant été faits en bonne et due forme s'ils sont faits au Crédit suisse à Zurich.

FAIT à Tunis, le 3 juillet 1976, en deux originaux, en langue française, les deux textes faisant également foi.

Pour le Gouvernement
de la Confédération suisse :

KLAUS JACOBI

Pour le Gouvernement
de la République tunisienne :

HAMED AMMAR

[TRANSLATION — TRADUCTION]

AGREEMENT¹ BETWEEN THE GOVERNMENT OF THE SWISS
CONFEDERATION AND THE GOVERNMENT OF THE REPUB-
LIC OF TUNISIA ON THE OPENING OF A TRANSFER CREDIT
(LINE OF CREDIT)

In an endeavour to facilitate the purchase, by the Tunisian economy, of Swiss capital goods for the economic development of Tunisia, the Government of the Swiss Confederation and the Government of the Republic of Tunisia have agreed as follows:

Article 1. The total value of Swiss supplies of capital goods which may be included in this Agreement shall be forty-four million, four hundred and forty thousand (44,440,000) Swiss francs. The provisions of this Agreement shall only apply to supplies of capital goods of Swiss origin which are intended for the realization of Tunisian civil development projects and for which, by their nature, a long period of amortization is justified.

Article 2. The inclusion of any supply within the scope of this Agreement will be subject to the prior approval of the competent authorities of both countries.

Article 3. The terms set out in the Protocol of Application annexed to this Agreement shall apply to every supply contract covered by the credit.

Article 4. The two Governments shall facilitate, within the limits of their legal competence, the conclusion and implementation of supply contracts under this Agreement.

Article 5. For the partial financing of the supplies of capital goods within the meaning of article 1 of this Agreement and article 1 of the Protocol of Application, the Swiss Government shall grant to the Government of Tunisia a transfer credit of 10 million Swiss francs provided that an agreement has been reached between the Government of Tunisia and a consortium of Swiss banks on the granting of an additional transfer credit of 30 million Swiss francs.

Article 6. The transfer credits of the Swiss Government and of the consortium of Swiss banks will be at the disposal of the Government of Tunisia in accordance with the provisions set out in the Protocol of Application referred to in article 3.

Article 7. 1. The Government of Tunisia undertakes:

(a) *To reimburse each amount drawn on the transfer credit of the Swiss Government within 15 years, as from the day of its utilization.* No reimbursements will be made within the first 10 years of this period of time. The reimbursements will be made in equal half-yearly instalments spread over the remaining 5 years, the first instalment falling due 6 months and the last instalment 60 months after the period of grace of 10 years.

¹ Came into force on 28 January 1977, the date on which the two Governments notified each other that the constitutional requirements had been met, in accordance with article 11.

(b) *To reimburse each amount drawn on the transfer credit of the consortium of Swiss banks within 10 years, as from the day of its utilization.* No reimbursements will be made within the first three years of this period of time. The reimbursements will be made in equal half-yearly instalments spread over the remaining 7 years, the first instalment falling due 6 months and the last instalment 84 months after the period of grace of 3 years.

(c) *To pay at the end of each calendar half-year the interests due on the outstanding amounts of the transfer credit of the consortium of Swiss banks.* There shall be no interest on the transfer credit of the Swiss Government.

2. The Government of Tunisia reserves the right to reimburse in advance, in full or in part, the amounts drawn on the transfer credits granted by the Swiss Government and by the consortium of Swiss banks.

Article 8. The payments of interest on the transfer credit of the consortium of Swiss banks and the reimbursements of principal of both transfer credits shall be made in effectively free Swiss francs.

Article 9. The utilization of the transfer credit and all withdrawals and reimbursements to be made under this Agreement are understood to be free from all forms of taxes and dues and shall not be subject to the restrictive provisions of the laws or legal measures in force in Tunisia.

Article 10. The Tunisian Central Bank and the Crédit suisse shall determine, by mutual agreement, the technical arrangements for the uses of the credit and the reimbursements to be made under this Agreement and the Protocol of Application.

Article 11. This Agreement shall come into force on the day when the two Governments will have notified each other that the constitutional requirements for the entry into force of the Agreement have been met.

DONE at Tunis, on 3 July 1976, in two originals in French, both texts being equally authentic.

For the Government
of the Swiss Confederation:

KLAUS JACOBI

For the Government
of the Republic of Tunisia:

HAMED AMMAR

PROTOCOL OF APPLICATION

The Agreement on the opening of a transfer credit concluded between the Government of the Swiss Confederation and the Government of the Republic of Tunisia is supplemented by the following Protocol:

1. The two Governments agree that the standard terms set out below shall apply to all supply contracts governed by the Agreement:

(a) Total value within the meaning of article 1 of the Agreement shall mean free on board (FOB) a European port.

(b) The Trade Office in Tunisia shall pay on behalf of the Tunisian buyer to the Swiss supplier, in effectively free Swiss francs, 10 per cent of the total

value of the supply contract after having received the prior approval of the competent authorities of both countries in accordance with article 2 of the Intergovernmental Agreement.

The remaining 90 per cent of the total value of the contract shall be set against the transfer credit in accordance with the terms of the supply contracts.

Each withdrawal shall be made at the rate of one quarter from the transfer credit of the Swiss Confederation and three quarters from the transfer credit of the consortium of Swiss banks.

(c) The period for reimbursement and the accrual of interests shall begin from the date of each withdrawal.

2. In agreeing to include a specified supply in the Agreement, the competent authorities of both countries undertake to grant all the authorizations which may be necessary to execute the contract concerned.

3. The competent authorities, mentioned in article 2 of the Agreement, shall be the Federal Division of Commerce, on the Swiss side, and the Department of Foreign Economic Relations of the Ministry of the Economy, on the Tunisian side.

4. Either authority may propose to the other, through the Swiss Embassy in Tunis, that a specific supply of Swiss capital goods be included in the Agreement. This proposal, together with the affirmative reply of the other authority, shall be considered as constituting the approval referred to in article 2 of the Agreement.

5. All applications for the inclusion of supply contracts in the Agreement shall be submitted within three years after its coming into force to the competent Swiss authority mentioned in paragraph 3 above. The invoice value of any supply contract shall not be less than 30,000 Swiss francs.

6. (a) All payments of interest and reimbursements of capital of both transfer credits shall be made to the *Crédit suisse*, acting on behalf of the Swiss Government and of the consortium of Swiss banks.

(b) The *Crédit suisse* shall keep the accounts to be opened in the name of the Government of Tunisia for the execution of the Agreement and shall carry on all correspondence in connection with the application of this Agreement.

(c) All notifications by the Swiss lenders in connection with the Agreement shall be deemed to have been duly given if addressed to the Central Bank of Tunisia, Tunis.

(d) All notifications and remittances by the Government of Tunisia shall be deemed to have been duly given if made to the *Crédit suisse*, Zurich.

DONE at Tunis, on 3 July 1976, in two originals, in French, both texts being equally authentic.

For the Government
of the Swiss Confederation:

KLAUS JACOBI

For the Government
of the Republic of Tunisia:

HAMED AMMAR

No. 17564

**SWITZERLAND
and
TUNISIA**

**Trade Agreement (with annexed lists). Signed at Berne on
23 December 1976**

Authentic text: French.

Registered by Switzerland on 15 February 1979.

**SUISSE
et
TUNISIE**

**Accord commercial (avec listes annexées). Signé à Berne le
23 décembre 1976**

Texte authentique : français.

Enregistré par la Suisse le 15 février 1979.

ACCORD COMMERCIAL¹ ENTRE LA CONFÉDÉRATION SUISSE ET LA RÉPUBLIQUE TUNISIENNE

Le Gouvernement de la Confédération suisse et le Gouvernement de la République tunisienne,

Désireux de favoriser la coopération économique et de développer les relations commerciales entre leurs deux pays sur la base des principes de l'égalité et des avantages réciproques,

Sont convenus de ce qui suit :

Article premier. Les Parties contractantes s'efforceront de faciliter et de développer par tous les moyens appropriés les échanges de marchandises et de services entre les deux Etats en tenant compte des dispositions et réglementations en vigueur en Suisse et en Tunisie.

Article 2. Les deux Parties contractantes conviennent de s'accorder réciproquement le traitement de la nation la plus favorisée en ce qui concerne les droits de douane et les formalités douanières conformément aux prescriptions du GATT².

Toutefois, le traitement de la nation la plus favorisée ne s'étend pas aux avantages, concessions et exemptions que chacune des Parties contractantes accorde ou accordera :

- Aux pays limitrophes dans le trafic frontalier;
- Aux pays faisant partie avec elle d'une union douanière ou d'une zone de libre-échange déjà créées ou qui pourront être créées à l'avenir;
- Aux avantages que la République tunisienne accorde ou accordera à un ou plusieurs pays du Maghreb arabe.

Article 3. Les Parties contractantes exonéreront, à l'importation et à l'exportation, les marchandises et les objets suivants des droits de douane et des autres prélèvements et permettront leur réexportation :

- a) Les échantillons et le matériel de publicité utilisés à des fins de propagande commerciale, pour autant qu'ils n'aient aucune valeur commerciale ou qu'ils soient réexportés;
- b) Les marchandises et les objets utilisés pour des essais ou des démonstrations, pour autant qu'ils soient réexportés;
- c) Les marchandises et les objets utilisés dans les foires et expositions pour autant que ces marchandises et objets soient réexportés;
- d) Les pièces de rechange livrées à titre gratuit en remplacement de pièces défectueuses au cours des périodes de garantie;

¹ Appliqué à titre provisoire à compter du 23 décembre 1976, date de la signature, et entré en vigueur à titre définitif le 26 avril 1977, date à laquelle les Parties contractantes s'étaient notifiées l'accomplissement des formalités constitutionnelles requises, conformément à l'article 11.

² Nations Unies, *Recueil des Traités*, vol. 55, p. 187.

- e) Les outils et tout autre matériel importés par des monteurs à des fins de montage et/ou de réparation pour autant qu'ils soient réexportés;
- f) Les emballages marqués, importés à des fins de remplissage, qui sont réexportés au terme d'un délai déterminé.

Article 4. Dans le cadre de cet Accord, les livraisons de marchandises ainsi que les services seront exécutés sur la base de contrats à conclure entre les personnes physiques et morales et les sociétés commerciales conformément à la réglementation en vigueur dans chacun des deux pays.

Chaque Partie contractante assurera autant que possible l'accès libre au marché de son propre pays pour les marchandises originaires et en provenance du pays de l'autre Partie contractante.

Pour les marchandises qui sont encore soumises à des licences ou autorisations d'importation, les deux Parties contractantes autorisent l'importation des marchandises d'origine et de provenance de l'autre Partie contractante.

Afin de faciliter le développement des échanges commerciaux mutuels, les marchandises des deux pays présentant un intérêt particulier pour les Parties contractantes sont spécifiées dans les listes « S » et « T » annexées au présent Accord. Les listes en question ont un caractère indicatif.

Article 5. En vue d'encourager le développement ultérieur des relations commerciales entre les deux pays, chacune des Parties contractantes accordera à l'autre Partie contractante les facilités nécessaires à la participation aux foires et à l'organisation des expositions commerciales.

Article 6. Les paiements des marchandises et des services réalisés dans le cadre du présent Accord s'effectuent en devises convertibles.

Article 7. L'examen de la balance commerciale entre les deux pays repose entre autres sur les statistiques d'importation publiées par les services officiels des deux pays.

Article 8. Il est constitué une commission mixte composée de représentants des deux Parties contractantes qui sera chargée de veiller au bon fonctionnement du présent Accord. Cette commission se réunira à la demande de l'une ou de l'autre Partie contractante, alternativement en Suisse ou en Tunisie. La commission examinera l'évolution des échanges entre les deux pays et soumettra, le cas échéant, aux deux gouvernements toutes les mesures tendant à améliorer les relations économiques et commerciales entre la Suisse et la Tunisie.

Article 9. Le présent Accord étend ses effets à la Principauté de Liechtenstein aussi longtemps que celle-ci est liée à la Confédération suisse par un traité d'union douanière.

Article 10. A l'expiration du présent Accord, ses dispositions demeureront valables pour tous les contrats conclus pendant la période de sa validité et non exécutés au moment de son expiration.

Article 11. Le présent Accord sera appliqué à titre provisoire dès sa signature. Il entrera en vigueur lorsque les Parties contractantes se seront notifié l'accomplissement des formalités constitutionnelles requises pour la conclusion et la mise en vigueur des traités internationaux.

Le présent Accord est conclu pour la période allant du 1^{er} janvier 1977 au 31 décembre 1977.

Il sera renouvelé d'année en année par tacite reconduction tant que l'une ou l'autre des Parties contractantes ne l'aura pas dénoncé par écrit avec un préavis de 3 mois avant son expiration.

Article 12. Le présent Accord abroge et remplace le Protocole concernant la nation la plus favorisée du 26 octobre 1957 et l'Accord commercial entre le Gouvernement de la Confédération suisse et le Gouvernement de la République tunisienne signé le 2 décembre 1961, à l'exclusion du Protocole à l'Accord commercial relatif aux transferts d'assurances et de réassurances conclu à Berne le 15 novembre 1963.

FAIT à Berne, le 23 décembre 1976, en double original en langue française.

Pour le Gouvernement
de la Confédération suisse :

E. MOSER

Pour le Gouvernement
de la République tunisienne :

T. SMIDA

LISTE S

LISTE INDICATIVE DES PRODUITS D'ORIGINE SUISSE SUSCEPTIBLES D'ÊTRE EXPORTÉS EN TUNISIE

- Produits agricoles, dont notamment bétail d'élevage, laits médicaux, laits concentrés, pasteurisés, etc., fromages à pâte dure, fromage en boîtes, pommes et poires de table, graisses et huiles, cacao et ses préparations, préparations alimentaires diverses, tabacs fabriqués;
- Produits chimiques, dont notamment produits pharmaceutiques, matières colorantes organiques synthétiques, substances odoriférantes ou aromatiques, produits organiques tensioactifs;
- Matières plastiques et de caoutchouc;
- Papier, articles de librairie et d'art graphique;
- Matières textiles et ouvrages en ces matières, dont notamment fibres textiles continues et discontinues, tissus de coton, broderie non artisanale et confection;
- Chaussures de luxe;
- Ouvrages en pierres, plâtre, ciment, amiante, mica, et matières analogues; ouvrages en verre;
- Métaux communs et ouvrages en ces métaux, dont notamment tubes et tuyaux en fer et en acier, constructions en fer ou en acier, articles de décolletage, appareils de chauffage central, articles de ménage, d'hygiène, outillage, matériel de soudure;
- Machines et appareils, dont notamment moteurs à explosion ou combustion interne à piston, centrifuges, appareils à filtrer; machines à nettoyer, sécher, remplir, fermer les bouteilles, boîtes, etc., à emballer, appareils à laver la vaisselle, machines pour la minoterie, pour l'imprimerie, pour le filage, métiers à tisser, à bonneterie, à broderie, etc., et machines auxiliaires; machines-outils pour le travail des métaux; machines et appareils de bureau; machines à trier, laver, concasser, mélanger, mouler les matières minérales;
- Machines et appareils électriques, dont notamment appareils électriques pour téléphonie et télégraphie; appareils de transmission; appareillage pour couper, sectionner, brancher, etc., des circuits électriques, résistances non chauffantes, potentiomètres, régulateurs de haute tension, tableaux de commande ou de distribution;

- Matériel de transport, dont notamment automotrices et draines avec ou sans moteur, pièces détachées de véhicules pour voies ferrées, camions;
- Instruments et appareils d'optique, de photographie et de cinématographie, de mesure, de vérification, de précision; instruments et appareils médico-chirurgicaux; instruments de musique, appareils d'enregistrement, de reproduction du son etc., dont notamment instruments et appareils de géodésie, topographie, hydrographie, de navigation, météorologie, hydrologie, géo-physique; boussoles, télémètres, balances de précision; instruments et appareils pour la médecine, etc., appareils d'orthopédie, de prothèse, pour sourds, pour fractures; instruments et appareils électroniques de mesure, de vérification, de régulation; phonographes, machines à dicter, appareils d'enregistrement et de reproduction de son, tourne-disques, magnétophones; appareils photographiques et cinématographiques;
- Articles d'horlogerie, dont notamment montres de poche, montres-bracelets et similaires; pendulettes et réveils à mouvements de montres; horloges, pendules, réveils, etc., à mouvements autres que montres; mouvements de montres; boîtes de montres du n° 9101; autres fournitures d'horlogerie;
- Produits divers.

LISTE T

LISTE INDICATIVE DES PRODUITS D'ORIGINE TUNISIENNE SUSCEPTIBLES D'ÊTRE EXPORTÉS EN SUISSE

- Poissons, crustacés et mollusques frais ou congelés;
- Eponges naturelles;
- Légumes et plantes potagères à l'état frais, réfrigéré ou congelé ou en saumure, racines et tubercules alimentaires;
- Dattes et fruits secs, y compris les amandes;
- Agrumes et autres fruits frais;
- Harissa;
- Epices et condiments;
- Céréales, dont notamment l'orge;
- Produits de la minoterie, sons et remoulage;
- Huile d'olive brute, épurée ou raffinée;
- Couscous et pâtes alimentaires;
- Conserves de tomates, d'artichauts et d'olives, etc.;
- Conserves de fruits (confiture, gelée et marmelade, etc.);
- Jus de fruits;
- Moûts de raisin;
- Vin et vinaigre de vin;
- Sel marin;
- Phosphates de calcium naturel et similaires, spath fluor, minerai de zinc;
- Huile brute de pétrole, white-spirit et pétrole lampant, etc.;
- Acide phosphorique;
- Fluorure d'aluminium et sulfate d'alumine;
- Hyperphosphates, superphosphates et autres engrais;

- Produits de parfumerie;
 - Peaux brutes à l'exclusion des peaux de bovins;
 - Cuirs et peaux d'équidés;
 - Ouvrages en matières plastiques;
 - Bois, contreplaqués et autres ouvrages en bois;
 - Liège et ouvrages en liège;
 - Papier d'impression, d'écriture et papier carbone, articles scolaires, etc.;
 - Produits textiles (tissus, confection et bonneterie, couvertures, bâches, etc.);
 - Tapis à points noués, klim et autres produits de l'artisanat;
 - Ficelles, cordes et cordages;
 - Chaussures et articles similaires;
 - Réfractaires et produits céramiques;
 - Tubes en acier soudé;
 - Pièces de branchement d'eau, grillage et quincaillerie (clouterie, visserie et boulonnerie, etc.);
 - Articles de ménage, matériel de cuisine et appareils électroménagers;
 - Plomb et ouvrages de plomb;
 - Outillage, articles de coutellerie et couverts de table en métaux communs;
 - Lustrerie;
 - Electrodes pour soudure à l'arc;
 - Moteurs diesels à combustion interne;
 - Articles de robinetterie;
 - Matériel électrique, dont notamment transformateurs de puissance, moteurs électriques, accumulateurs, stabilisateurs, lampes, etc.;
 - Appareils de réception TV et radio;
 - Câbles électriques et téléphoniques;
 - Compteurs de gaz, de liquide et d'électricité;
 - Bateaux de plaisance, de sport et de pêche;
 - Meubles, articles de literie et similaires;
 - Produits divers.
-

[TRANSLATION — TRADUCTION]

TRADE AGREEMENT¹ BETWEEN THE SWISS CONFEDERATION
AND THE REPUBLIC OF TUNISIA

The Government of the Swiss Confederation and the Government of the Republic of Tunisia,

Desiring to promote economic co-operation and to develop trade relations between their two countries on the basis of the principles of equality and mutual advantage,

Have agreed as follows:

Article 1. The Contracting Parties shall do their utmost to facilitate and develop by all appropriate means the trade in goods and services between the two States, taking into account the provisions and regulations in force in Switzerland and in Tunisia.

Article 2. The two Contracting Parties agree to grant one another most-favoured-nation treatment in respect of customs duties and formalities, in conformity with the provisions of the GATT.²

Most-favoured-nation-treatment shall not, however, extend to the advantages, concessions and exemptions that either of the Contracting Parties grants or may in future grant to:

- Contiguous countries in respect of frontier traffic;
- Countries which, with it, form part of a customs union or free trade area already established or that may in future be established;
- The advantages which the Republic of Tunisia grants or may in future grant to one or more countries of the Arab Maghred.

Article 3. The Contracting Parties shall exempt from customs duties and other charges the importation and exportation of the following goods and articles and shall permit their re-exportation:

- (a) Samples and advertising material used for commercial publicity, provided they have no commercial value or are re-exported;
- (b) Goods and articles used for tests or demonstrations, provided they are re-exported;
- (c) Goods and articles used in trade fairs and exhibitions, provided the goods and articles are re-exported;
- (d) Spare parts delivered free of charge to replace defective parts during periods of guarantee;
- (e) Tools and other material imported by assemblers for purposes of assembly and/or repair, provided they are re-exported;

¹ Applied provisionally from 23 December 1976, the date of signature, and came into force definitively on 26 April 1977, the date on which the Contracting Parties notified each other that the constitutional requirements had been met, in accordance with article 11.

² United Nations, *Treaty Series*, vol. 55, p. 187.

(f) Marked containers, imported for filling, that are re-exported at the end of a specified time.

Article 4. Under this Agreement, deliveries of goods and services shall be effected on the basis of contracts to be concluded between individuals and corporate bodies and commercial companies in conformity with the legislation in force in each of the two countries.

Each Contracting Party shall as far as possible ensure free access to the market of its own country to goods originating in and exported from the country of the other Contracting Party.

In the case of goods that are still subject to import licences or permits, the two Contracting Parties hereby authorize the importation of goods originating in or exported from the other Contracting Party.

In order to facilitate the development of mutual trade exchanges, goods of both countries that are of special interest to the Contracting Parties are listed in the schedules "S" and "T" annexed to this Agreement. These schedules are indicative in character.

Article 5. With a view to encouraging the subsequent development of trade relations between the two countries, each of the Contracting Parties shall grant the other the necessary facilities for participating in trade fairs and organizing trade exhibitions.

Article 6. Payments for goods and services traded under this Agreement shall be made in convertible currencies.

Article 7. The review of the balance of trade between the two countries shall be based on, among other things, the import statistics published by the official services of the two countries.

Article 8. A Joint Commission is hereby established, composed of representatives of the two Contracting Parties, which shall be responsible for monitoring the smooth functioning of this Agreement. This Commission shall meet at the request of either Contracting Party, alternately in Switzerland or in Tunisia. The Commission shall review the development of trade between the two countries and shall, where necessary, propose to the two Governments any measures for improving economic and trade relations between Switzerland and Tunisia.

Article 9. The effects of this Agreement shall extend to the Principality of Liechtenstein as long as it is linked to the Swiss Confederation by a customs union treaty.

Article 10. On the expiration of this Agreement, its provisions shall remain in force for all contracts concluded during its period of validity and not executed by the date of expiration.

Article 11. This Agreement shall be valid provisionally from the time of its signature. It shall enter into force once the Contracting Parties have notified one another of the completion of the constitutional formalities required for the conclusion and entry into force of international treaties.

This Agreement is concluded for the period from 1 January 1977 to 31 December 1977.

It shall be renewed each year by tacit agreement provided neither Contracting Party denounces it in writing three months prior to its expiration.

Article 12. This Agreement abrogates and replaces the Protocol concerning the most-favoured-nation of 26 October 1957 and the Trade Agreement between the Government of the Swiss Confederation and the Government of the Republic of Tunisia signed on 2 December 1961, with the exception of the Protocol to the Trade Agreement regarding transfers of insurance and re-insurance concluded at Berne on 15 November 1963.

DONE at Berne on 23 December 1976 in two original copies in the French language.

For the Government
of the Swiss Confederation:

E. MOSER

For the Government
of the Republic of Tunisia:

T. SMIDA

SCHEDULE S

INDICATIVE SCHEDULE OF PRODUCTS OF SWISS ORIGIN LIKELY TO BE EXPORTED TO TUNISIA

- Agricultural products, including livestock for breeding, dietetic milks, concentrated milk, pasteurized milk, etc., hard cheeses, processed cheeses, table pears and apples, fats and oils, cocoa and cocoa preparations, miscellaneous food preparations, processed tobaccos;
- Chemical products, including pharmaceutical products, synthetic organic dyestuffs, odoriferous or aromatic substances, organic surface-active products;
- Plastic and rubber materials;
- Paper, printed books and graphic art works;
- Textile materials and manufactures, including continuous and discontinuous textile fibres, cotton fabrics, machine embroidery and made-up garments;
- Luxury footwear;
- Articles of stone, plaster, cement, asbestos, mica and similar materials; glassware;
- Base metals and manufactures of such metals, including tubes and pipes of iron and steel, structures of iron or steel, lathe-worked products, central heating apparatus, household articles, sanitary ware, tools, welding equipment;
- Machinery and equipment, including internal combustion piston engines, centrifuges, filtering apparatus; machinery for cleaning, drying, filling or closing bottles, cans, etc., packing or wrapping machinery, dishwashing machines, machinery for bread grain milling, for printing, for extrusion, weaving machines, knitting machines, machines for making embroidery, etc., and auxiliary machines; machine tools for metal working; office machines; machinery for sorting, washing, crushing, mixing or moulding mineral substances;
- Electrical machinery and apparatus, including electrical telephonic and telegraphic apparatus; transmitting apparatus; apparatus for breaking, dividing, connecting, etc., electrical circuits, non-heating resistors, potentiometers, high-tension regulators, switch boards and control panels;
- Transport equipment, including mechanically propelled railway and tramway coaches and mechanically or otherwise propelled track inspection trolleys, parts for railway and tramway rolling stock, lorries;

- Optical, photographic and cinematographic instruments and apparatus, measuring, calibrating and precision instruments; medical and surgical instruments and apparatus; musical instruments, sound recorders and reproducers, etc., including instruments and apparatus for geodesy, topography, hydrography, navigation, meteorology, hydrology, geo-physics; compasses, telemeters, precision balances; medical instruments and apparatus, orthopedic and prosthetic appliances, hearing aids, fracture appliances; electronic instruments and apparatus for measuring, calibrating and regulating; phonographs, dictating machines, sound-recording and reproducing appliances, record players, tape recorders; cameras and cinematographic cameras;
- Watches and clocks, including pocket watches, wristwatches and similar; small clocks and alarm clocks with watch movements; clocks, alarm clocks, etc., with movements other than watch movements; watch movements; watch cases under BTN sub-heading 9101; other watch-making furnishings;
- Miscellaneous products.

SCHEDULE T

INDICATIVE SCHEDULE OF PRODUCTS OF TUNISIAN ORIGIN LIKELY TO BE EXPORTED TO SWITZERLAND

- Fresh or frozen fish, crustaceans and molluscs;
- Natural sponges;
- Vegetables, horticultural plants, roots and tubers, whether fresh, chilled or frozen or preserved in brine;
- Dates and dried fruits, including almonds;
- Citrus fruits and other fresh fruits;
- Harissa;
- Spices and condiments;
- Cereals, including barley;
- Flours, brans and middlings;
- Crude, refined or purified olive oil;
- Couscous and pasta;
- Canned tomatoes, artichokes, olives, etc.;
- Preserved fruits (jam, jelly and marmalade);
- Fruit juices;
- Grape must;
- Wine and wine vinegar;
- Sea salt;
- Natural calcium phosphates and similar, fluorspar, zinc ore;
- Crude petroleum, white spirit, lamp oil, etc.;
- Phosphoric acid;
- Aluminium fluoride and aluminium sulphate;
- Hyperphosphates, superphosphates and other fertilizers;
- Perfumery preparations;
- Raw hides except bovine hides;

-
- Equine leathers and hides;
 - Manufactures of plastic;
 - Wood, plywood and other wood products;
 - Cork and cork products;
 - Printing paper, writing paper and carbon paper, scholastic articles;
 - Textile products (fabrics, made-up articles and knitted goods, blankets, awnings, etc.);
 - Knotted carpets, kilims and other handicraft products;
 - Twine, cordage, ropes and cables;
 - Shoes and similar articles;
 - Refractory bricks and ceramic products;
 - Welded steel pipes;
 - Plumbing connections, wire cloth and hardware (nails, screws, nuts and bolts, etc.);
 - Household articles, cooking equipment and small electrical appliances;
 - Lead and lead manufactures;
 - Tools, knives and table cutlery of base metal;
 - Chandeliers;
 - Electrodes for arc welding;
 - Diesel internal combustion engines;
 - Taps, cocks and fittings;
 - Electrical equipment, including power transformers, electric motors, accumulators, voltage equalizers, lamps, etc.;
 - Television and radio receivers;
 - Electricity and telephone cables;
 - Gas, liquid and electricity supply meters;
 - Pleasure, sport and fishing boats;
 - Furniture, bedding and similar;
 - Miscellaneous products.
-

No. 17565

**SWITZERLAND
and
JORDAN**

**Agreement on the promotion and reciprocal protection of
investments. Signed at Berne on 11 November 1976**

Authentic texts: English and French.

Registered by Switzerland on 15 February 1979.

**SUISSE
et
JORDANIE**

**Convention concernant l'encouragement et la protection
réciproque des investissements. Signée à Berne le 11 no-
vembre 1976**

Textes authentiques : anglais et français.

Enregistrée par la Suisse le 15 février 1979.

AGREEMENT¹ BETWEEN THE SWISS CONFEDERATION AND THE HASHEMITE KINGDOM OF JORDAN ON THE PROMOTION AND RECIPROCAL PROTECTION OF INVESTMENTS

The Swiss Federal Council and the Government of the Hashemite Kingdom of Jordan,

Desirous of strengthening the economic co-operation between both States,

Intending to create favourable conditions for capital investments in both States and to intensify the co-operation between private and public companies of both States in the field of technical science and of productivity,

Recognizing the need to protect investments by nationals and companies of both States and to stimulate the flow of capital with a view to the economic prosperity of both States,

Have agreed as follows:

Article 1. PROMOTION, ADMISSION

Each Contracting Party shall in its territory promote as far as possible investments by nationals or companies of the other Contracting Party and admit such investments in convertible foreign currency and in accordance with its legislation and rules and regulations framed thereunder.

However, either Contracting Party may refuse entry or employment permits for security reasons.

Article 2. PROTECTION, TREATMENT, CUSTOMS UNION

(1) Each Contracting Party shall protect within its territory investments made in accordance with its legislation by nationals or companies of the other Contracting Party and shall not impair by unreasonable or discriminatory measures the management, maintenance, use, enjoyment, extension, selling and, should it so happen, liquidation of such investments. In particular, each Contracting Party shall endeavour to grant the necessary permits in connection with such investments and with the carrying out of contracts of licence and technical, commercial or administrative assistance, as well as with the activities of consultants and other qualified persons of foreign nationality.

(2) Each Contracting Party shall in particular ensure fair and equitable treatment within its territory to the investments of the nationals or companies of the other Contracting Party. This treatment shall be at least equal to that granted by each Contracting Party to investments made within its territory by its own nationals or companies or nationals or companies of the most favoured nation, if the latter is more favourable.

¹ Came into force on 2 March 1977, i.e., the date of the exchange of notes by which the Contracting Parties had notified each other of the completion of the required constitutional procedures, in accordance with article 10 (1).

(3) The most-favoured-nation treatment shall not apply to privileges and immunities which either Contracting Party accords to nationals or companies of a Third State because of its membership in, or association with, a customs union, a common market, a free trade area or other forms of economic unities.

Article 3. FREE TRANSFER

Each Contracting Party in the territory of which investments have been made by nationals or companies of the other Contracting Party shall grant those nationals or companies the free transfer:

- (a) Of interests, dividends, benefits and other current returns;
- (b) Of amortisation and contractual repayments;
- (c) Of amounts assigned to cover expenses relating to the management of the investment;
- (d) Of royalties and other payments deriving from rights of licence and commercial, administrative or technical assistance;
- (e) Of additional contributions of capital necessary for the maintenance or development of the investment;
- (f) Of the proceeds of selling and of partial or total liquidation of capital, including possible increment values.

Article 4. DISPOSSESSION, COMPENSATION

Neither of the Contracting Parties shall take measures of expropriation, nationalization or dispossession, either direct or indirect, against investments belonging to nationals or companies of the other Contracting Party, unless the measures are taken in the public interest and under due process of law and provided that provisions be made for effective and adequate compensation according to international law. The amount of compensation, which shall have been fixed at the time of expropriation, nationalization or dispossession, shall be settled in convertible foreign currency and paid without undue delay to the person entitled thereto, whichever shall be its place of domicile or residence.

Article 5. PRE-AGREEMENT INVESTMENTS

The present Agreement shall also apply to investments in the territory of a Contracting Party made in accordance with its legislation prior to the entry into force of this Agreement by nationals or companies of the other Contracting Party, provided that such investments were made in convertible foreign currency and, with respect to Jordan, through its Central Bank.

Article 6. MORE FAVOURABLE PROVISIONS

Provisions more favourable than those of this Agreement which have been agreed upon by either of the Contracting Parties with nationals or companies of the other Contracting Party are reserved.

Article 7. PRINCIPLE OF SUBROGATION

Where one Contracting Party has granted any financial security against non-commercial risks in respect of an investment by a national or company in the territory of the other Contracting Party and payment has been made by the first

Contracting Party to its own national or company, the other Contracting Party shall recognize the rights of the first Contracting Party by virtue of the principle of subrogation to the rights of the investor.

Article 8. DEFINITIONS

For the purpose of this Agreement:

a) "Nationals" are physical persons who, according to the law of each Contracting Party, are considered as citizens of that State.

b) "Companies" are:

aa) With respect to the Swiss Confederation, companies, institutions or foundations with legal personality incorporated under Swiss law, as well as partnership firms or limited partnerships and other associations without legal personality recognized under Swiss law or in which Swiss nationals have directly or indirectly a substantial interest;

bb) With respect to the Hashemite Kingdom of Jordan, companies, institutions or foundations with legal personality, as well as partnership firms or limited partnerships and other associations without legal personality recognized under Jordanian law or in which Jordanian nationals have directly or indirectly a substantial interest.

c) The term "investments" shall comprise every kind of asset and more particularly, though not exclusively:

aa) Movable and immovable property as well as any other rights *in rem*, such as mortgages, liens, pledges, usufructs, and similar rights;

bb) Shares or other kinds of interest in companies;

cc) Titles to money or to any performance having an economic value;

dd) Copyrights, industrial property rights (such as patents for inventions, trademarks, industrial designs), know-how, trade-names and goodwill;

ee) Business concessions under public law, including concessions to search for, extract or exploit natural resources.

d) The term "returns" shall mean the amounts yielded by an investment as net profit or interest for a specific period.

Article 9. ARBITRATION

(1) Disputes as to the interpretation or application of the provisions of this Agreement shall be settled by means of diplomatic negotiations.

(2) If both Contracting Parties cannot reach an agreement within six months, the dispute shall, upon the request of either Contracting Party, be submitted to an arbitral tribunal of three members. Each Contracting Party shall appoint one arbitrator and these two arbitrators shall nominate a chairman who shall be a national of a third State.

(3) If either Contracting Party has not appointed its arbitrator and has not followed the invitation of the other Contracting Party to make that appointment within two months, the arbitrator shall be appointed upon the request of that Contracting Party by the President of the International Court of Justice.

(4) If both arbitrators cannot come to an agreement about the choice of the chairman within two months after their appointment, the latter shall be appointed upon the request of either Contracting Party by the President of the International Court of Justice.

(5) If, in the cases specified under paragraphs 3 and 4 of this article, the President of the International Court of Justice is prevented from carrying out the said function or if he is a national of either Contracting Party, the appointment shall be made by the Vice-President, and if the latter is prevented or if he is a national of either Contracting Party, the appointment shall be made by the next senior Judge of the Court who is not a national of either Contracting Party.

(6) Subject to other provisions made by the Contracting Parties, the tribunal shall determine its procedure.

(7) The decisions of the tribunal are binding for each Contracting Party.

Article 10. ENTERING INTO FORCE, RENEWAL, TERMINATION

(1) This Agreement shall come into force on the day when both Governments will have notified each other that they have complied with the constitutional requirements for the conclusion and entry into force of international agreements and shall remain binding for a period of five years. Unless written notice of termination six months before the expiration of this period is given, it shall be considered as renewed for a period of two years and so forth.

(2) In case of official notice as to the termination of the present Agreement, the provisions of articles 1 to 9 shall continue to be effective for a further period of ten years for investments made before official notice was given.

DONE at Berne, on November 11, 1976, in two originals in English and two originals in French. However, for legal purposes, the English version of the Agreement will constitute the final reference.

For the Swiss Federal Council:

[Signed]
E. MOSER

For the Government
of the Hashemite Kingdom of Jordan:

[Signed]
I. IZZIDDIN

CONVENTION¹ ENTRE LA CONFÉDÉRATION SUISSE ET LE ROYAUME HACHÉMITE DE JORDANIE CONCERNANT L'ENCOURAGEMENT ET LA PROTECTION RÉCIPROQUE DES INVESTISSEMENTS

Le Gouvernement de la Confédération suisse et le Royaume hachémite de Jordanie,

Désireux de renforcer la coopération économique entre les deux Etats,

Dans l'intention de créer des conditions favorables à l'investissement de capitaux des ressortissants et des sociétés de chacun des deux Etats sur le territoire de l'autre et par là d'intensifier leur coopération dans les domaines de la technologie et de la productivité,

Reconnaissant la nécessité de protéger de tels investissements et de stimuler le transfert de capitaux au bénéfice de la prospérité économique des deux pays,

Sont convenus de ce qui suit :

Article premier. PROMOTION, ADMISSION

Chaque Partie contractante encouragera dans la mesure du possible les investissements effectués sur son territoire par des ressortissants ou sociétés de l'autre Partie contractante et acceptera de tels investissements en monnaie convertible conformément à sa législation et à ses règlements et ordonnances.

Cependant, chaque Partie contractante peut refuser des permis d'entrée ou d'emploi pour des raisons de sécurité.

Article 2. PROTECTION, TRAITEMENT, UNION DOUANIÈRE ET ZONE DE LIBRE-ÉCHANGE

1) Chaque Partie contractante protégera sur son territoire les investissements faits, conformément à sa législation par des ressortissants ou sociétés de l'autre Partie contractante, et se gardera de porter préjudice, par des mesures injustifiées ou discriminatoires, à la gestion, à l'entretien, à l'utilisation, à la jouissance, à l'accroissement et à la vente et, le cas échéant, à la liquidation de tels investissements. En particulier, chaque Partie contractante s'efforcera de délivrer les autorisations nécessaires en relation avec ces investissements et avec l'exécution de contrats de licence, d'assistance technique, commerciale ou administrative, ainsi qu'avec l'emploi d'experts ou d'autres personnes qualifiées de nationalité étrangère.

2) En particulier, chaque Partie contractante assurera aux investissements des ressortissants ou sociétés de l'autre Partie contractante un traitement juste et équitable. Ce traitement sera au moins égal à celui accordé par chaque Partie contractante à ses propres ressortissants ou sociétés ou au traitement accordé aux ressortissants ou sociétés de la nation la plus favorisée, si ce dernier est plus favorable.

¹ Entrée en vigueur le 2 mars 1977, soit la date de l'échange de notes par lesquelles les Parties contractantes s'étaient notifiées l'accomplissement des prescriptions constitutionnelles requises, conformément à l'article 10, paragraphe 1.

3) Le traitement de la nation la plus favorisée ne s'étendra toutefois pas aux privilèges qu'une Partie contractante accorde aux ressortissants et sociétés d'un Etat tiers en vertu de sa participation ou de son association à une union douanière, un marché commun, une zone de libre-échange ou toute autre forme d'union économique.

Article 3. LIBRE TRANSFERT

Chaque Partie contractante sur le territoire de laquelle des investissements ont été effectués par des ressortissants [ou] sociétés de l'autre Partie contractante accordera à ces ressortissants ou sociétés le libre transfert :

- a) Des intérêts, dividendes, bénéfices et autres revenus courants;
- b) Des amortissements et des remboursements contractuels;
- c) Des montants destinés à couvrir des dépenses se rapportant à la gestion de l'investissement;
- d) De royalties et autres paiements provenant de droits de licence et de l'assistance technique, commerciale et administrative;
- e) Des fonds supplémentaires en capital nécessaires à l'entretien ou au développement de l'investissement;
- f) Du produit de la vente ou de liquidation partielle ou totale du capital y compris les plus-values.

Article 4. DÉPOSSESSION, COMPENSATION

Aucune des Parties contractantes ne prendra des mesures d'expropriation, de nationalisation ou de dépossession, directes ou indirectes, à l'encontre d'investissements de ressortissants ou sociétés de l'autre Partie contractante, à moins que ces mesures ne soient prises dans l'intérêt public, que les prescriptions légales ne soient observées et que ne soit prévue une indemnité effective et adéquate conformément au droit international. Le montant de l'indemnité, qui devra être fixé au moment de l'expropriation, de la nationalisation ou de la dépossession, sera réglé en monnaie convertible et payé sans retard injustifié à l'ayant droit, quel que soit son lieu de domicile ou de résidence.

Article 5. INVESTISSEMENTS ANTÉRIEURS

La présente Convention s'appliquera également aux investissements effectués sur le territoire d'une Partie contractante, conformément à sa législation, par des ressortissants ou sociétés de l'autre Partie contractante avant l'entrée en vigueur de cette Convention, pour autant que de tels investissements aient été effectués en monnaie convertible et, pour ce qui a trait à la Jordanie, par l'intermédiaire de sa Banque centrale.

Article 6. CONDITIONS PLUS FAVORABLES

Les conditions plus favorables que celles de la présente Convention qui ont été convenues par l'une des Parties contractantes avec des ressortissants ou des sociétés de l'autre Partie contractante ne seront pas touchées par la présente Convention.

Article 7. PRINCIPE DE SUBROGATION

Dans le cas où une des Parties contractantes a accordé une garantie financière quelconque contre des risques non commerciaux à l'égard d'un investissement effectué par un ressortissant ou une société sur le territoire de l'autre Partie contractante, cette dernière reconnaîtra les droits de la première Partie contractante en vertu du principe de subrogation aux droits de l'investisseur, si un paiement a été fait sous cette garantie par la première Partie contractante.

Article 8. DÉFINITIONS

Aux fins de la présente Convention :

a) Le terme « ressortissants » désigne les personnes physiques qui, selon la législation de chaque Partie contractante, sont considérées comme citoyens de cet Etat.

b) Le terme « sociétés » désigne :

aa) Pour ce qui a trait à la Suisse, les collectivités, établissements ou fondations constitués selon la loi suisse et jouissant de la personnalité juridique, ainsi que les sociétés en nom collectif ou en commandite et les autres associations de personnes sans personnalité juridique admises par la loi suisse ou dans lesquels des ressortissants suisses ont, directement ou indirectement, un intérêt prépondérant;

bb) Pour ce qui a trait à la Jordanie, les sociétés, institutions ou fondations avec personnalité juridique ainsi que les sociétés en nom collectif ou en commandite et les autres associations de personnes sans personnalité juridique admises par la loi jordanienne ou dans lesquelles des ressortissants jordaniens ont, directement ou indirectement, un intérêt prépondérant.

c) Le terme « investissement » désigne les avoirs de toute nature et en particulier, mais non exclusivement :

aa) Les biens mobiliers et immobiliers ainsi que tous autres droits réels tels qu'hypothèques, droits de gage, usufruits et droits analogues;

bb) Les actions ou autres formes de participation;

cc) Les créances monétaires et droits à toutes prestations ayant une valeur économique;

dd) Les droits d'auteur, droits de propriété industrielle, procédés techniques, *know-how*, marques de commerce et raisons de commerce;

ee) Les concessions commerciales de droit public, y compris les concessions de recherche, d'extraction et d'exploitation de ressources naturelles.

d) Le terme « revenu » désigne les montants rapportés par un investissement durant une période spécifique tels que bénéfices nets ou intérêts.

Article 9. ARBITRAGE

1) Les différends au sujet de l'interprétation ou de l'exécution des dispositions du présent accord seront réglés par la voie diplomatique.

2) Si les deux Parties contractantes n'arrivent pas à un règlement dans les six mois, le différend sera soumis, à la requête de l'une ou l'autre Partie contractante, à un tribunal arbitral composé de trois membres. Chaque Partie

contractante désignera un arbitre. Les deux arbitres ainsi désignés nommeront un président qui devra être ressortissant d'un Etat tiers.

3) Si l'une des Parties contractantes n'a pas désigné son arbitre et qu'elle n'a pas donné suite à l'invitation adressée par l'autre Partie contractante de procéder dans les deux mois à cette désignation, l'arbitre sera nommé, à la requête de cette dernière Partie contractante, par le Président de la Cour internationale de Justice.

4) Si les deux arbitres ne peuvent se mettre d'accord sur le choix du président dans les deux mois suivant leur désignation, ce dernier sera nommé, à la requête de l'une ou l'autre Partie contractante, par le Président de la Cour internationale de Justice.

5) Si, dans les cas prévus aux paragraphes 3 et 4 de cet article, le Président de la Cour internationale de Justice est empêché d'exercer son mandat ou s'il est ressortissant de l'une des Parties contractantes les nominations seront faites par le Vice-Président et, si ce dernier est empêché ou s'il est ressortissant de l'une des Parties contractantes, les nominations seront faites par le membre le plus ancien de la Cour qui n'est ressortissant d'aucune des Parties contractantes.

6) A moins que les Parties contractantes n'en disposent autrement, le tribunal fixe lui-même sa procédure.

7) Les décisions du tribunal sont obligatoires pour les Parties contractantes.

Article 10. ENTRÉE EN VIGUEUR

1) La présente Convention entrera en vigueur lorsque chacune des Parties contractantes aura notifié à l'autre qu'elle s'est conformée à ses prescriptions constitutionnelles relatives à la conclusion et à la mise en vigueur des accords internationaux et restera en vigueur pour une période de cinq ans. Elle sera renouvelée par tacite reconduction pour des périodes successives de deux ans, tant que l'une ou l'autre Partie contractante ne l'aura pas dénoncée par écrit avec un préavis de six mois avant l'expiration.

2) En cas de dénonciation de cette Convention par notification officielle, les dispositions des articles 1 à 9 ci-dessus resteront applicables pendant dix ans aux investissements effectués avant la date de la notification officielle.

FAIT à Berne, le 11 novembre 1976, en deux originaux en anglais et deux originaux en français, le texte anglais faisant foi.

Pour le Gouvernement
de la Confédération suisse :

E. MOSER

Pour le Gouvernement
du Royaume hachémite de Jordanie :

I. IZZIDDIN

No. 17566

**SWITZERLAND
and
JORDAN**

**Agreement on trade and economic co-operation. Signed at
Berne on 11 November 1976**

Authentic texts: English and French.

Registered by Switzerland on 15 February 1979.

**SUISSE
et
JORDANIE**

**Accord de commerce et de coopération économique. Signé à
Berne le 11 novembre 1976**

Textes authentiques : anglais et français.

Enregistré par la Suisse le 15 février 1979.

AGREEMENT¹ ON TRADE AND ECONOMIC CO-OPERATION BETWEEN THE SWISS CONFEDERATION AND THE HASHEMITE KINGDOM OF JORDAN

The Government of the Swiss Confederation and the Government of the Hashemite Kingdom of Jordan, desirous of promoting and expanding mutual economic relations for the benefit of both countries, have agreed as follows:

Article (1). The Contracting Parties shall endeavour by all suitable means to promote and consolidate trade between the two countries in accordance with the rules and regulations operative in Switzerland and in the Hashemite Kingdom of Jordan.

Article (2). The Contracting Parties ensure each other the treatment of the most favoured nation with regard to customs duties, and administrative customs procedures applicable at present, or in the future to be applied, to imports and exports, goods turnover, transport, transit, storing and distribution of goods of foreign origin.

Most favoured nation treatment does not apply, however, on exemptions, concessions and advantages which each of the Contracting Parties grants or will in future grant:

- To the neighbouring countries in frontier traffic;
- To the countries with which they are linked in an existing or as yet planned customs union, free trade area or similar convention.

Article (3). The competent authorities of both countries shall issue, if need be, the necessary import and export permits within the framework of the regulations provided to that effect.

Article (4). Payments between Switzerland and the Hashemite Kingdom of Jordan are made in convertible currencies.

Article (5). The Contracting Parties shall give expression to their interest in the promotion of co-operation in the fields of economy, industry, technology and tourism as well as in that of services. They shall encourage endeavours made to that effect by enterprises and organizations of both countries.

Products and achievements resulting from the above-mentioned co-operation shall enjoy the most favourite treatment possible within the framework of the general rules and regulations applicable in both countries.

Both Governments shall grant each other, within the framework of their international obligations, every assistance to guarantee the protection of industrial and commercial property rights and of copyright (inclusive of designations of origin) to the legal personalities of the other Contracting State.

Article (6). The Contracting Parties shall take all possible and necessary measures to promote technical co-operation between the two countries through training and the exchange of specialized personnel and technical experts as well as scientific and technical information in various fields.

¹ Came into force on 28 April 1977, the date on which the Contracting Parties had notified each other that the constitutional requirements had been met, in accordance with article 10(1).

Article (7). The Government of the Hashemite Kingdom of Jordan shall:

- a) Exempt from import and export duties and all other fiscal charges the articles provided by the Government of the Swiss Confederation as well as the furniture, motor vehicles, and personal belongings imported by Swiss experts, technical and teaching staff and their families;
- b) Exempt the Swiss experts, [and] technical and teaching staff, for the duration of their employment, as well as their families, from taxes and other fiscal charges;
- c) Privileges and exemptions mentioned in items (a) and (b) above are exclusively restricted to articles provided by the Government of the Swiss Confederation and to experts, [and] technical and teaching staff as well as their families sent by the Government of the Swiss Confederation to work only with governmental departments and associations in the Hashemite Kingdom of Jordan.

Article (8). A Mixed Commission comprising representatives of both Contracting Parties shall be founded. It shall meet at the request of the one or other Contracting Party (in Switzerland or in the Hashemite Kingdom of Jordan) to examine all the questions which might arise from the application of the present Agreement, the progress of the economic co-operation aspired for, and the ways and means to promote mutual co-operation in the terms of article (5). Representatives of the private economic sector may also be admitted.

Article (9). The Agreement shall apply to the Principality of Liechtenstein as long as the Principality is linked by customs union to the Swiss Confederation.

Article (10). 1. This Agreement shall come into force on the day when both Contracting Parties will have notified each other that they have complied with the constitutional requirements for the conclusion and entry into force of international agreements and shall remain binding for a period of one year.

2. Unless written notice of termination three months before the expiration of validity is given, it shall tacitly be considered as renewed for another year.

DONE in Berne, November 11, 1976 in two originals, in English and French. However, for legal purposes the English version of the agreement will constitute the final reference.

For the Swiss Federal Council:

[Signed]
E. MOSER

For the Government
of the Hashemite Kingdom of Jordan:

[Signed]
I. IZZIDDIN

ACCORD¹ DE COMMERCE ET DE COOPÉRATION ÉCONOMIQUE ENTRE LA CONFÉDÉRATION SUISSE ET LE ROYAUME HACHÉMITE DE JORDANIE

Le Gouvernement de la Confédération suisse et le Gouvernement du Royaume hachémite de Jordanie,

Désireux de promouvoir la coopération économique et de développer les échanges commerciaux entre eux pour le bénéfice des deux Etats,

Sont convenus de ce qui suit :

Article premier. Les Parties contractantes s'efforceront par tous les moyens adéquats d'intensifier les échanges commerciaux entre les deux Etats, conformément à la législation et à la réglementation en vigueur en Suisse et dans le Royaume hachémite de Jordanie.

Article 2. Les Parties contractantes conviennent de s'accorder réciproquement le traitement de la nation la plus favorisée en ce qui concerne les droits de douane et les formalités administratives douanières en vigueur présentement, ou qui seront appliquées à l'avenir, aux importations, aux exportations, à l'écoulement, au transport, au transit, au stockage et à la distribution de biens. Toutefois, le traitement de la nation la plus favorisée ne s'étend pas aux exemptions, concessions et avantages que chaque Partie contractante accorde ou accordera :

- Aux pays limitrophes dans le cadre du trafic frontalier;
- Aux pays faisant partie d'une union douanière ou d'une zone de libre-échange déjà créées ou qui pourront être créées à l'avenir.

Article 3. Les autorités compétentes des Parties contractantes délivreront, si requises, les licences d'importation et d'exportation conformément à la réglementation prévue à cet effet.

Article 4. Les paiements entre la Suisse et le Royaume hachémite de Jordanie s'effectuent en devises convertibles.

Article 5. Les Parties contractantes s'efforceront de promouvoir la coopération dans les domaines économique, industriel, technologique et touristique comme dans le secteur des services. Elles encourageront les efforts consentis à cet effet par les entreprises ou organisations appartenant aux deux pays.

Les réalisations résultant de la coopération mentionnée ci-dessus jouiront du traitement le plus favorable possible dans les limites de la législation et de la réglementation appliquées dans les deux Etats.

Les deux gouvernements s'accorderont réciproquement, dans le cadre de leurs obligations internationales, toute assistance nécessaire en vue de garantir les droits dérivant de la propriété industrielle et commerciale et relatifs aux droits d'auteur (y compris les désignations d'origine) à l'égard des personnes juridiques de l'autre Partie contractante.

¹ Entré en vigueur le 28 avril 1977, date à laquelle les Parties contractantes s'étaient notifié l'accomplissement des formalités constitutionnelles requises, conformément à l'article 10, paragraphe 1.

Article 6. Les Parties contractantes prendront toutes les mesures possibles et nécessaires afin de promouvoir la coopération technique entre les deux pays par la formation et l'échange de personnel spécialisé, d'experts techniques aussi bien que par une information scientifique et technique réciproque dans divers domaines.

Article 7. Le Gouvernement du Royaume hachémite de Jordanie exemptera :

- a) De taxes à l'importation et à l'exportation et de toute autre charge fiscale les objets fournis par le Gouvernement de la Confédération suisse ainsi que le mobilier, les véhicules à moteur et les effets personnels importés par des experts suisses, du personnel technique et enseignant ainsi que par les membres de leurs familles;
- b) Les experts suisses, le personnel technique et enseignant ainsi que les membres de leurs familles pour la durée de leur engagement de toutes taxes ou autres charges fiscales;
- c) Les privilèges et exonérations mentionnés aux paragraphes *a* et *b* ci-dessus sont exclusivement limités à des objets fournis par le Gouvernement de la Confédération suisse et à des experts, du personnel technique et enseignant ainsi qu'aux membres de leurs familles, envoyés par le Gouvernement de la Confédération suisse, et opérant uniquement avec des départements et sociétés gouvernementaux dans le Royaume hachémite de Jordanie.

Article 8. Une commission mixte comprenant des représentants des Parties contractantes sera constituée. Elle siégera à la demande de l'une ou l'autre Partie contractante en Suisse ou dans le Royaume hachémite de Jordanie pour examiner toutes les questions que pourraient soulever l'application de l'Accord, les progrès de la coopération économique envisagée et les possibilités et moyens de promouvoir la coopération mutuelle prévue à l'article 5. Des représentants de l'économie privée seront également admis.

Article 9. Le présent Accord est applicable à la Principauté de Liechtenstein aussi longtemps qu'elle est liée à la Confédération suisse par un traité d'union douanière.

Article 10. 1) Le présent Accord entrera en vigueur le jour où les Parties contractantes se seront notifiées l'accomplissement des formalités constitutionnelles requises pour la conclusion et la mise en vigueur des traités internationaux; il restera en vigueur pour une période d'une année.

2) Il sera renouvelable d'année en année par tacite reconduction si aucune des Parties contractantes ne le dénonce par écrit trois mois avant l'expiration de la période de validité.

FAIT à Berne, le 11 novembre 1976 en deux originaux, en anglais et français, le texte anglais faisant foi.

Pour le Gouvernement
de la Confédération suisse :

E. MOSER

Pour le Gouvernement
du Royaume hachémite de Jordanie :

I. IZZIDDIN

No. 17567

**SWITZERLAND
and
SYRIAN ARAB REPUBLIC**

**Agreement on trade and economic co-operation. Signed at
Damascus on 29 November 1976**

Authentic texts: French and Arabic.

Registered by Switzerland on 15 February 1979.

**SUISSE
et
RÉPUBLIQUE ARABE SYRIENNE**

**Accord de commerce et de coopération économique. Signé à
Damas le 29 novembre 1976**

Textes authentiques : français et arabe.

Enregistré par la Suisse le 15 février 1979.

ACCORD¹ DE COMMERCE ET DE COOPÉRATION ÉCONOMIQUE ENTRE LA CONFÉDÉRATION SUISSE ET LA RÉPUBLIQUE ARABE SYRIENNE

Le Gouvernement de la Confédération suisse et le Gouvernement de la République arabe syrienne,

Désireux de promouvoir la coopération économique et de développer les échanges commerciaux entre leurs territoires,

Sont convenus de ce qui suit :

Article premier. Les Parties contractantes s'efforceront par tous les moyens adéquats d'intensifier les échanges commerciaux entre les deux Etats, conformément à la législation et à la réglementation en vigueur en Suisse et dans la République arabe syrienne.

Article 2. Les Parties contractantes conviennent de s'accorder réciproquement le traitement de la nation la plus favorisée en ce qui concerne les droits de douane et les formalités douanières.

Toutefois, le traitement de la nation la plus favorisée ne s'étend pas aux exemptions, concessions et avantages que chaque Partie contractante accorde ou accordera :

- Aux pays limitrophes dans le cadre du trafic frontalier;
- Aux pays faisant partie d'une union douanière, d'une zone de libre-échange ou d'une association régionale similaire déjà créées ou qui pourront être créées à l'avenir.

Article 3. Les autorités compétentes des Parties contractantes accorderont à l'importation des produits d'origine et de provenance de l'autre Partie contractante un régime non moins favorable que celui octroyé à n'importe quel pays tiers.

Article 4. Les paiements entre la Suisse et la République arabe syrienne s'effectuent en devises convertibles.

Article 5. Les Parties contractantes s'efforceront de promouvoir la coopération dans les domaines économique, industriel, technologique et touristique, comme dans le secteur des services. Elles encourageront les efforts consentis à cet effet par les entreprises ou organisations appartenant aux deux pays.

Les réalisations résultant de la coopération mentionnée ci-dessus jouiront du traitement le plus favorable possible dans les limites de la législation et de la réglementation appliquées dans les deux pays.

Les deux gouvernements s'accorderont réciproquement, dans le cadre de leurs obligations internationales, toute assistance nécessaire en vue de garantir les droits dérivant de la propriété industrielle et commerciale et relatifs aux droits d'auteur (y compris les désignations d'origine) à l'égard des personnes physiques et morales de l'autre Partie contractante.

¹ Entré en vigueur le 30 septembre 1977, date de l'échange de notes par lesquelles les Parties contractantes s'étaient notifié l'accomplissement des procédures constitutionnelles requises, conformément à l'article 8.

Article 6. Une commission mixte comprenant des représentants des Parties contractantes sera constituée. Elle siègera, selon les besoins, à la demande de l'une ou l'autre Partie contractante (en Suisse ou en République arabe syrienne) pour examiner les progrès de la coopération économique envisagée et les possibilités et moyens de promouvoir la coopération mutuelle prévue à l'article 5 ainsi que les difficultés que pourrait soulever l'application du présent Accord.

Article 7. Le présent Accord est applicable à la Principauté de Liechtenstein aussi longtemps qu'elle est liée à la Confédération suisse par un traité d'union douanière.

Article 8. Le présent Accord entrera en vigueur à la date de l'échange des notes confirmant qu'il a été approuvé conformément à la procédure constitutionnelle des deux Parties contractantes et sera valable pour une année. Il sera renouvelable d'année en année par tacite reconduction si aucune des Parties contractantes ne le dénonce par écrit trois mois avant l'expiration de la période de validité.

FAIT à Damas, le 29 novembre 1976, en 2 exemplaires originaux en langue arabe et française. En cas de divergence dans l'interprétation, le texte français fait foi.

Pour le Gouvernement
de la Confédération suisse :

E. MOSER

Pour le Gouvernement
de la République arabe syrienne :

AMMAR JAMMAL

المادة ٧-

يطبق هذا الاتفاق على امانة ليختشتاين طالما هي مرتبطة بمعاهدة
اتحاد جمركي مع الاتحاد السويسري .

المادة ٨-

يصبح هذا الاتفاق ساري المفعول بتاريخ تبادل المذكرات التي تثبت ان
الموافقة عليه تمت حسب الاصول الدستورية النافذة ويعمل به لمدة سنة واحدة تتجدد
تلقائيا سنة فسنة اذا لم ينقضه خطيا احد الطرفين المتعاقدين قبل ثلاثة اشهر من
نهاية مدة صلاحيته .

حسب بدمشق في ١٩ تشرين الثاني ١٩٧٦ على نسختين احليتين باللغة
العربية والفرنسية وفي حال اختلاف الرأي في الترجمة يعتمد النص الفرنسي .

عن حكومة الاتحاد السويسري

عن حكومة الجمهورية العربية السورية

المادة ٤ -

تتم المدفوعات بين سويسرا والجمهورية العربية السورية بالقطع القابل
• للتحويل

المادة ٥ -

يسعى الطرفان المتعاقدان الى تطوير التعاون في المجالات الاقتصادية
والصناعية والتكنولوجية والسياحية وفي قطاع الخدمات ويشجعان الجهود المبذولة
في هذا المجال من قبل الشركات والمؤسسات العائدة لكلا البلدين •
تستفيد المنجزات الناتجة عن التعاون المذكور اعلاه من المعاملة الاكثر
رعاية الممكنة ضمن حدود التشريع والانظمة المطبقة في البلدين •
تمنح كل من الحكومتين ضمن نطاق التزاماتها الدولية المساعدة الضرورية
لضمان الحقوق الناتجة عن الملكية الصناعية والتجارية والعائدة الى حقوق المؤلف
(بما في ذلك تعيين المنشأ) بالنسبة للاشخاص الاعتباريين والطبيعيين من الطرف
• المتعاقد الآخر

المادة ٦ -

تشكل لجنة مشتركة تضم ممثلين عن الطرفين المتعاقدين وتجتمع عند الضرورة
بناءً على طلب احد الطرفين المتعاقدين في سويسرا او في الجمهورية العربية السورية
لدراسة تطورات التعاون الاقتصادي وامكانيات ووسائل تشييط التعاون المشترك
• المنصوص عنه في المادة ٥/٥ والصحوصات التي يمكن ان تنجم عن تطبيق هذا الاتفاق

[ARABIC TEXT — TEXTE ARABE]

اتفاق تجارى و تعاون اقتصادى بين
الجمهورية العربية السورية والائتد السوسرى

ان حكومة الجمهورية العربية السورية وحكومة الائتد السوسرى رغبة
منهما فى تشييط التعاون الاقتصادى و تطوير المبادلات التجارية بين بلد يهما
اتفقتا على ما يلى :

المادة -١-

يسمى الطرفان المتعاقدان بكافة الوسائل الملائمة الى تقوية المبادلات
التجارية بين الدولتين وفقا للتشريعات والائظمة النافذة فى الجمهورية العربية السورية
و سوسرا .

المادة -٢-

اتفق الطرفان المتعاقدان على اعطاء كل منهما للاخر معاملة الدولة الاكتر
رعاية فيما يخص الرسوم والاجوات الجمركية ، ولا تطبق معاملة الدولة الاكتر رعاية
على الاعفاءات والامتيازات والمزايا التى يمنحها كل طرف او سيمنحها الى :
- البلاد المجاورة ضمن نطاق حركة تجارة الحدود .
- البلاد المرتبطة معها بائتد جمركى او بمنطقة تبادل حسرا وبمشاركة اقليمية
مشابهة قائضة او ستقوم فى المستقبل .

المادة -٣-

تطبق السلطات المختصة لدى الطرفين المتعاقدين على استيراد المنتجات
التي هي من منشأ اقليم البلد الثانى نظاما لا يقل رعاية عما تمنحه لاي بلد ثالث .

AGREEMENT¹ ON TRADE AND ECONOMIC CO-OPERATION BETWEEN THE SWISS CONFEDERATION AND THE SYRIAN ARAB REPUBLIC

The Government of the Swiss Confederation and the Government of the Syrian Arab Republic,

Desiring to promote economic co-operation and develop trade between their territories,

Have agreed as follows:

Article 1. The Contracting Parties shall strive by all suitable means to strengthen trade between the two States in conformity with the legislation and regulations in force in Switzerland and in the Syrian Arab Republic.

Article 2. The Contracting Parties agree to grant one another most-favoured-nation treatment in respect of customs duties and formalities.

Most-favoured-nation treatment shall not, however, apply to the exemptions, concessions and advantages that either of the Contracting Parties grants or may in future grant to:

—Contiguous countries in respect of frontier traffic;

—Countries which form part of a customs union, free-trade area or similar regional association already established or that may be established in the future.

Article 3. The competent authorities of the Contracting Parties shall grant for the importation of products originating in and coming from the other Contracting Party a régime no less favourable than that which it grants to any third country.

Article 4. Payments between Switzerland and the Syrian Arab Republic shall be made in convertible currencies.

Article 5. The Contracting Parties shall strive to promote co-operation in the economic, industrial, technological and tourist sectors, as well as in the service sector. They shall encourage the efforts made in that respect by the enterprises or organizations belonging to both countries.

The activities resulting from the above-mentioned co-operation shall enjoy the most favourable treatment possible within the limits of the legislation and regulations applied in the two countries.

The two Governments shall grant each other, within the framework of their international obligations, all necessary assistance with a view to guaranteeing the rights originating from industrial and commercial ownership and the rights relating to authorship (including designations of origin) with respect to the individuals and corporate bodies of the other Contracting Party.

Article 6. A Joint Commission, consisting of representatives of the Contracting Parties, shall be established. It shall meet, as necessary, at the request

¹ Came into force on 30 September 1977, the date of the exchange of notes by which the Contracting Parties had notified each other of the completion of the required constitutional procedures, in accordance with article 8.

of either Contracting Party (in Switzerland or in the Syrian Arab Republic) to monitor the progress of the economic co-operation envisaged and the possibilities and means of promoting the mutual co-operation provided for in article 5 as well as any difficulties that may arise concerning the implementation of this Agreement.

Article 7. This Agreement is applicable to the principality of Liechtenstein as long as it is linked to the Swiss Confederation by a customs union treaty.

Article 8. This Agreement shall enter into force on the date of the exchange of notes confirming that it has been approved in conformity with the constitutional procedure of the two Contracting Parties and shall be valid for a period of one year. It shall be renewable each year by tacit agreement providing neither Contracting Party denounces it in writing three months prior to the expiration of its validity.

DONE at Damascus on 29 November 1976, in two original copies in the Arabic and French languages. In case of divergence in interpretation, the French text shall prevail.

For the Government
of the Swiss Confederation:

E. MOSER

For the Government
of the Syrian Arab Republic:

AMMAR JAMMAL

No. 17568

**SWITZERLAND
and
PAPUA NEW GUINEA**

Exchange of letters constituting an agreement concerning the application between Switzerland and Papua New Guinea of the Extradition Treaty between Switzerland and the United Kingdom of Great Britain on 26 November 1880, supplemented by the Supplementary Conventions of 29 June 1904 and 19 December 1934. Waigani, 22 September 1976, and Berne, 25 February 1977

Authentic texts: English and French.

Registered by Switzerland on 15 February 1979.

**SUISSE
et
PAPOUASIE-NOUVELLE-GUINÉE**

Échange de lettres constituant un accord concernant l'application entre la Suisse et la Papouasie-Nouvelle-Guinée du Traité d'extradition entre la Suisse et le Royaume-Uni de Grande-Bretagne du 26 novembre 1880, complété par les Conventions additionnelles des 29 juin 1904 et 19 décembre 1934. Waigani, 22 septembre 1976, et Berne, 25 février 1977

Textes authentiques : anglais et français.

Enregistré par la Suisse le 15 février 1979.

ÉCHANGE DE LETTRES CONSTITUANT UN ACCORD¹ CONCERNANT L'APPLICATION ENTRE LA SUISSE ET LA PAPOUASIE-NOUVELLE-GUINÉE DU TRAITÉ D'EXTRADITION ENTRE LA SUISSE ET LE ROYAUME-UNI DE GRANDE-BRETAGNE DU 26 NOVEMBRE 1880², COMPLÉTÉ PAR LES CONVENTIONS ADDITIONNELLES DES 29 JUIN 1904³ ET 19 DÉCEMBRE 1934⁴

EXCHANGE OF LETTERS CONSTITUTING AN AGREEMENT¹ CONCERNING THE APPLICATION BETWEEN SWITZERLAND AND PAPUA NEW GUINEA OF THE EXTRADITION TREATY SIGNED BY SWITZERLAND AND THE UNITED KINGDOM OF GREAT BRITAIN ON 26 NOVEMBER 1880,² SUPPLEMENTED BY THE SUPPLEMENTARY CONVENTIONS OF 29 JULY 1904³ AND 19 DECEMBER 1934⁴

I

MINISTER FOR FOREIGN AFFAIRS AND TRADE
PAPUA NEW GUINEA

Central Government Offices
Waigani

22nd September 1976

Your Excellency,

I write to you to raise the question of mutual surrender of fugitive criminals between our two countries.

On the 26th November 1880,² a treaty between your country and Great Britain relating to this matter was signed. Subsequently on the 29th June 1904,³ the Convention supplementing Article XVIII of the Treaty was signed. Both treaties applied to the Territory of Papua and were extended to the Territory of New Guinea from the 19th September 1929 as the result of an exchange of notes between 1927 and 1929. On the 19th December 1934,⁴ the Treaty Supplementary to the Treaty of 26th November 1880 on Extradition was signed. Australia acceded to this treaty which has applied to both the Territory of Papua and the Territory of New Guinea.

¹ Entré en vigueur le 16 septembre 1975, conformément aux dispositions desdites lettres.

² Société des Nations, *Recueil des Traités*, vol. XCII, p. 432.

³ *Ibid.*, vol. CXXII, p. 411.

⁴ *Ibid.*, vol. CLXIII, p. 103.

¹ Came into force on 16 September 1975, in accordance with the provisions of the said letters.

² League of Nations, *Treaty Series*, vol. XCII, p. 432.

³ *Ibid.*, vol. CXXII, p. 411.

⁴ *Ibid.*, vol. CLXIII, p. 103.

As you are no doubt aware, Papua New Guinea became independent on the 16th September 1975, and on that date the Governor-General made a statement on our treaty succession policy. A copy of this statement is enclosed for your information.

The Government of Papua New Guinea has examined both the treaties and the convention in accordance with its stated policy and desires that they continue to remain in force between our two countries. It would be appreciated if you could advise me whether your Government has similar views on this subject. Should that be the position, I would be grateful if you could write me advising that on the basis of this letter and our stated policy, your Government considers [that] both the treaties and the convention between our two countries remain in force and have done so since the 16th September 1975.

I also take the opportunity of advising you that I am forwarding a similar letter to the appropriate ministers in all other countries which have extradition treaties with Australia and which I am led to believe apply to Papua New Guinea.

I have the honour to remain,

Yours sincerely,

[Signed]

MAORI KIKI

Monsieur le Conseiller fédéral Pierre Graber
Chef du Département politique fédéral
Palais fédéral ouest
3003 Berne, Switzerland

[TRADUCTION — TRANSLATION]

MINISTRE DES AFFAIRES ÉTRANGÈRES ET DU COMMERCE
PAPOUASIE-NOUVELLE-GUINÉE
Central Government Offices
Waigani

22 septembre 1976

Monsieur,

[Voir lettre II]

Je saisis également cette occasion de vous faire savoir que j'envoie une lettre similaire aux ministres compétents de tous les autres pays qui ont conclu avec l'Australie des traités d'extradition, dont je crois comprendre qu'ils s'appliquent aussi à la Papouasie-Nouvelle-Guinée.

Veuillez agréer, etc.

[Signé]

MAORI KIKI

Monsieur le Conseiller fédéral Pierre Graber
Chef du Département politique fédéral
Palais fédéral ouest
3003 Berne (Suisse)

II

LE CHEF DU DÉPARTEMENT POLITIQUE FÉDÉRAL

Berne, le 25 février 1977

Monsieur le Ministre,

Vous avez bien voulu m'adresser, en date du 22 septembre 1976, une lettre qui a la teneur suivante :

« Je vous écris pour soulever la question de l'extradition entre nos deux pays.

« Le 26 novembre 1880¹, la Suisse et le Royaume-Uni de Grande-Bretagne ont signé un traité en la matière. Puis, le 29 juin 1904², une convention fut conclue qui complétait l'article XVIII du traité. Ces deux accords s'appliquaient au territoire de Papouasie et furent étendus à la Nouvelle-Guinée à partir du 19 septembre 1929 suite à un échange de notes en 1927 et 1929. Le 19 décembre 1934³ fut conclue une convention additionnelle au traité d'extradition du 26 novembre 1880. L'Australie adhéra à cette convention qui fut étendue au territoire de Papouasie et à celui de Nouvelle-Guinée.

« Comme vous le savez, la Papouasie-Nouvelle-Guinée est devenue indépendante le 16 septembre 1975, date à laquelle le Gouverneur général fit une déclaration à propos de notre politique sur la succession en matière de traité. Vous trouverez ci-joint copie de cette déclaration.

« Le Gouvernement de Papouasie-Nouvelle-Guinée a examiné le traité et les conventions additionnelles à la lumière de sa politique en la matière et souhaite qu'ils demeurent applicables entre nos deux pays. Je vous saurais gré de me faire savoir si votre gouvernement partage cette manière de voir. Si tel était le cas, je vous serais reconnaissant de me confirmer par écrit que, sur la base de cette lettre et de notre politique en la matière, votre gouvernement considère que le traité et les conventions demeurent en vigueur entre nos deux pays, et ce rétroactivement à partir du 16 septembre 1975. »

J'ai l'honneur de vous faire savoir que votre proposition rencontre l'agrément des autorités suisses. Dès lors, votre lettre et la présente réponse constituent un accord entre nos deux gouvernements, aux termes duquel le Traité d'extradition entre la Suisse et le Royaume-Uni de Grande-Bretagne du 26 novembre 1880, complété par les conventions additionnelles des 29 juin 1904 et 19 décembre 1934, est maintenu en vigueur à partir du 16 septembre 1975 entre la Suisse et la Papouasie-Nouvelle-Guinée.

Veillez agréer, Monsieur le Ministre, l'assurance de ma haute considération.

GRABER

Son Excellence Monsieur Maori Kiki
Ministre des affaires étrangères et du commerce
de Papouasie-Nouvelle-Guinée
Central Government Offices
Waigani

¹ Société des Nations, *Recueil des Traités*, vol. XCII, p. 432.

² *Ibid.*, vol. CXXII, p. 411.

³ *Ibid.*, vol. CLXIII, p. 103.

[TRANSLATION — TRADUCTION]

CHIEF, FEDERAL POLITICAL DEPARTMENT

Berne, 25 February 1977

Sir,

On 22 September 1976, you addressed to me a letter which read as follows:

[See letter I]

I have the honour to inform you that your proposal is acceptable to the Swiss authorities. Henceforth, your letter and this reply shall constitute an agreement between our two Governments under which the Extradition Treaty signed by Switzerland and the United Kingdom of Great Britain on 26 November 1880, supplemented by the supplementary conventions of 29 June 1904 and 19 December 1934, shall remain in force between Switzerland and Papua New Guinea as from 16 September 1975.

Accept, Sir, etc.

GRABER

His Excellency Mr. Maori Kiki
Minister for Foreign Affairs and Trade
of Papua New Guinea
Central Government Offices
Waigani

No. 17569

**SWITZERLAND
and
BAHAMAS**

Exchange of letters constituting an agreement concerning the application between Switzerland and the Bahamas of the Convention concluded on 3 December 1937 by Switzerland and Great Britain on legal proceedings. Nassau, 3 March 1977, and Berne, 3 May 1977

Authentic texts: English and French.

Registered by Switzerland on 15 February 1979.

**SUISSE
et
BAHAMAS**

Échange de lettres constituant un accord concernant l'application entre la Suisse et les Bahamas de la Convention conclue le 3 décembre 1937 par la Suisse et la Grande-Bretagne en matière de procédure civile. Nassau, 3 mars 1977, et Berne, 3 mai 1977

Textes authentiques : anglais et français.

Enregistré par la Suisse le 15 février 1979.

ÉCHANGE DE LETTRES CONSTITUANT UN ACCORD¹ CONCERNANT L'APPLICATION ENTRE LA SUISSE ET LES BAHAMAS DE LA CONVENTION CONCLUE LE 3 DÉCEMBRE 1937² PAR LA SUISSE ET LA GRANDE-BRETAGNE EN MATIÈRE DE PROCÉDURE CIVILE

EXCHANGE OF LETTERS CONSTITUTING AN AGREEMENT¹ CONCERNING THE APPLICATION BETWEEN SWITZERLAND AND THE BAHAMAS OF THE CONVENTION CONCLUDED ON 3 DECEMBER 1937² BY SWITZERLAND AND GREAT BRITAIN ON LEGAL PROCEEDINGS

I

MINISTRY OF EXTERNAL AFFAIRS
NASSAU, BAHAMAS

3 March 1977

Sir,

I have the honour to call to your attention the notification addressed to the Secretary-General of the United Nations on 10 July 1973 that, in principle, the Government of the Commonwealth of The Bahamas acknowledged that Treaty Rights and Obligations of the former Colony of the Bahamas, for which the United Kingdom was responsible, would be inherited by the Commonwealth of The Bahamas upon independence, by virtue of customary international law; but that since it is likely that by virtue of customary international law certain treaties may have lapsed at the date of independence of the Commonwealth of The Bahamas, it seemed essential that each treaty should be subject to legal examination.

The Government of the Commonwealth of The Bahamas has examined the Convention on Legal Proceedings in Civil and Commercial Matters signed at London on 3 December 1937.²

I have the honour to inform Your Excellency's Government that the Government of the Commonwealth of The Bahamas desires that the above Convention should continue to regulate the matters contained therein as between our respective countries.

If the foregoing proposal is acceptable to the Government of the Swiss Confederation, I have the honour to suggest that the present Note and Your Excellency's reply in that sense shall constitute an agreement between the two

¹ Entré en vigueur le 3 mai 1977, date de la lettre de réponse, conformément aux dispositions desdites lettres.

² Société des Nations, *Recueil des Traités*, vol. CXCIV, p. 223.

¹ Came into force on 3 May 1977, the date of the letter in reply, in accordance with the provisions of the said letters.

² League of Nations, *Treaty Series*, vol. CXCIV, p. 223.

Governments to continue in effect the Convention on Legal Proceedings in Civil and Commercial Matters signed on 3 December 1937, with effect from the date of Your Excellency's reply.

Please accept, Sir, the assurances of my highest consideration.

[Signed]

P. L. ADDERLEY
Minister of External Affairs
of the Commonwealth of The Bahamas

His Excellency the Minister of Foreign Affairs
of the Government of the Swiss Confederation
Berne, Switzerland

[TRADUCTION — TRANSLATION]

MINISTÈRE DES AFFAIRES EXTÉRIEURES
NASSAU (BAHAMAS)

3 mars 1977

Monsieur,

[Voir lettre II]

Veillez agréer, etc.

[Signé]

P. L. ADDERLEY
Ministre des affaires extérieures
du Commonwealth des Bahamas

Son Excellence le Ministre des affaires étrangères
du Gouvernement de la Confédération suisse
Berne (Suisse)

II

LE CHEF DU DÉPARTEMENT POLITIQUE FÉDÉRAL

Berne, le 3 mai 1977

Monsieur le Ministre,

Vous avez bien voulu m'adresser, en date du 3 mars 1977, une lettre qui a la teneur suivante :

« J'ai l'honneur d'attirer votre attention sur la notification du 10 juillet 1973, adressée au Secrétaire général des Nations Unies, par laquelle le Gouvernement du Commonwealth des Bahamas reconnaît en principe que les droits et obligations conventionnels de l'ancienne colonie des Bahamas, pour laquelle le Royaume-Uni était responsable, sont repris par le Commonwealth des Bahamas, en vertu du droit international coutumier, après son accession à l'indépendance; mais comme il est vraisemblable que, selon le droit international coutumier, certains traités pourraient avoir perdu leur validité au moment de l'indépendance du Commonwealth des Bahamas, il a paru nécessaire de soumettre chaque traité à un examen juridique.

Le Gouvernement du Commonwealth des Bahamas a examiné la Convention en matière de procédure civile, signée à Londres le 3 décembre 1937¹.

J'ai l'honneur d'informer le Gouvernement de Votre Excellence que le Gouvernement du Commonwealth des Bahamas désire que la Convention précitée continue de régir cette matière entre nos deux pays.

Si cette proposition rencontre l'approbation du Gouvernement de la Confédération suisse, j'ai l'honneur de proposer que la présente lettre et la réponse de Votre Excellence dans ce sens constitue, entre nos deux gouvernements, un accord qui maintient en vigueur la Convention en matière de procédure civile, signée le 3 décembre 1937, avec effet dès la date de la réponse de Votre Excellence. »

J'ai l'honneur de vous faire savoir que votre proposition rencontre l'agrément des autorités suisses. Dès lors, votre lettre et la présente réponse constituent un accord entre nos deux gouvernements, aux termes duquel la Convention du 3 décembre 1937 entre la Suisse et la Grande-Bretagne en matière de procédure civile est maintenue en vigueur entre la Suisse et le Commonwealth des Bahamas.

Veillez agréer, Monsieur le Ministre, l'assurance de ma haute considération.

GRABER

Monsieur P. L. Adderley
Ministre des affaires extérieures du Commonwealth des Bahamas
Nassau

¹ Société des Nations, *Recueil des Traités*, vol. CXCIV, p. 223.

[TRANSLATION — TRADUCTION]

CHIEF, FEDERAL POLITICAL DEPARTMENT

Berne, 3 May 1977

Sir,

On 3 March 1977, you addressed to me a letter which reads as follows:

[See note I]

I have the honour to inform you that your proposal is acceptable to the Swiss authorities. Henceforth, your letter and this reply shall constitute an agreement between our two Governments under which the Convention concerning Legal Proceedings signed by Switzerland and Great Britain on 3 December 1937 shall remain in force between Switzerland and the Commonwealth of the Bahamas.

Accept, Sir, etc.

GRABER

Mr. P. L. Adderley
Minister for Foreign Affairs of the Commonwealth of the Bahamas
Nassau

No. 17570

**SWITZERLAND
and
UPPER VOLTA**

**Agreement on a financial assistance grant of 9.55 million
Swiss francs (with protocol and exchange of letters).
Signed at Ouagadougou on 3 June 1977**

Authentic text: French.

Registered by Switzerland on 15 February 1979.

**SUISSE
et
HAUTE-VOLTA**

**Accord concernant un don d'aide financière de 9,55 millions
de francs suisses (avec protocole et échange de lettres).
Signé à Ouagadougou le 3 juin 1977**

Texte authentique : français.

Enregistré par la Suisse le 15 février 1979.

ACCORD¹ ENTRE LE GOUVERNEMENT DE LA CONFÉDÉRATION SUISSE ET LE GOUVERNEMENT DE LA RÉPUBLIQUE DE HAUTE-VOLTA CONCERNANT UN DON D'AIDE FINANCIÈRE DE 9,55 MILLIONS DE FRANCS SUISSES

Le Gouvernement de la Confédération suisse, d'une part, et le Gouvernement de la République de Haute-Volta, d'autre part,

Considérant les relations d'amitié existant entre les deux pays,

Désireux de renforcer ces relations par une coopération plus étroite dans le domaine du développement,

Soucieux de continuer à promouvoir le développement économique de la République de Haute-Volta,

Sont convenus de ce qui suit :

Article premier. Le Gouvernement de la Confédération suisse accorde au Gouvernement de la République de Haute-Volta une aide financière non remboursable de neuf millions cinq cent cinquante mille francs suisses (9 550 000 francs suisses) destinée à financer le Projet de développement agricole de l'Ouest Volta (appelé ci-après le Projet).

La République de Haute-Volta s'engage à assurer le financement des coûts relatifs à l'exécution du Projet, pendant une durée de cinq ans, pour un montant d'environ trois milliards sept cents millions de francs CFA (3 700 000 000 de francs CFA).

Article 2. Le don d'aide financière est utilisé à couvrir, dans le cadre du Projet, le coût en devises de biens d'équipement et de services, ainsi que des coûts locaux, conformément à ce qui est convenu entre la Confédération suisse et la République de Haute-Volta.

Article 3. Le don d'aide financière est mis à la disposition de la République de Haute-Volta selon les clauses du Protocole ci-annexé, qui est partie intégrante du présent Accord.

Article 4. A moins que les Parties contractantes n'en disposent autrement, l'acquisition des biens d'équipement nécessaires à la réalisation du Projet mentionné à l'article premier du présent Accord et financés au moyen du don d'aide financière se fait sur la base d'appels d'offres internationaux.

Les dispositions du chapitre III du Protocole ci-annexé régissent tous les contrats de livraison dont le financement est assuré au moyen du don d'aide financière.

Article 5. Le montant du don d'aide financière ne peut pas être utilisé pour le paiement de recettes fiscales imposées par les lois de la République de Haute-Volta.

¹ Entré en vigueur le 5 octobre 1977 par un échange de notes par lesquelles les deux gouvernements se sont notifié l'accomplissement des formalités requises par leur législation respective, conformément à l'article 10.

Article 6. Le Gouvernement de la République de Haute-Volta peut effectuer des tirages sur le don d'aide financière pour procéder à des paiements concernant des contrats relatifs au Projet, durant une période de six ans à compter de l'entrée en vigueur du présent Accord, ou jusqu'à toute autre date ultérieure convenue entre les Parties contractantes.

Article 7. Les Parties contractantes s'engagent à résoudre à l'amiable par la voie diplomatique, tout différend relatif à l'interprétation des termes ou de l'exécution des dispositions du présent Accord. Si en dépit de cela le différend devait subsister au-delà de six mois, il sera soumis, à la demande d'une des Parties, à la décision d'un tribunal arbitral composé de trois membres.

Chaque Partie contractante désigne un arbitre. Les deux arbitres désignés en nomment un troisième, chargé de présider le tribunal, qui doit être ressortissant d'un Etat tiers.

Si l'une des Parties contractantes n'a pas désigné son arbitre et n'a pas donné suite à l'invitation adressée par l'autre Partie contractante à procéder à cette désignation dans un délai de deux mois, l'arbitre est nommé, à la requête de cette dernière Partie, par le Président de la Cour internationale de Justice.

Si les deux arbitres ne peuvent se mettre d'accord, dans les deux mois suivant leur désignation, sur le choix d'un troisième arbitre (président), celui-ci est nommé, à la requête de l'une des Parties contractantes, par le Président de la Cour internationale de Justice.

Si dans les cas prévus aux alinéas 3 et 4 du présent article, le Président de la Cour internationale de Justice est empêché de remplir cette tâche ou s'il est ressortissant de l'une des Parties contractantes, le Vice-Président procède à la nomination. Si ce dernier est empêché ou s'il est ressortissant de l'une des Parties contractantes, la nomination est faite par le membre le plus ancien de la Cour qui n'est pas ressortissant d'une des Parties contractantes.

A moins que les Parties contractantes n'en disposent autrement, le tribunal fixe lui-même sa procédure. Chacune des Parties contractantes prend à sa charge la moitié des frais occasionnés par le tribunal arbitral.

Les décisions du tribunal sont définitives et obligatoires pour les Parties contractantes.

Article 8. Le Gouvernement de la République de Haute-Volta peut, par notification au Gouvernement de la Confédération suisse, renoncer à tout montant du don qu'il n'a pas prélevé.

Si la République de Haute-Volta est en défaut dans l'accomplissement de ses engagements et de ses obligations découlant du présent Accord, le Gouvernement de la Confédération suisse peut suspendre, en tout ou partie, le droit du Gouvernement de la République de Haute-Volta à effectuer des prélèvements sur le don d'aide financière.

Article 9. Toute notification ou requête [et] tout arrangement découlant du présent Accord sont communiqués par écrit aux autorités mentionnées au chapitre VI du Protocole ci-annexé, et le cas échéant, ne requièrent pour entrer en vigueur qu'un échange de notes.

Article 10. Le présent Accord entre en vigueur le jour où les deux gouvernements se sont notifié, par échange de notes, l'accomplissement des formalités requises par leur législation respective. Il est conclu pour une durée de 10 ans.

FAIT à Ouagadougou, le 3 juin 1977, en deux originaux, en langue française.

Pour le Gouvernement
de la Confédération suisse :

[Signé — Signed]¹

Ambassadeur de Suisse

Pour le Gouvernement
de la République de Haute-Volta :

[Signé — Signed]²

Ministre des affaires étrangères

PROTOCOLE RELATIF À L'APPLICATION DE L'ACCORD ENTRE LE
GOUVERNEMENT DE LA CONFÉDÉRATION SUISSE ET LE GOU-
VERNEMENT DE LA RÉPUBLIQUE DE HAUTE-VOLTA CONCER-
NANT UN DON D'AIDE FINANCIÈRE DE 9,55 MILLIONS DE FRANCS
SUISSES

Se référant à l'Accord signé ce jour entre le Gouvernement de la Confédération suisse et le Gouvernement de la République de Haute-Volta concernant un don d'aide financière de neuf millions cinq cent cinquante mille francs suisses (9 550 000 francs suisses) au Gouvernement de la République de Haute-Volta, les deux Parties contractantes sont convenues de ce qui suit :

I. UTILISATION DU DON

La République de Haute-Volta utilise le don à l'importation de biens et de services ainsi qu'au financement des coûts locaux nécessaires à la réalisation des projets suivants, qui font partie du programme de développement agricole de l'Ouest Volta couvrant les régions des Organismes régionaux de développement de la Volta Noire et des Hauts Bassins :

- a) Petits projets d'irrigation sur une surface d'environ 1 000 ha;
- b) Etudes photogrammétriques et plan d'aménagement et d'utilisation du territoire;
- c) Projets pilotes d'assistance aux agriculteurs migrants;
- d) Constitution de magasins céréaliers villageois;
- e) Projet d'intégration de la femme dans le processus de développement, notamment par l'amélioration de l'éducation, de la nutrition et de l'hygiène;
- f) Distribution de semences améliorées et d'engrais pour les périmètres irrigués;
- g) Equipement des services de vulgarisation agricole.

¹ Signé par J. Martin — Signed by J. Martin.

² Signé par Moussa Kargougou — Signed by Moussa Kargougou.

II. LISTE DES BIENS D'ÉQUIPEMENT ET DE SERVICES FINANCÉS AU MOYEN DU DON

1. *Services*

- a) Frais pour la surveillance et l'exonération des études photogrammétriques;
- b) Frais de construction;
- c) Autres services en relation directe avec le Projet, en particulier l'engagement d'experts internationaux qualifiés.

2. *Biens d'équipement*

— Equipement et matériel nécessaires à la réalisation du Projet.

III. PROCÉDURE D'ACQUISITION DES BIENS ET SERVICES FINANCÉS PAR LE DON

1. *Procédure d'adjudication des biens d'équipement et des services devant être importés*

a) *Services.* En ce qui concerne les services nécessaires à l'exécution du Projet, et définis au chiffre II, 1, le Gouvernement de la République de Haute-Volta nomme des personnes ou des entreprises spécialisées avec l'approbation préalable du Gouvernement suisse et selon des modalités et à des conditions qui conviennent à ce dernier.

b) *Biens d'équipement.* *ba)* En ce qui concerne les contrats portant sur un coût en devises équivalent ou inférieur à cinquante mille dollars E.-U. (\$50 000), la République de Haute-Volta appliquera les procédures d'adjudication conformes à sa pratique commerciale usuelle. Elle remettra au Gouvernement suisse deux copies des contrats signés.

bb) Les contrats portant sur un coût en devises supérieur à cinquante mille dollars E.-U. (\$50 000) seront passés par appel à la concurrence internationale.

Avant de procéder aux appels d'offres internationaux, le Gouvernement de la République de Haute-Volta fournit au Gouvernement suisse le texte des avis s'y rapportant ainsi que le cahier des charges et autres documents relatifs aux appels d'offres, accompagnés de la description de la procédure publicitaire qui sera utilisée; le Gouvernement de la République de Haute-Volta tient compte dans la procédure comme dans les documents de toutes les modifications qui peuvent être raisonnablement demandées par le Gouvernement suisse.

Toute modification ultérieure des documents relatifs à l'appel d'offres doit obtenir l'assentiment du Gouvernement suisse avant d'être portée à la connaissance des soumissionnaires éventuels.

Les résultats de l'appel d'offres sont immédiatement portés à la connaissance du Gouvernement suisse, afin qu'il les examine. Au cas où les procédures convenues n'auraient pas été strictement observées, ce dernier ne sera pas tenu d'effectuer les versements relatifs à une telle acquisition. Si, dans un délai de 21 jours, le Gouvernement suisse n'a pas fait part de ses observations, il est admis qu'il accepte les résultats.

Deux copies du contrat sont remises sans retard au Gouvernement suisse après sa conclusion et avant le premier prélèvement sur le don en relation avec l'exécution du contrat.

2. *Procédure d'acquisition des biens et services achetés sur place*

Les contrats pour les biens d'équipement et les services achetés sur place sont passés par le Gouvernement de la République de Haute-Volta. Avant que de telles adjudications n'aient lieu, le Gouvernement suisse est informé de la nature et du montant des contrats.

IV. PROCÉDURE DE CONSULTATION

Les deux Parties contractantes coopèrent étroitement en vue d'assurer la réalisation des objectifs du don. En particulier, le Gouvernement de la République de Haute-Volta soumet à l'approbation du Gouvernement suisse, avant l'exécution de chaque partie du Projet, un plan d'opération détaillé portant sur la réalisation du Projet. De plus, et périodiquement, à la demande de l'une ou l'autre d'entre elles, les Parties contractantes :

- a) Procèdent, par l'intermédiaire de leurs représentants, à des échanges de vues portant sur l'accomplissement de leurs obligations respectives découlant du présent Accord, sur l'administration et l'exécution du Projet et sur toutes autres questions en relation avec les objectifs du don;
- b) Se fournissent toutes les informations qu'elles pourraient raisonnablement demander concernant la situation générale et l'exécution du Projet.

Le Gouvernement de la République de Haute-Volta donne aux représentants du Gouvernement suisse notamment la possibilité d'inspecter le Projet, les biens financés au moyen du don ainsi que tous documents pertinents.

Les deux Parties contractantes s'informent mutuellement et sans retard de tout obstacle qui pourrait surgir quant à la réalisation des objectifs du don ou l'accomplissement, par l'une ou l'autre des Parties contractantes, des obligations découlant du présent Accord.

V. OUVERTURE DU CRÉDIT ET MODALITÉS DE PAIEMENT

Dès l'entrée en vigueur de l'Accord, le Gouvernement suisse ouvre, auprès de la Banque nationale suisse à Zurich, un compte dénommé « don d'aide financière à la République de Haute-Volta » en faveur du Trésor de la République de Haute-Volta, agissant au nom du Gouvernement de la République de Haute-Volta. Ce compte est crédité en quatre (4) tranches, la première de trois millions cinq cent mille francs suisses (3 500 000 francs suisses) versée dès l'entrée en vigueur de l'Accord, la deuxième de deux millions francs suisses (2 000 000 francs suisses) versée le 1^{er} octobre 1978, la troisième de deux millions francs suisses (2 000 000 francs suisses) versée le 1^{er} octobre 1979, la quatrième de deux millions cinquante mille francs suisses (2 050 000 francs suisses) versée le 1^{er} octobre 1980.

Lorsque en exécution des contrats passés conformément au chapitre III ci-dessus, le Trésor de la République de Haute-Volta doit procéder à des paiements au titre de ce compte à des fournisseurs de pays autres que la Suisse, cet agent demandera à la Banque nationale suisse à Zurich, ou à une autre banque suisse — si la Banque nationale suisse le préfère ainsi — d'effectuer les paiements dans d'autres monnaies appropriées.

La partie du don destinée à financer des coûts locaux sera versée par la Banque nationale suisse par tranches sur la base de demandes détaillées présentées par le Gouvernement de la République de Haute-Volta.

VI. AUTORITÉS CHARGÉES DE L'APPLICATION DE L'ACCORD ET DE L'EXÉCUTION DU PROJET

Les autorités chargées de l'application de l'Accord et de l'exécution du Projet sont :

- a) Du côté suisse, le Délégué du Conseil fédéral suisse à la Coopération technique (adresse télégraphique : Politique Berne);
- b) Du côté de la République de Haute-Volta, le Ministère chargé du développement rural (adresse télégraphique : MINAGRI).

Le présent Protocole fait partie intégrante de l'Accord signé ce jour entre le Gouvernement de la Confédération suisse et le Gouvernement de la République de Haute-Volta concernant un don d'aide financière de neuf millions cinq cent cinquante mille francs suisses (9 550 000 francs suisses) alloué au Gouvernement de la République de Haute-Volta.

FAIT à Ouagadougou, le 3 juin 1977 en deux originaux, en langue française.

Pour le Gouvernement
de la Confédération suisse :

[Signé — Signed]¹

Ambassadeur de Suisse

Pour le Gouvernement
de la République de Haute-Volta :

[Signé — Signed]²

Ministre des affaires étrangères

ÉCHANGE DE LETTRES

Cet échange de lettres se rapporte à l'Accord entre le Gouvernement de la Confédération suisse et le Gouvernement de la République de Haute-Volta concernant un don d'aide financière de neuf millions cinq cent cinquante mille francs suisses (9 550 000 francs suisses), signé ce jour (ci-après « Accord »). Ce don a pour objet de contribuer au financement du Projet de développement agricole de l'Ouest Volta (ci-après le « Projet »).

Le Gouvernement de la Confédération suisse représenté par le Délégué du Conseil fédéral suisse à la coopération technique (ci-après le « Délégué ») et le Gouvernement de la République de Haute-Volta, représenté par le Ministère chargé du développement rural conviennent d'exécuter le Projet dans les termes suivants :

1. DESCRIPTION ET BUT DU PROJET

Le Projet s'inscrit dans un programme régional de développement rural réalisé par le Gouvernement de la République de Haute-Volta par l'intermédiaire des Organismes régionaux de développement (ORD) de la Volta Noire (Dédougou)

¹ Signé par J. Martin — Signed by J. Martin.

² Signé par Moussa Kargougou — Signed by Moussa Kargougou.

et des Hauts Bassins (Bobo-Dioulasso) et financé par diverses sources, dont l'Association internationale de développement, le Fonds africain de développement et le Canada.

Le programme a pour objectif l'amélioration des conditions de vie de la population de la zone du Projet. Il consiste, d'une part, dans le maintien et le renforcement des structures de vulgarisation agricole et d'animation rurale [et], d'autre part, dans un certain nombre d'investissements et de projets particuliers destinés à améliorer la production agricole et à mieux utiliser les ressources disponibles.

Le programme est réalisé sous la responsabilité du Gouvernement de la République de Haute-Volta.

Alors que les crédits accordés par l'Association internationale de développement, le Fonds africain de développement et le Canada serviront à financer le maintien et l'expansion du système d'encadrement et de vulgarisation agricole des ORD, l'aide financière suisse assurera la réalisation des sous-projets spécifiques suivants :

a) *Irrigation*. Dans le but d'améliorer l'utilisation du potentiel agricole dans la zone du Projet, les actions suivantes seront entreprises :

aa) Renforcement de la direction régionale de l'Office national des barrages et de l'irrigation à Bobo-Dioulasso;

ab) Aménagement d'au moins 1 000 hectares de bas-fonds (contrôle limité de l'eau);

ac) Mise en opération de petits projets d'irrigation avec maîtrise de l'eau (environ 100 hectares).

b) *Etudes photogrammétriques et plan d'aménagement du territoire*. Tenant compte des migrations d'agriculteurs venant d'autres régions du pays vers la zone du Projet, et afin de parvenir à une meilleure utilisation des terres disponibles, le Gouvernement de la République de Haute-Volta fera établir un plan d'aménagement et d'utilisation des terres. L'aide financière suisse sera utilisée pour permettre une étude photogrammétrique des régions potentiellement intéressantes. Les photographies aériennes sont faites à 1/100 000 pour 50 000 km² et à 1/25 000 pour les régions offrant les meilleures possibilités.

Le programme prévoit en outre trois projets pilotes d'assistance à des migrants pour 25 familles au moins dans chaque cas.

c) *Magasins céréaliers villageois*. Construction d'environ 75 magasins villageois, ayant chacun une capacité de stockage de 25 tonnes de grain. Un fonds de roulement de cinq cent mille francs CFA (500 000 francs CFA) sera constitué pour chaque village afin de permettre l'achat des stocks. Les céréales emmagasinées serviront de « banque de céréales ». Elles pourront être revendues aux fermiers suivant leurs besoins au prix d'achat majoré des frais de stockage, leur permettant ainsi d'acheter des céréales de subsistance pendant la période de soudure (mai à septembre) à des prix inférieurs au marché privé, ou, si leurs besoins sont satisfaits, de vendre des céréales à des prix plus élevés qu'ils n'en obtiendraient immédiatement après la récolte. Ces magasins ne seront construits qu'à la demande des villages.

d) *Projet d'intégration de la femme dans le processus de développement, notamment par l'amélioration de l'éducation, de la nutrition et de l'hygiène*.

Dans le cadre du projet « Egalité d'accès des femmes et des jeunes filles à l'éducation » qui fonctionne ailleurs dans le pays depuis 1967, deux centres régionaux seront établis dans la zone du Projet (un dans chaque ORD) pour servir environ 40 villages pendant la durée du Projet. Les centres appliqueront un programme consistant en deux éléments : premièrement, des moyens de soulager le travail seront introduits, tels que moulins à céréales, charrettes pour le transport des récoltes, de l'eau et du bois; deuxièmement, les éléments de base de nutrition, de santé et de formation socio-économique seront diffusés. Pour réaliser ces objectifs un programme d'alphabétisation fonctionnelle par l'utilisation de moyens audiovisuels simples sera offert aux villageois. Une étude socio-économique approfondie précédera la mise en opération du Projet.

e) *Fourniture d'engrais et de semences.* Dans le cadre du projet d'irrigation, fourniture de semences améliorées, d'engrais et de pesticides aux agriculteurs pour un montant maximum de cinq cent mille francs suisses (500 000 francs suisses).

f) *Petit équipement pour les services d'encadrement agricole.* Acquisition de vélomoteurs pour le personnel d'encadrement agricole pour un montant maximum de deux cent mille francs suisses (200 000 francs suisses).

2. FINANCEMENT DU PROJET

Conformément à l'article premier de l'Accord, le Projet sera financé de la façon suivante :

a) Le Gouvernement de la Confédération suisse accorde au Gouvernement de la République de Haute-Volta un don d'aide financière de neuf millions cinq cent cinquante mille francs suisses (9 550 000 francs suisses).

b) Le Gouvernement de la République de Haute-Volta se propose d'obtenir les financements complémentaires suivants :

— Association internationale de développement : trois millions six cent mille dollars E.-U. (\$3 600 000),

— Fonds africain de développement : cinq millions cinq cent mille dollars E.-U. (\$5 500 000),

— Canada : deux millions neuf cent mille dollars E.-U. (\$2 900 000).

c) Le Gouvernement de la République de Haute-Volta contribuera à la réalisation du Projet pour un montant d'environ six cent trente millions de francs CFA (630 000 000 francs CFA).

d) Le Gouvernement de la République de Haute-Volta s'engage à prendre toutes les dispositions nécessaires à l'achèvement du Projet au cas où la contribution du Gouvernement de la Confédération suisse, le financement obtenu des sources mentionnées sous 2, b, et la contribution initiale du Gouvernement de la République de Haute-Volta s'avèreraient insuffisants.

3. ACHAT DE L'ÉQUIPEMENT

L'acquisition de l'équipement à importer nécessaire au Projet se fera au moyen d'appels d'offres internationaux. La qualité et les prix seront les principaux critères pour le choix de l'équipement. En ce qui concerne l'élément coût dans

l'évaluation des offres, les soumissionnaires dont la majorité du capital appartient à des personnes morales ou physiques voltaïques jouiront d'une préférence de 15%.

Dans des cas particuliers, le Délégué et le Ministère chargé du développement rural peuvent modifier cette procédure d'un commun accord.

4. FINANCEMENT DE CONSTRUCTIONS

Les travaux de construction seront contrôlés par le Service de l'hydraulique et de l'équipement rural (HER) en accord aux règles en vigueur en Haute-Volta. Les éléments de prix et de qualité, ainsi que l'expérience dans des conditions similaires seront les principaux critères pour le choix de l'entrepreneur.

5. PLANS D'OPÉRATION

Les plans d'opération des projets comprendront nécessairement les aspects suivants, lorsqu'il y aura lieu :

- Budget détaillé;
- Plan de financement et de trésorerie;
- Mandat du personnel expatrié;
- Mode d'exécution de travaux de construction;
- Lancement d'appels d'offres pour l'acquisition de biens et de services;
- Nombre et qualification du personnel voltaïque employé;
- Etude technique (irrigation); et
- Tout autre élément important pour la réalisation du projet.

6. PROCÉDURE DE PAIEMENT

Les paiements relatifs au don d'aide financière qui fait l'objet de l'Accord seront effectués conformément à la procédure suivante :

- a) Les banques chargées de la procédure de paiement seront :
 - aa) Du côté suisse, la Banque nationale suisse à Zurich;
 - ab) Du côté de la République de Haute-Volta, la banque X désignée par le Trésor de la République de Haute-Volta.
- b) Tous les paiements dus aux fournisseurs d'équipements, de Suisse et d'autres pays, selon le chapitre V du Protocole annexé à l'Accord, seront faits au moyen de lettres de crédit irrévocables.
- c) La Banque nationale suisse à Zurich, à la demande de la Banque désignée par le Trésor de la République de Haute-Volta ouvrira ses lettres de crédit en faveur des personnes ou entreprises susmentionnées avec une banque correspondante du pays de résidence desdites personnes ou entreprises.

d) La banque correspondante est autorisée à payer aux personnes ou entreprises susmentionnées le montant fixé dans la lettre de crédit, à la condition que ces personnes ou entreprises présentent à cette banque tous les documents requis par les contrats respectifs pour le paiement.

e) Des lettres de crédit pourront être ouvertes pour le paiement d'acomptes, ou de tranches en rapport avec l'exécution d'un contrat pour autant que ce dernier le stipule.

f) Les demandes de prélèvement sur le compte ouvert par le Gouvernement suisse auprès de la Banque nationale suisse en faveur du Gouvernement de la République de Haute-Volta seront visées par le Délégué ou le représentant qu'il a désigné à cet effet.

7. ASSISTANCE TECHNIQUE

Le Délégué est disposé à appuyer la réalisation du Projet par la mise à disposition d'experts pour des missions de courte durée. Cette assistance aura pour but la transmission de connaissances utiles au Projet.

Les frais découlant de cette assistance technique seront pris en charge par le Délégué en supplément au don de neuf millions cinq cent cinquante mille francs suisses (9 550 000 francs suisses) faisant l'objet du présent Accord.

FAIT à Ouagadougou, le 3 juin 1977, en deux originaux, en langue française.

Pour le Gouvernement
de la Confédération suisse :
[Signé — Signed]¹
Ambassadeur de Suisse

Pour le Gouvernement
de la République de Haute-Volta :
[Signé — Signed]²
Ministre des affaires étrangères

¹ Signé par J. Martin — Signed by J. Martin.

² Signé par Moussa Kargougou — Signed par Moussa Kargougou.

[TRANSLATION — TRADUCTION]

AGREEMENT¹ BETWEEN THE GOVERNMENT OF THE SWISS CONFEDERATION AND THE GOVERNMENT OF THE REPUBLIC OF THE UPPER VOLTA ON A FINANCIAL ASSISTANCE GRANT OF 9.55 MILLION SWISS FRANCS

The Government of the Swiss Confederation, on the one hand, and the Government of the Republic of the Upper Volta, on the other,

Having regard to the friendly relations between the two countries,

Desirous of strengthening these relations through closer co-operation in the field of development,

Intending further to promote the economic development of the Republic of the Upper Volta,

Have agreed as follows:

Article 1. The Government of the Swiss Confederation shall grant non-refundable financial assistance in the amount of nine million five hundred and fifty thousand Swiss francs (9 550 000 Swiss francs) to the Government of the Republic of the Upper Volta for the financing of the West Volta Agricultural Development Project (hereinafter called "the Project").

The Republic of the Upper Volta shall undertake to finance the costs related to the execution of the Project for a period of five years in an amount of approximately three billion seven hundred million CFA francs (3 700 000 000 CFA francs).

Article 2. The financial assistance grant shall be used, under the Project, to finance the foreign exchange costs of capital goods and services, as well as local costs, as agreed between the Swiss Confederation and the Republic of the Upper Volta.

Article 3. The financial assistance grant shall be put at the disposal of the Republic of the Upper Volta on the terms of the clauses of the annexed Protocol which constitutes an integral part of this Agreement.

Article 4. Except as the Contracting Parties may otherwise agree, the purchase of capital goods required for the Project mentioned under article 1 of this Agreement and to be financed out of the financial assistance grant shall be made on the basis of international competition.

The conditions laid down under section III of the annexed Protocol shall apply to all supply contracts to be financed out of the financial assistance grant.

¹ Came into force on 5 October 1977 by an exchange of notes by which both Governments notified each other of the completion of their respective legal formalities, in accordance with article 10.

Article 5. No proceeds of the financial assistance grant shall be used for the payment of any taxes imposed under the laws of the Republic of the Upper Volta.

Article 6. The Government of the Republic of the Upper Volta may draw on the financial assistance grant to make payments on contracts related to the Project over a period of six years from the entry into force of this Agreement or until such later date as may be agreed between the Contracting Parties.

Article 7. The Contracting Parties shall undertake to settle amicably, by means of diplomatic negotiations, any dispute as to the interpretation of the terms or application of the provisions of this Agreement. Should the dispute not have been settled within a period of six months, it shall, upon the request of either Party, be submitted to an arbitral tribunal of three members.

Each Contracting Party shall appoint one arbitrator. These two arbitrators shall nominate a third arbitrator as Chairman who shall be a national of a third State.

If either Contracting Party has not appointed its arbitrator and has not responded to the invitation of the other Contracting Party to make that appointment within two months, the arbitrator shall be appointed upon the request of that Contracting Party by the President of the International Court of Justice.

If the two arbitrators cannot come to an agreement about the choice of a third arbitrator (Chairman), within two months after their appointment, the latter shall be appointed upon the request of either Contracting Party by the President of the International Court of Justice.

If, in the cases specified under the third and fourth paragraphs of this article, the President of the International Court of Justice is prevented from carrying out the said function or if he is a national of either Contracting Party, the appointment shall be made by the Vice-President. If the latter is prevented or if he is a national of either Contracting Party, the appointment shall be made by the next senior judge of the Court who is not a national of either Contracting Party.

Subject to other provisions made by the Contracting Parties, the tribunal shall determine its procedure. Each Contracting Party shall be responsible for half of the costs incurred by the arbitral tribunal.

The decisions of the tribunal shall be final and binding for each Contracting Party.

Article 8. The Government of the Republic of the Upper Volta may, by notice to the Government of the Swiss Confederation, cancel any amount of the grant which it shall not have withdrawn.

In the event of default by the Republic of the Upper Volta in the fulfilment of any commitment or obligation under this Agreement, the Government of the Swiss Confederation may suspend, in whole or in part, the right of the Government of the Republic of the Upper Volta to make withdrawals from the financial assistance grant.

Article 9. Any notices, requests or arrangements under this Agreement shall be communicated in writing to the authorities mentioned under section VI of the annexed Protocol and shall, where appropriate, require only an exchange of notes for entry into force.

Article 10. This Agreement shall enter into force on the date on which both Governments shall have notified each other by an exchange of notes that the formalities required under their respective laws have been completed. It shall be concluded for a period of 10 years.

DONE at Ouagadougou on 3 June 1977, in two originals in the French language.

For the Government
of the Swiss Confederation:
[J. MARTIN]
Ambassador of Switzerland

For the Government
of the Republic of the Upper Volta:
[MOUSSA KARGOUGOU]
Minister for Foreign Affairs

PROTOCOL OF APPLICATION TO THE AGREEMENT BETWEEN THE
GOVERNMENT OF THE SWISS CONFEDERATION AND THE GOV-
ERNMENT OF THE REPUBLIC OF THE UPPER VOLTA ON A
FINANCIAL ASSISTANCE GRANT OF 9.55 MILLION SWISS FRANCS

With reference to the Agreement signed this day between the Government of the Swiss Confederation and the Government of the Republic of the Upper Volta on a financial assistance grant of nine million five hundred and fifty thousand Swiss francs (9 550 000 Swiss francs) to the Government of the Republic of the Upper Volta, the two Contracting Parties have agreed as follows:

I. USE OF THE GRANT

The Republic of the Upper Volta shall use the grant for the importation of goods and services and for the financing of local costs required for the implementation of the following projects, which constitute part of the West Volta agricultural development programme covering the regions of the Regional Development Organizations of Volta Noire and Hauts Bassins:

- (a) Small irrigation projects over an area of approximately 1 000 hectares;
- (b) Photogrammetric studies and land development and utilization plan;
- (c) Pilot projects to assist migrant farmers;
- (d) Establishment of village grain stores;
- (e) Project to integrate women in the development process, in particular through the improvement of education, nutrition and health;
- (f) Distribution of improved seeds and fertilizers for irrigated areas;
- (g) Staffing and equipment of agricultural extension services.

II. LIST OF CAPITAL GOODS AND SERVICES
FINANCED OUT OF THE GRANT

1. *Services*

- (a) Costs of supervision and execution of photogrammetric studies;
- (b) Costs of construction;

- (c) Other services directly related to the Project, in particular the appointment of qualified international experts.

2. *Capital goods*

—Equipment and materials required for the implementation of the Project.

III. PROCUREMENT PROCEDURE AS TO GOODS AND SERVICES
FINANCED OUT OF THE GRANT

1. *Procurement procedure as to capital goods and services
to be imported*

(a) *Services.* With respect to services required for the execution of the Project and defined under II, 1, above, the Government of the Republic of the Upper Volta shall appoint specialized persons or enterprises with the prior approval of the Swiss Government and on terms and conditions satisfactory to the latter.

(b) *Capital goods.* (ba) With respect to contracts with a foreign currency component equivalent to or less than fifty thousand United States dollars (\$US 50,000), the Republic of the Upper Volta shall use procurement arrangements in accordance with its usual business practices. It shall transmit to the Swiss Government two copies of the signed contract.

(bb) Contracts with a foreign currency component in excess of fifty thousand United States dollars (\$US 50,000) shall be awarded after international bidding.

Before international bids are invited, the Government of the Republic of the Upper Volta shall transmit to the Swiss Government the text of the invitations to bid and the specifications and other bidding documents, together with a description of the advertising procedure to be followed; the Government of the Republic of the Upper Volta shall make such modifications in the said procedure or documents as the Swiss Government reasonably requests.

Any further modification to the bidding documents shall require the concurrence of the Swiss Government before it is issued to the prospective bidders.

The results of the invitation to bid shall immediately be transmitted to the Swiss Government for its review. Where the agreed procedures have not been strictly followed, the Swiss Government shall not be found to make payments in respect of such procurement. If, within a period of 21 days, the Swiss Government has not transmitted its comments, it shall be considered to have accepted the results.

Two copies of the contract shall be transmitted to the Swiss Government promptly after its execution and prior to the first withdrawal of funds from the grant in respect of any such contract.

2. *Procurement procedure as to goods and services
purchased locally*

Contracts for capital goods and services purchased locally shall be awarded by the Government of the Republic of the Upper Volta. Before any final decision on such awards is made, the Swiss Government shall be informed as to the nature and amount of the contract.

IV. CONSULTATION PROCEDURE

The two Contracting Parties shall co-operate fully to ensure that the purposes of the grant will be accomplished. In particular, the Government of the Republic of the Upper Volta shall submit to the Swiss Government for its approval a detailed plan of operation relating to the implementation of the Project before the execution of each part of the Project. Furthermore, the two Contracting Parties shall from time to time, at the request of either Contracting Party:

- a) Exchange views through their representatives with regard to the performance of their respective obligations under this Agreement, the administration and execution of the Project and any other matters related to the purposes of the grant;
- b) Transmit to the other Contracting Party all such information as it may reasonably request with regard to the general situation and execution of the Project.

The Government of the Republic of the Upper Volta shall, in particular, enable the representatives of the Swiss Government to inspect the Project, the goods financed out of the proceeds of the grant and any relevant documents.

The two Contracting Parties shall promptly inform each other of any impediment which may arise with regard to the accomplishment of the purposes of the grant or the performance by either of them of its obligations under this Agreement.

V. OPENING OF THE CREDIT AND PAYMENT PROCEDURES

The Swiss Government shall open immediately after the Agreement has entered into force, with the Banque nationale suisse in Zurich, an account denominated "Financial Assistance Grant to the Republic of the Upper Volta" in favour of the Treasury of the Republic of the Upper Volta acting on behalf of the Government of the Republic of the Upper Volta. This account shall be credited in four (4) instalments, the first instalment of three million five hundred thousand Swiss francs (3 500 000 Swiss francs) immediately after the entry into force of the Agreement, the second instalment of two million Swiss francs (2 000 000 Swiss francs) on 1 October 1978, the third instalment of two million Swiss francs (2 000 000 Swiss francs) on 1 October 1979 and the fourth instalment of two million and fifty thousand Swiss francs (2 050 000 Swiss francs) on 1 October 1980.

The Treasury of the Republic of the Upper Volta shall, when making payments from this account under the terms of the contracts executed in accordance with section III above to suppliers in countries other than Switzerland, request the Banque nationale suisse in Zurich, or another Swiss bank if the Banque nationale suisse so prefers, to make payments in other appropriate currencies.

The part of the grant to be used for the financing of local costs shall be paid by the Banque nationale suisse in instalments on the basis of detailed requests submitted by the Government of the Republic of the Upper Volta.

VI. AUTHORITIES IN CHARGE OF THE IMPLEMENTATION OF THE AGREEMENT AND EXECUTION OF THE PROJECT

The authorities in charge of the implementation of the Agreement and execution of the Project shall be:

- a) On the Swiss side, the Delegate of the Swiss Federal Council for Technical Co-operation (cable address: Politique Berne);
- b) On the side of the Republic of the Upper Volta, the Ministry of Rural Development (cable address: MINAGRI).

This Protocol is an integral part of the Agreement signed this day between the Government of the Swiss Confederation and the Government of the Republic of the Upper Volta on a financial assistance grant of nine million five hundred and fifty thousand Swiss francs (9 550 000 Swiss francs) to the Government of the Republic of the Upper Volta.

DONE at Ouagadougou on 3 June 1977, in two originals, in the French language.

For the Government
of the Swiss Confederation:

[J. MARTIN]
Ambassador of Switzerland

For the Government
of the Republic of the Upper Volta:

[MOUSSA KARGOUGOU]
Minister for Foreign Affairs

EXCHANGE OF LETTERS

This exchange of letters refers to the Agreement between the Government of the Swiss Confederation and the Government of the Republic of the Upper Volta on a financial assistance grant of nine million five hundred and fifty thousand Swiss francs (9 550 000 Swiss francs) signed this day (hereinafter called "the Agreement"). The purpose of the grant shall be to contribute to the financing of the West Volta Agricultural Development Project (hereinafter called the "Project").

The Government of the Swiss Confederation, represented by the Delegate of the Swiss Federal Council for Technical Co-operation (hereinafter called "the Delegate"), and the Government of the Republic of the Upper Volta, represented by the Ministry of Rural Development, agree to execute the Project on the following terms:

I. DESCRIPTION AND PURPOSE OF THE PROJECT

The Project shall be part of a regional programme of rural development carried out by the Government of the Republic of the Upper Volta through the Regional Development Organizations (ORD) of Volta Noire (Dédougou) and Hauts Bassins (Bobo-Dioulasso) and financed from various sources, including the International Development Association, the African Development Fund and Canada.

The objective of the programme shall be to improve the living conditions of the population in the area of the Project. It shall consist, on the one hand, in maintaining and strengthening the structures for agricultural extension services and rural development and, on the other hand, in a number of investments and specific projects designed to improve agricultural production and make better use of available resources.

Implementation of the programme shall be the responsibility of the Government of the Republic of the Upper Volta.

Whereas the credits provided by the International Development Association, the African Development Fund and Canada shall serve to finance the maintenance and expansion of the system of training and agricultural extension services of the ORD, the Swiss financial assistance shall be used for the implementation of the following specific sub-projects:

(a) *Irrigation.* With a view to improving utilization of agricultural potential in the Project area, the following activities shall be undertaken:

- (aa) Strengthening of the regional administration of the National Office of Dams and Irrigation at Bobo-Dioulasso;
- (ab) Development of at least 1,000 hectares of lowland (limited water control);
- (ac) Establishment of small irrigation projects involving water control (approximately 100 hectares).

(b) *Photogrammetric studies and land development plan.* In view of the migration of farmers from other parts of the country to the Project area, and for the purpose of achieving better utilization of available land, the Government of the Republic of the Upper Volta shall establish a plan for land development and utilization. The Swiss financial assistance shall be used to carry out a photogrammetric study of potentially rewarding areas. The aerial photographs shall be made on a scale of 1:100,000 for 50,000 square kilometres and 1:25,000 for areas offering the best possibilities.

The programme shall also provide for three pilot projects to assist migrants, involving at least 25 families in each case.

(c) *Village granaries.* Construction of approximately 75 village granaries, each with a storage capacity of 25 tons of grain. A working capital fund of five hundred thousand CFA francs (500 000 CFA francs) shall be established for each village for the purchase of stocks. The stored grain shall be used as a "grain bank". The grain may be resold to farmers according to their needs at cost price with an additional charge for storage, thus enabling them to buy provisions of grain to tide them over the lean period (May to September) at lower prices than on the private market or, if their needs have been satisfied, to sell the grain at higher prices than they would obtain immediately after harvest. These granaries shall be built only upon the request of villages.

(d) *Project to integrate women in the process of development, in particular through the improvement of education, nutrition and health.* Within the framework of the Project "Equality of Access for Women and Girls to Education", which has been operating elsewhere in the country since 1967, two regional centres shall be established in the Project area (one in each ORD) to service approximately 40 villages for the duration of the Project. The centres shall apply a programme consisting of two components: firstly, the introduction of means for lightening the burden of work, such as grain mills, carts for transporting crops, water and wood; and secondly, the dissemination of basic elements of nutrition, health care and socio-economic training. For the purpose of achieving these objectives, a programme of functional literacy using simple audio-visual facilities shall be offered to villagers. A detailed socio-economic study shall be made prior to implementation of the project.

(e) *Supply of fertilizers and seeds.* Within the framework of the irrigation project, the supply of improved seeds, fertilizers and pesticides to farmers up to a maximum amount of five hundred thousand Swiss francs (500 000 Swiss francs).

(f) *Small-scale equipment for agricultural training services.* Procurement of lightweight motor-cycles for agricultural training staff up to a maximum amount of two hundred thousand Swiss francs (200 000 Swiss francs).

2. FINANCING OF THE PROJECT

In accordance with article 1 of the Agreement, the Project shall be financed as follows:

(a) The Government of the Swiss Confederation shall make a development grant of nine million five hundred and fifty thousand Swiss francs (9 550 000 Swiss francs) to the Government of the Republic of the Upper Volta.

(b) The Government of the Republic of the Upper Volta shall agree to obtain the following additional financing:

—International Development Association: three million six hundred thousand United States dollars (\$US 3,600,000);

—African Development Fund: five million five hundred thousand United States dollars (\$US 5,500,000);

—Canada: two million nine hundred thousand United States dollars (\$US 2,900,000).

(c) The Government of the Republic of the Upper Volta shall contribute to the implementation of the Project in an amount of approximately six hundred and thirty million CFA francs (630 000 000 CFA francs).

(d) The Government of the Republic of the Upper Volta shall undertake to make all necessary arrangements for the completion of the Project in the event that the contribution of the Government of the Swiss Confederation, the financing obtained from the sources mentioned under 2 (b) above and the initial contribution of the Government of the Republic of the Upper Volta prove insufficient.

3. PURCHASE OF EQUIPMENT

The procurement of necessary equipment to be imported for the Project shall be made by means of international bidding. Quality and price shall be the principal criteria in the choice of equipment. With regard to the cost component in the evaluation of bids, suppliers with the greater part of their capital owned by Upper Voltan juridical or natural persons shall enjoy a preference of 15 per cent.

In certain cases, the Delegate and the Ministry of Rural Development may modify this procedure by mutual agreement.

4. FINANCING OF CONSTRUCTION

Construction work shall be supervised by the Hydraulic Engineering and Rural Equipment Department (HER) in accordance with the regulations in force in the Upper Volta. Price, quality and experience in similar conditions shall be the principal criteria in the choice of contractor.

5. PLANS OF OPERATION

Plans of operation for the projects must comprise the following features, as appropriate:

- Detailed budget;
- Plan of financing and administration of funds;
- Mandate of expatriate personnel;
- Method of execution of construction work;
- Issuance of invitations to bid for the procurement of goods and services;
- Number and qualifications of Upper Voltan personnel employed;
- Technical study (irrigation);
- And any other component important for the implementation of the project.

6. PAYMENT PROCEDURE

Payments in respect of the financial assistance grant which is the subject of the Agreement shall be made in accordance with the following procedure:

- (a) The banks responsible for the payment procedure shall be:
 - (aa) The Banque nationale suisse in Zurich, on the Swiss side;
 - (ab) Bank X designated by the Treasury of the Republic of the Upper Volta, on the side of the Republic of the Upper Volta.
- (b) All payments due to suppliers of equipment in Switzerland and other countries shall, in accordance with section V of the Protocol annexed to the Agreement, be made by means of irrevocable letters of credit.
- (c) The Banque nationale suisse in Zurich shall, upon the request of the Bank designated by the Treasury of the Republic of the Upper Volta, open its letters of credit in favour of the persons or enterprises mentioned above with a correspondent bank of the country of residence of the said persons or enterprises.
- (d) The correspondent bank shall be authorized to pay the persons or enterprises mentioned above the amount fixed in the letter of credit, on the condition that such persons or enterprises shall present to the bank all the documents required under the respective contracts for payment.
- (e) Letters of credit may be opened for advance payments or instalments in respect of the execution of a contract where required under such contract.
- (f) Requests for withdrawals against the account opened by the Swiss Government with the Banque nationale suisse in favour of the Government of the Republic of the Upper Volta shall be certified by the Delegate or the representative designated by him for that purpose.

7. TECHNICAL ASSISTANCE

The Delegate shall support the implementation of the Project by making available experts for short-term missions. The purpose of this assistance shall be to transmit information needed for the Project.

The costs of such technical assistance shall be borne by the Delegate as a supplement to the grant of nine million five hundred and fifty thousand Swiss francs (9 550 000 Swiss francs) which is the subject of the present Agreement.

DONE at Ouagadougou on 3 June 1977, in two originals, in the French language.

For the Government
of the Swiss Confederation:

[J. MARTIN]
Ambassador of Switzerland

For the Government
of the Republic of the Upper Volta:

[MOUSSA KARGOUGOU]
Minister for Foreign Affairs

No. 17571

**SWITZERLAND
and
MALI**

**Agreement on technical co-operation. Signed at Berne on
6 October 1977**

**Exchange of letters constituting an agreement relating to
the above-mentioned Agreement. Berne, 6 October 1977
and 8 November 1977**

Authentic texts: French.

Registered by Switzerland on 15 February 1979.

**SUISSE
et
MALI**

**Accord de coopération technique. Signé à Berne le 6 octo-
bre 1977**

**Échange de lettres constituant un accord relatif à l'Accord
susmentionné. Berne, 6 octobre 1977 et 8 novembre
1977**

Textes authentiques : français.

Enregistrés par la Suisse le 15 février 1979.

ACCORD¹ DE COOPÉRATION TECHNIQUE ENTRE LA CONFÉDÉRATION SUISSE ET LA RÉPUBLIQUE DU MALI

Le Conseil fédéral suisse et le Gouvernement de la République du Mali, ci-après dénommés les Parties contractantes,

Désireux de resserrer les liens d'amitié existant entre la Suisse et le Mali et de renforcer leur coopération,

Sont convenus de ce qui suit :

Article I. Les Parties contractantes s'engagent à promouvoir au Mali la réalisation de projets de développement dans le cadre de leurs législations nationales respectives.

Article II. Les dispositions du présent Accord s'appliquent :

- a) Aux projets de coopération entre les deux Parties contractantes;
- b) Aux projets de coopération qui émanent, du côté suisse, d'institutions ou d'organismes de droit public ou privé et qui ont recueilli l'accord mutuel des deux Parties contractantes.

Article III. La coopération visée peut revêtir les formes suivantes :

- a) Soutien financier à des organisations publiques ou privées pour la réalisation de projets déterminés;
- b) Mise à disposition de personnel qualifié;
- c) Octroi de bourses d'études ou de stages de formation professionnelle au Mali, en Suisse, ou dans tout autre pays, selon entente entre les Parties contractantes;
- d) Toute autre forme, arrêtée d'un commun accord par les Parties contractantes.

Article IV. Tout projet fait l'objet, en vue de sa réalisation, d'un accord particulier qui précise les obligations incombant à chaque Partie et fixe, s'il y a lieu, les responsabilités du personnel prévu.

La contribution de la Suisse à la réalisation des projets est complémentaire des efforts qu'entreprend le Mali pour assurer son développement économique et social. Le Mali demeure responsable de l'exécution des projets et de la réalisation des objectifs tels qu'ils sont décrits dans chaque accord particulier.

Les candidatures de personnel qualifié expatrié devront être agréées par le Gouvernement de la République du Mali.

Les bénéficiaires de bourses sont choisis par le Mali et l'orientation de leurs études ou de leur formation est déterminée d'un commun accord entre les Parties contractantes.

¹ Entré en vigueur le 6 octobre 1977 par la signature, conformément à l'article VIII.

Article V. Les contributions des Parties contractantes à l'exécution de projets déterminés s'expriment en principe dans les prestations suivantes :

a) *Du côté suisse*

- aa) Prendre en charge les frais d'achat et de transport d'équipements et des matériaux jusqu'au lieu d'implantation des projets ainsi que de certains services nécessaires à leur réalisation;
- ab) Remettre à la Partie malienne à titre de don les équipements et matériaux fournis pour la réalisation du projet; d'éventuelles exceptions à cette règle ainsi que le moment de la remise seront précisés dans l'accord de projet mentionné à l'article 4, premier alinéa;
- ac) Prendre en charge tous les frais qui découlent de l'affectation et de l'activité du personnel mis à disposition par la Suisse, notamment les traitements, les primes d'assurances, les frais de voyages de Suisse au Mali et retour ainsi que d'autres voyages de service, les frais de logement et de séjour au Mali;
- ad) Fournir si nécessaire au personnel mis à disposition par la Suisse l'équipement et le matériel professionnels (véhicules inclus) dont il a besoin pour effectuer son travail dans le projet;
- ae) Régler les frais d'études et les autres dépenses de formation professionnelle, telles que les frais d'entretien et les frais d'assurance médicale de tous les boursiers concernés par l'article 3, lit. c;
- af) Assurer les frais de voyage en Suisse et retour pour les stagiaires et les frais de voyage de retour pour les étudiants concernés par l'article 3, lit. c.

b) *Du côté malien*

- ba) Fournir des équipements et des matériaux ainsi que certains services nécessaires pour la réalisation des projets, compte tenu du niveau de développement du Mali et de sa capacité de contribution;
- bb) Mettre à disposition le personnel d'encadrement nécessaire à la réalisation des projets. Ce personnel assurera dès le début, pleinement et en étroite collaboration avec le personnel mis à disposition par la Suisse, la responsabilité des projets à exécuter;
- bc) Payer, en règle générale, les traitements du personnel mis à disposition par le Mali, selon la législation malienne en vigueur; d'éventuelles exceptions à cette règle seront précisées dans l'accord de projet mentionné à l'article 4, premier alinéa;
- bd) Assurer la prise en charge conformément à la réglementation en vigueur des traitements des personnes mentionnées sous lit. ae [et] af, dans la mesure où il s'agit d'agents déjà au service de l'Etat avant leur départ, et ce pendant toute la durée de leur stage ou de leurs études financées par la Suisse;
- be) Payer les frais de voyage du Mali en Suisse des étudiants concernés par l'article 3, lit. c;
- bf) Garantir, après leur retour au Mali, aux personnes mentionnées à l'article 3, lit. c, un emploi à un poste de travail qui leur permette d'utiliser au mieux les connaissances et l'expérience qu'elles ont acquises;

bg) Assurer, si possible et dans la mesure où la nature des projets le justifie, les services qui peuvent l'être par du personnel local (par exemple, secrétariat).

Article VI. Par ailleurs, afin de faciliter la réalisation des projets s'inscrivant dans le cadre du présent Accord, le Mali :

- a) Exonère de tous droits de douane et taxes les équipements (véhicules compris) et matériaux fournis par les partenaires de projets de coopération au développement, publics ou privés, réalisés avec le concours de la Suisse ou acquitte, le cas échéant, de tels droits et taxes lui-même;
- b) Autorise le personnel étranger mis à disposition par la Suisse à introduire temporairement au Mali en franchise de droits de douane et de taxes l'équipement et le matériel professionnels dont il a besoin (véhicules inclus) à condition qu'en fin de mandat ce matériel soit réexporté ou qu'il en soit fait don à un projet;
- c) Met tout le personnel étranger fourni par la Suisse et les membres de leurs familles, en ce qui concerne leurs biens non professionnels, au bénéfice du régime de l'admission en franchise des droits et taxes; ce privilège s'éteint néanmoins six mois après la date de la première entrée des collaborateurs dans le pays; il ne s'étend par ailleurs pas aux boissons et denrées alimentaires;
- d) Exempte le personnel étranger et les familles de celui-ci du paiement de taxes et autres charges fiscales relatives à leur personne ou à toute rémunération (traitement, indemnités) qui leur est versée par la Partie suisse;
- e) Délivre sans frais et sans délai les visas d'entrée, de séjour et de sortie prévus par les dispositions en vigueur;
- f) Assiste les coopérants fournis par la Suisse ainsi que leurs familles et facilite leur travail dans toute la mesure nécessaire;
- g) Exempte le personnel étranger de toute prétention en dommages-intérêts pour tout acte commis dans l'exercice des fonctions qui lui sont assignées, à condition que le dommage n'ait pas été causé volontairement ou par négligence grave.

Article VII. Après consultation du Gouvernement du Mali, la Suisse peut nommer un représentant et éventuellement établir un bureau. Cette représentation sera responsable, du côté suisse, de toutes les questions concernant la coopération technique faisant l'objet du présent Accord. Elle jouira, si elle réside au Mali même et si elle ne fait pas partie des services diplomatiques de la Suisse, des mêmes avantages que ceux accordés au personnel étranger des projets.

Cette dernière disposition s'applique également à tout le personnel expatrié affecté au bureau.

Article VIII. Le présent Accord entrera en vigueur dès sa signature et restera en vigueur pendant trois ans. Par la suite, il sera reconduit tacitement d'année en année, à moins qu'il n'y ait été mis fin par l'une ou l'autre des Parties contractantes, moyennant notification écrite donnée au moins six mois avant l'expiration de l'année en cours.

Les dispositions du présent Accord sont également applicables aux projets déjà en cours d'exécution au moment de l'entrée en vigueur de l'accord. Au cas

où apparaîtraient des contradictions entre les dispositions du présent Accord et celles des Accords conclus au sujet desdits projets, ce sont les dispositions de ces derniers qui seraient appliquées aux personnes et aux choses concernées.

En cas d'expiration de l'Accord, les Parties contractantes acceptent que les projets alors en cours d'exécution soient menés à leur terme et que les étudiants ou stagiaires maliens alors à l'étranger puissent achever leurs programmes d'études ou de formation.

FAIT à Berne, le 6 octobre 1977, en deux exemplaires originaux en français.

Pour le Conseil fédéral suisse :

HEIMO

Pour le Gouvernement
de la République du Mali :

KEITA

ÉCHANGE DE LETTRES CONSTITUANT UN ACCORD¹ ENTRE LE
GOUVERNEMENT DE LA CONFÉDÉRATION SUISSE ET LE
GOUVERNEMENT DE LA RÉPUBLIQUE DU MALI RELATIF
À L'ACCORD DE COOPÉRATION TECHNIQUE SIGNÉ À
BERNE LE 6 OCTOBRE 1977²

I

Berne, le 6 octobre 1977

Monsieur le Directeur,

J'ai l'honneur de vous préciser la position de mon gouvernement en ce qui concerne la mise en œuvre de l'article 6, alinéa *g*, de l'Accord de coopération technique conclu entre nos deux gouvernements le 6 octobre 1977², qui est la suivante :

« Les privilèges prévus à l'article 6, alinéa *g*, sont accordés aux spécialistes de nationalité suisse engagés aux fins de l'Accord.

« Ils pourront être accordés, par dérogation, à des spécialistes non suisses sur demande expresse du Conseil fédéral suisse. »

Si vous acceptez l'interprétation ci-dessus, celle-ci sera appliquée comme partie intégrante de l'Accord.

Veillez agréer, Monsieur le Directeur, l'expression de ma très haute considération.

[Signé]

LAMINE KEITA
Ministre du développement industriel et du tourisme
de la République du Mali

Monsieur le Directeur de la coopération au développement
et de l'aide humanitaire

II

Berne, le 8 novembre 1977

Monsieur le Ministre,

J'ai l'honneur d'accuser réception de votre lettre du 6 octobre 1977 dont la teneur est la suivante :

[Voir lettre I]

¹ Entré en vigueur le 8 novembre 1977 par l'échange desdites lettres, avec effet rétroactif au 6 octobre 1977, date de l'entrée en vigueur de l'Accord du 6 octobre 1977.

² Voir p. 140 du présent volume.

Ayant réservé la plus grande attention à ce texte, j'ai le plaisir et le privilège de vous confirmer l'accord de mon gouvernement.

Veillez agréer, Monsieur le Ministre, l'assurance de ma haute considération.

HEIMO

S. Exc. M. Lamine Keita
Ministre du développement industriel et du tourisme
de la République du Mali

[TRANSLATION — TRADUCTION]

AGREEMENT¹ ON TECHNICAL CO-OPERATION BETWEEN THE
SWISS CONFEDERATION AND THE REPUBLIC OF MALI

The Swiss Federal Council and the Government of the Republic of Mali, hereinafter called the Contracting Parties,

Being desirous of strengthening the ties of friendship existing between Switzerland and Mali and of strengthening their co-operation,

Have agreed as follows:

Article I. The Contracting Parties undertake to promote, within the framework of their respective national legislations, the implementation of development projects in Mali.

Article II. The provisions of this Agreement apply to:

- (a) Co-operation projects between the two Contracting Parties;
- (b) Co-operation projects which have been initiated on the Swiss side by institutions or bodies of public or private law and upon which the two Contracting Parties have mutually agreed.

Article III. The co-operation referred to may assume the following forms:

- (a) Financial support to public or private organizations for the implementation of specific projects;
- (b) Dispatching qualified personnel;
- (c) Granting scholarships for studies or courses of professional training in Mali, in Switzerland or in any other country, as the Contracting Parties may agree upon;
- (d) Any other form of co-operation as may be mutually agreed upon by the Contracting Parties.

Article IV. With a view to its implementation, each project shall be the subject of a specific agreement which stipulates the obligations incumbent on each Party and which lays down, where necessary, the responsibilities of the personnel envisaged.

Switzerland's contribution to the implementation of projects shall supplement Mali's own efforts to ensure its economic and social development. Mali shall remain responsible for the implementation of projects and the realization of objectives as described in each specific agreement.

The candidacies of qualified expatriate personnel shall be approved by the Government of the Republic of Mali.

The recipients of scholarships shall be chosen by Mali and the orientation of their studies or training shall be determined by the Contracting Parties by mutual agreement.

¹ Entered into force on 6 October 1977 by signature, in accordance with article VIII.

Article V. The contributions of the Contracting Parties to the implementation of specific projects shall, in principle, take the following forms:

(a) *Switzerland*

- (aa) Coverage of the costs of the purchase and transport of equipment and materials as far as the sites of the projects, and of certain services necessary for their implementation;
- (ab) Delivery to the Malian Party, as a gift, of equipment and materials provided for the implementation of the project; possible exceptions to this rule as well as the time of delivery shall be stipulated in the project agreement mentioned in article 4, first paragraph;
- (ac) Coverage of all costs arising from the assignment and activity of personnel dispatched by Switzerland and, specifically, salaries, insurance premiums, travel expenses between Switzerland and Mali as well as other official travel and housing and subsistence costs in Mali;
- (ad) Provision, if necessary, to the personnel dispatched by Switzerland of the professional equipment and material (including vehicles) they need to perform their work on the project;
- (ae) Coverage of the costs of studies and other professional training expenses, such as the living expenses and medical insurance costs of all the scholarship-holders referred to in article 3 (c);
- (af) Coverage of trainees' travel costs to and from Switzerland and the return travel costs of the students referred to in article 3(c).

(b) *Mali*

- (ba) Provision of equipment and materials and of certain services required for the implementation of projects, with due regard to Mali's level of development and its ability to contribute;
- (bb) Dispatch of training personnel required for the implementation of projects; these personnel shall assume from the outset, fully and in close collaboration with the personnel dispatched by Switzerland, responsibility for the projects to be implemented;
- (bc) Payment, as a general rule, of the salaries of the personnel dispatched by Mali, in accordance with applicable Malian law; possible exceptions to this rule shall be stipulated in the project agreement mentioned in article IV, first paragraph;
- (bd) Ensuring payment, in accordance with the applicable rules, of the salaries of the persons referred to in subparagraphs (ae) and (af), in so far as they are agents already in the service of the State before their departure, and during the entire period of their training or studies financed by Switzerland;
- (be) Payment of the travel costs from Mali to Switzerland of the students referred to in article 3(c);
- (bf) Guaranteeing the persons referred to in article 3(c), on their return to Mali, a job or a position which will enable them to make the best use of the knowledge and experience they have acquired;

(bg) Provision, if possible and to the extent that the nature of the projects justifies it, of the services which can be performed by local personnel (secretarial services, for example).

Article VI. Also, in order to facilitate the implementation of projects within the framework of this Agreement, Mali shall:

- (a) Exempt from all customs duties and taxes the equipment (including vehicles) and materials furnished by the partners in development co-operation projects, public or private, implemented with the help of Switzerland, or pay, if necessary, such duties and taxes itself;
- (b) Authorize expatriate personnel dispatched by Switzerland to introduce temporarily into Mali, free of customs duties and sales taxes, the professional equipment and material they need (including vehicles) provided that on completion of their assignment this equipment and material is re-exported or donated to a project;
- (c) Grant all expatriate personnel provided by Switzerland and the members of their families exemption from duties and taxes for their personal goods; this privilege ends, however, six months after the date of the first entry of the experts into the country and does not extend to drinks and foodstuffs;
- (d) Exempt expatriate personnel and their families from taxation and other fiscal charges in respect of their person or any remuneration (salary, allowance) paid to them by the Swiss Party;
- (e) Issue, free of charge and without delay, the entry, residence and exit visas required by the rules in force;
- (f) Provide all necessary assistance and facilities to the Swiss experts and their families;
- (g) Hold expatriate personnel harmless against any claim for damage arising out of any act done in the discharge of their assigned function provided such damage is not caused either wilfully or through serious negligence.

Article VII. After consultation with the Government of Mali, Switzerland may appoint a representative and may establish an office. This person shall be responsible, on the Swiss side, for all questions concerning the technical co-operation referred to in this Agreement. If he resides in Mali itself and does not belong to the Swiss diplomatic service, he shall enjoy the same advantages as those granted to expatriate project personnel.

This latter provision applies also to all expatriate personnel assigned to the office.

Article VIII. This Agreement shall come into force from the date of its signature and shall remain in force for three years. Thereafter, it shall continue to be in force tacitly from year to year unless terminated by either Contracting Party, giving written notice at least six months before the expiry of the current year.

The provisions of this Agreement shall also apply to projects already being executed at the time the Agreement enters into force. In the event of conflict between the provisions of this Agreement and those of agreements concluded with respect to those projects, it is the latter which shall apply to the persons and objects concerned.

In case of expiry of the Agreement, the Contracting Parties shall allow the projects then under execution to be fully implemented and the Malian students or trainees then abroad to complete their courses of study or training.

DONE at Berne on 6 October 1977, in two original copies, in the French language.

For the Swiss Federal Council:

HEIMO

For the Government
of the Republic of Mali:

KEITA

EXCHANGE OF LETTERS CONSTITUTING AN AGREEMENT¹
BETWEEN THE GOVERNMENT OF THE SWISS CONFED-
ERATION AND THE GOVERNMENT OF THE REPUBLIC OF
MALI RELATING TO THE AGREEMENT ON TECHNICAL
CO-OPERATION SIGNED AT BERNE ON 6 OCTOBER 1977²

1

Berne, 6 October 1977

Sir,

I have the honour to explain my Government's position regarding the implementation of article VI (g) of the Agreement of Technical Co-operation concluded between our two Governments on 6 October 1977,² which is as follows:

The privileges stipulated in article VI (g) shall be granted to specialists of Swiss nationality hired for the purposes of the Agreement.

They may be granted by derogation to non-Swiss specialists at the explicit request of the Swiss Federal Council.

If you accept this interpretation, it shall be applied as an integral part of the Agreement.

Accept, Sir, the assurances of my highest consideration.

[Signed]

LAMINE KEITA
Minister for Industrial Development and Tourism
of the Republic of Mali

Director of Development Co-operation
and Humanitarian Aid

II

Berne, 8 November 1977

Sir,

I have the honour to acknowledge receipt of your letter of 6 October 1977, which reads as follows:

[See letter I]

¹ Came into force on 8 November 1977 by the exchange of the said letters, with retroactive effect from 6 October 1977, the date of the entry into force of the Agreement of 6 October 1977.

² See p. 146 of this volume.

After giving this text the closest attention, I have the pleasure and privilege of confirming my Government's agreement.

Accept, Sir, etc.

HEIMO

His Excellency M. Lamine Keita
Minister for Industrial Development and Tourism
of the Republic of Mali

No. 17572

**SWITZERLAND
and
IRAQ**

**Agreement on trade, economic and technical co-operation.
Signed at Baghdad on 11 February 1978**

Authentic texts: French, Arabic and English.

Registered by Switzerland on 15 February 1979.

**SUISSE
et
IRAQ**

Accord de coopération commerciale, économique et technique. Signé à Bagdad le 11 février 1978

Textes authentiques : français, arabe et anglais.

Enregistré par la Suisse le 15 février 1979.

ACCORD¹ DE COOPÉRATION COMMERCIALE, ÉCONOMIQUE ET TECHNIQUE ENTRE LA CONFÉDÉRATION SUISSE ET LA RÉPUBLIQUE D'IRAK

Le Gouvernement de la Confédération suisse et le Gouvernement de la République d'Irak,

Désireux de promouvoir la coopération commerciale, économique et technique entre leurs deux pays sur une base d'égalité et au bénéfice des deux pays,

Désireux de renforcer les relations cordiales qui les lient,

Sont convenus de ce qui suit :

Article premier. Les deux Parties contractantes s'efforceront d'encourager la coopération économique et technique ainsi que les échanges commerciaux entre les deux pays. A cet effet, les Parties contractantes prendront toutes mesures utiles dans le cadre des lois et règlements en vigueur dans leur pays respectif.

Article 2. 1) Les Parties contractantes conviennent de s'accorder réciproquement le traitement de la nation la plus favorisée en ce qui concerne les droits de douane et les formalités douanières en vigueur présentement, ou qui seront appliqués à l'avenir aux importations, exportations, à l'écoulement, au transport, au transit, au stockage et à la distribution des biens d'origine étrangère.

2) Le traitement de la nation la plus favorisée ne s'étend pas, toutefois, aux exemptions, concessions et avantages que chaque Partie contractante accorde ou accordera :

— Aux pays limitrophes dans le cadre du trafic frontalier;

— Aux pays faisant partie d'une union douanière ou d'une zone de libre-échange ou d'une association similaire déjà créées ou qui pourraient être créées à l'avenir.

3) Le traitement de la nation la plus favorisée ne s'applique également pas aux exemptions, concessions et privilèges que la République d'Irak accorde ou accordera à des pays arabes.

Article 3. Les autorités compétentes des deux Parties délivreront, si requis, les autorisations d'importation et d'exportation conformes à leurs lois et règlements.

Article 4. Consciente de l'intérêt réciproque présenté par le renforcement de leur coopération dans les domaines de l'économie, de l'industrie, du développement agricole, des communications, des transports, des travaux publics, de la technologie, des services et du tourisme, chaque Partie contractante soutiendra et encouragera les efforts entrepris dans ce sens par les sociétés et associations de leur pays respectif.

¹ Appliqué à titre provisoire à compter du 11 février 1978, date de la signature, et entré en vigueur à titre définitif le 28 novembre 1978, date à laquelle les Parties contractantes s'étaient notifié l'accomplissement des formalités constitutionnelles requises, conformément à l'article 17, paragraphe 1.

Article 5. Les Parties contractantes prendront toutes les mesures utiles et possibles afin de promouvoir la coopération technique entre les deux pays par la formation et l'échange de personnel spécialisé et d'experts et par l'échange d'informations scientifiques et techniques dans divers domaines. Sans limiter la portée de cet article, la Commission mixte dont il est question à l'article 13 examinera les domaines, les moyens et les modes de réalisation d'une telle coopération.

Article 6. Les réalisations résultant de la coopération mentionnée à l'article 5 jouiront du traitement le plus favorable possible dans les limites de la législation et de la réglementation appliquées dans les deux Etats.

Article 7. Les deux gouvernements s'accorderont réciproquement dans le cadre de leurs obligations internationales, toute assistance nécessaire en vue de garantir les droits dérivant de la propriété industrielle et commerciale et relatifs aux droits d'auteur (y compris les désignations d'origine) à l'égard des personnes juridiques de l'autre Partie contractante.

Article 8. Les paiements entre la Confédération suisse et la République d'Irak s'effectuent en devises convertibles.

Article 9. Les Parties contractantes s'accorderont mutuellement le droit de transit pour les marchandises assujetties aux lois et réglementations de leur pays respectif.

Article 10. Sous réserve du respect des lois et règlements en vigueur dans les deux pays, les Parties contractantes s'efforceront de faciliter la participation à des foires ou expositions permanentes, ainsi que l'établissement de centres commerciaux dans les deux pays.

Article 11. Aucune disposition du présent Accord ne peut restreindre le droit de chaque Partie contractante [de] prendre les mesures nécessaires à la protection de sa sécurité nationale et de la santé publique.

Article 12. Chaque Partie contractante accordera aux citoyens de l'autre toute assistance pour travailler, étudier, se former et exécuter des missions techniques ou scientifiques dans leur pays respectif, sous réserve des lois et règlements qui y seront en vigueur.

Article 13. Une commission mixte comprenant les représentants des Parties contractantes sera constituée. Elle siégera à la demande de l'une ou l'autre des Parties contractantes (en Suisse ou en Irak) pour examiner toutes les questions que pourrait soulever l'application de l'Accord, en particulier les progrès de la coopération économique envisagée et les voies et moyens de promouvoir la coopération mutuelle prévue aux articles 4, 5, 6. Des représentants de l'économie privée pourront également être habilités à participer à ces réunions.

Article 14. Tout litige surgissant dans l'exécution de contrats conclus durant la période de validité du présent Accord sera soumis à la Commission mixte Suisse-Irak mentionnée à l'article 13 du présent Accord, qui en délibérera dans un esprit d'amitié et de coopération conformément aux objectifs du présent Accord.

Article 15. Le présent Accord est applicable à la Principauté de Liechtenstein aussi longtemps qu'elle reste liée à la Confédération suisse par un traité d'union douanière.

Article 16. A l'expiration du présent Accord, ses dispositions resteront valables pour tous les contrats conclus pendant la période de sa validité et non exécutés au moment de son expiration.

Article 17. 1) Le présent Accord sera appliqué à titre provisoire dès sa signature. Il entrera en vigueur le jour où les Parties contractantes se seront notifiées l'accomplissement des formalités constitutionnelles pour la conclusion et la mise en vigueur des traités internationaux; il restera en vigueur pour une période d'une année.

2) Il sera renouvelé d'année en année par tacite reconduction si aucune des Parties contractantes ne le dénonce par écrit au moins trois mois avant l'expiration de sa période de validité.

FAIT et signé à Bagdad, le 11 février 1978, en trois originaux, en anglais, en arabe et en français. En cas de divergences d'interprétation, le texte anglais fait foi.

Pour le Gouvernement
de la Confédération suisse :
ARNOLD HUGENTOBLER

Pour le Gouvernement
de la République d'Irak :
MAHDI MUHSIN AUDA

المادة (١٣)

تشكل لجنة مشتركة من ممثلين عن كل من الطرفين المتعاقدين • تجتمع اللجنة في العراق او في سويسرا بناءً على طلب اى من الطرفين لبحث اى موضوع يتعلق بتنفيذ هذه الاتفاقية وتنظر اللجنة على وجه الخصوص، في الوسائل والسبل الكفيلة بتنمية التعاون المشترك في اطار المواد (٤ و ٥ و ٦) من هذه الاتفاقية • يجوز عند الاقتضاء دعوة ممثلين عن القطاع الخاص للمشاركة في هذه الاجتماعات •

المادة (١٤)

تنظر اللجنة العراقية - السويسرية المشتركة المشكلة بموجب المادة الثالثة عشرة من هذه الاتفاقية في جميع المنازعات التي تنشأ في تنفيذ العقود البرمة ضمن اطار هذه الاتفاقية بروح من الصداقة والتعاون ووفقا لاهداف هذه الاتفاقية •

المادة (١٥)

تسرى احكام هذه الاتفاقية على اماره لختنشتاين ما دامت الامارة داخله في اتحاد كركي مع الاتحاد السويسرى •

المادة (١٦)

تبقى احكام هذه الاتفاقية نافذة المفعول بالنسبة لاي عقد مبرم خلال مدة نفاذها وطبقا لاحكامها حتى بعد انتهاء الحمل بها •

المادة (١٧)

(١) تدخل هذه الاتفاقية حيز التنفيذ بصورة مؤقتة اعتبارا من يوم التوقيع عليها وبصورة نهائية اعتبارا من ابلاغ كل من الطرفين الاخر باستكمال الاجراءات الدستورية اللازمة لمقعد الاتفاقيات الدولية ودخولها حيز التنفيذ وتبقى الاتفاقية نافذة المفعول لمدة سنة واحدة •

(٢) تعتبر الاتفاقية مجددة تلقائيا لسنة اخر (كل مرة) ما لم يعطى اشعار تحريرى بانتهاءها قبل ثلاثة شهور من انتهاء المدة المذكورة •

حررت ووقعت في بغداد بتاريخ ١١ شباط ١٩٧٨ بنسختين اصليتين كل منهما بالحرية والانكليزية والفرنسية ويحول على النماذج الانكليزية في حالة الاختلاف في الترجمة •

٨. Hgagag

عن حكومة الاتحاد السويسرى
الدكتور ارنولد هوجنتولر
سفير



عن حكومة الجمهورية العراقية
السيد مهدي محسن مسودة
وكيل وزارة التجارة

وكذلك السياحة يشجعان ويسهلان الجهود التي تبذلها في هذا الصدد الهيئات والشركات في
بلديهما .

المادة (٥)

يتخذ الطرفان المتعاقدان كل الاجراءات الممكنة واللازمة لتنمية التعاون الفني بين البلدين من
خلال التدريب وتبادل الاخصائين والخبراء الفنيين بالإضافة الى تبادل المعلومات العلمية والفنية في
الحقول المختلفة وبدون تحديد الاجراءات المشار اليها في هذه المادة تقوم اللجنة المشتركة المشار اليها
في المادة (١٣) بدراسة الحقول الخاصة والسبل والوسائل الكفيلة بتنفيذ هذا التعاون ما بين البلدين .

المادة (٦)

ان المنتجات والخدمات المنبثقة من التعاون الوارد ذكره في المادة (٥) اعلاه تمنح امتياز معاملة
ممكنة ضمن اطار الاحكام والانظمة المعمول بها في كل من البلدين .

المادة (٧)

يتخذ كلا الطرفين المتعاقدان ، وفقاً للمواثيق الدولية التي ينتمي اليها كلاهما او قد ينتميان اليها ،
كل الاجراءات المناسبة لضمان حماية حقوق الملكية الصناعية والتأليف (بما من ذلك تعيين المنشأ)
لمواطني او شركات الطرف المتعاقد الاخر .

المادة (٨)

يجرى تسديد المدفوعات بين الاتحاد السويسري والجمهورية العراقية بالعملات الحرة القابلة للتحويل

المادة (٩)

يمنح كل من الطرفين المتعاقدين الاخر حق المرور بالنسبة للبضائع طبقاً للقوانين والانظمة النافذة
في بلد كل منهما .

المادة (١٠)

يحمل الطرفان على تسهيل المشاركة في الممارض المؤقتة والدائمة وكذلك تأسيس المراكز التجارية في
بلد كل منهما وفقاً للقوانين والانظمة النافذة في البلدين .

المادة (١١)

لا يحد اي نص في هذه الاتفاقية من حق الطرفين المتعاقدين في اتخاذ الاجراءات الضرورية لحماية
امنهما الوطني والصحة العامة .

المادة (١٢)

يمنح كلا من الطرفين المتعاقدين مواطني الطرف الاخر التسهيلات اللازمة لغرض العمل او الدراسة
او التدريب والبحوث العلمية والفنية وفقاً للقوانين والانظمة النافذة في بلد كل منهما .

[ARABIC TEXT — TEXTE ARABE]

اتفاقية للتعاون التجاري والاقتصادي والفني
بين الاتحاد السويسري والجمهورية المراقية

ان حكومة الاتحاد السويسري وحكومة الجمهورية المراقية رغبة منهما في تطوير التبادل التجاري والتعاون الاقتصادي والفني بين بلديهما على اساس من المساواة، والنفعة المتبادلة وتقوية العلاقات الودية القائمة بينهما
قد اتفقتا على ما يلي -

المادة (١)

يسمى الطرفان المتعاقدان الى تطوير التبادل التجاري والتعاون الاقتصادي والفني بين البلدين .
ولهذا الغرض يتخذ الطرفان المتعاقدان كل الاجراءات اللازمة لتحقيق ذلك وفقا للقوانين والانظمة في كل من بلديهما .

المادة (٢)

- (١) يضمن الطرفان المتعاقدان لكل منهما معاملة الدولة الاكثر رعاية فيما يخص الرسوم والاجراءات الادارية الكرمية المطبقة حاليا ، او التي تطبق في المستقبل على الواردات والصادرات وانتقال البضائع والترانزيت وخرن وتوزيع البضائع ذات المنشأ الاجنبي .
- (٢) ان معاملة الدولة الاكثر رعاية لا تشمل الاعفاءات والافضليات والامتيازات التي يمنحها اى من الطرفين المتعاقدين او التي سيتم منحها مستقبلا .
- الى الاقطار المجاورة بالنسبة لتجارة الحدود .
- الى الاقطار التي يرتبط اى منها في اتحاد كرمي قائم او مخطط له او في منطقة تجارية حرة او رابطة مشابهة .
- (٣) ان معاملة الدولة الاكثر رعاية الممنوحة بموجب هذه المادة سوف لا يطبق ايضا على الاعفاءات والافضليات والامتيازات التي يمنحها المراق او سيتم منحها الى الدول العربية .

المادة (٣)

تصدر السلطات المختصة في كلا البلدين ، كلما اقتضى الامر ذلك ، اجازات الاستيراد او التصدير اللازمة وفقا للقواعد والانظمة الخاصة بها .

المادة (٤)

ان الطرفين المتعاقدين اقرارا منها بالمصلحة المتبادلة في تقوية التعاون بينهما في المجالات الاقتصادية والصناعية والتنمية الريفية والموصلات والنقل والاشغال العامة والتكنولوجية والخدمات

AGREEMENT¹ ON TRADE, ECONOMIC AND TECHNICAL CO-OPERATION BETWEEN THE SWISS CONFEDERATION AND THE REPUBLIC OF IRAQ

The Government of the Swiss Confederation and the Government of the Republic of Iraq,

Desirous to develop the trade exchange, economic and technical co-operation between their two countries on the basis of equality and mutual benefits and to strengthen the cordial relations which exist between them,

Have agreed on the following:

Article 1. The two Contracting Parties shall endeavour to develop the trade exchange, economic and technical co-operation between both countries. For this purpose the two Contracting Parties shall take all necessary measures to achieve this in accordance with the laws and regulations in force in their respective countries.

Article 2. (1) The Contracting Parties shall ensure each other the most-favoured-nation treatment with respect to customs duties and administrative customs procedures applicable at present, or in the future to be applied to imports and exports, goods turnover, transit, storing and distribution of goods of foreign origin.

(2) Most-favoured-nation treatment shall not apply, however, to exemptions, concessions and privileges which either Contracting Party accords or will accord

—To the neighbouring countries in frontier traffic;

—To the countries with which they are linked in an existing or as yet planned customs union, free-trade area or similar association.

(3) The most-favoured-nation treatment provided herein shall likewise not apply to exemptions, concessions and privileges accorded or which may be accorded by the Republic of Iraq to Arab countries.

Article 3. The competent authorities of both countries shall, wherever needed, issue the necessary import and export permits based on their rules and regulations.

Article 4. Recognizing the mutual interest in strengthening their co-operation in the fields of economy, industry, agricultural development, communications, transport, public works, technology, services as well as tourism, both Contracting Parties shall facilitate and encourage efforts made to that effect by the companies and associations in their countries.

Article 5. The Contracting Parties shall take all possible and necessary measures to promote technical co-operation between the two countries through training and the exchange of specialized personnel and technical experts as well

¹ Applied provisionally from 11 February 1978, the date of signature, and came into force definitively on 28 November 1978, the date on which the Contracting Parties notified each other of the completion of their constitutional requirements, in accordance with article 17 (1).

as scientific and technical information in various fields. Without limiting the procedures under this article, the joint commission referred to in article 13 will examine the specific fields and ways and means for the implementation of such co-operation between the two countries.

Article 6. Products and services resulting from co-operation stipulated in article 5 above shall enjoy the most favourable treatment possible within the framework of the provisions and regulations in force in the respective countries.

Article 7. Both Contracting Parties shall, in conformity with international conventions to which both countries have adhered or may adhere, take all appropriate measures to guarantee to nationals or companies of the other Contracting Parties the protection of industrial property rights and copyrights (including designation of origin).

Article 8. Payments between the Swiss Confederation and the Republic of Iraq shall be effected in freely convertible currency.

Article 9. The two Contracting Parties shall accord each other the right of transit in respect of goods subject to the laws and regulations in force in their respective countries.

Article 10. Subject to laws and regulations in force in the two countries, the two Contracting Parties shall endeavour to facilitate participation in temporary and permanent fairs as well as the establishment of trade centres in each other's country.

Article 11. No provision of this Agreement shall limit the right of the Contracting Parties of taking the necessary measures to protect their national security and public health.

Article 12. Each of the two Contracting Parties shall grant each other's citizens the necessary facilities for the purpose of working, studying, training and for scientific and technical missions subject to laws and regulations in force in their respective countries.

Article 13. A Joint Commission of representatives of both Contracting Parties shall be established. It shall meet at the request of either Contracting Party (in Switzerland or in the Republic of Iraq) to examine any questions which might arise from the implementation of the present Agreement. In particular, it shall consider ways and means to promote mutual co-operation in the terms of articles 4, 5 and 6 of the present Agreement. Representatives of the private economy may also as appropriate be invited to participate in these meetings.

Article 14. All disputes that might arise from the implementation of contracts concluded within the framework of this Agreement shall be taken up by the Swiss/Iraqi Joint Commission as stipulated in article 13 of this Agreement in a spirit of friendship and co-operation and in accordance with the objectives of this Agreement.

Article 15. The present Agreement shall apply to the Principality of Liechtenstein as long as the Principality forms a customs union with the Swiss Confederation.

Article 16. The provisions of this Agreement shall remain in force in respect of any contract concluded during its period of validity and in accordance with its provisions, even after termination of this Agreement.

Article 17. (1) The present Agreement shall come into force provisionally on the day of signature and definitively when both Contracting Parties will have notified each other that they have complied with the constitutional requirements for the conclusion and entry into force of international agreements and it shall remain in force for a period of one year.

(2) Unless written notice of termination is given three months before the expiration of this period, it shall automatically be considered as renewed for another year.

DONE and signed in Baghdad on February 11, 1978, in two original copies each in Arabic, English and French. In case of differences in interpretation, reference should be made to the English text.

For the Government
of the Swiss Confederation:

[Signed]

ARNOLD HUGENTOBLER
Ambassador

For the Government
of the Republic of Iraq:

[Signed]

MAHDI MUHSIN AUDA
Under-Secretary of State
in the Ministry of Trade

No. 17573



**THAILAND
and
IRAN**

**Cultural Agreement. Signed at Teheran on 11 September
1976**

Authentic texts: Thai, Persian and English.

Registered by Thailand on 15 February 1979.



**THAÏLANDE
et
IRAN**

Accord culturel. Signé à Téhéran le 11 septembre 1976

Textes authentiques : thaïlandais, persan et anglais.

Enregistré par la Thaïlande le 15 février 1979.

[THAI TEXT — TEXTE THAÏLANDAIS]

ความตกลงทางวัฒนธรรม

ระหว่าง

รัฐบาลแห่งพระมหากษัตริย์ไทยกับรัฐบาลแห่งพระจักรพรรดิอิหร่าน

รัฐบาลแห่งพระมหากษัตริย์ไทยและรัฐบาลแห่งพระจักรพรรดิอิหร่าน
ปรารถนาที่จะกระชับความสัมพันธ์และเพิ่มความร่วมมือกันในด้าน
การศึกษา วิทยาศาสตร์ วัฒนธรรม และสังคม และโดยมุ่งหมายที่จะยังความดีความ
งามมิตรซึ่งกันและกันให้เป็นที่มั่นคง และส่งเสริมความผูกพันอันใกล้ชิดอยู่แฉะระหว่าง
ประเทศและประชาชนทั้งสองให้มากยิ่งขึ้น

ได้ตกลงว่าความตกลงนี้ขึ้น ดังต่อไปนี้

ข้อ 1

ภาคีผู้ทำสัญญาทั้งสองฝ่ายจะพยายามส่งเสริมความสัมพันธ์ทางวัฒนธรรม
ของตนโดยทุกวิถีทางที่กระทำได้ และภาคีอีกฝ่ายหนึ่งฝ่ายใดจะพยายามให้ประชาชนของตน
คุ้นเคยกับวัฒนธรรมและอารยธรรมของภาคีอีกฝ่ายหนึ่ง

ข้อ 2

ภาคีผู้ทำสัญญาทั้งสองฝ่ายจะสนับสนุนและอำนวยความสะดวกแก่การ
ร่วมมือซึ่งกันและกันในด้านการศึกษา วรรณคดี ดนตรี โลกนาฏกรรม ศิลปกรรม
วิทยาศาสตร์ และกิจการทางวัฒนธรรมอื่น ๆ

ข้อ 3

ภาคีอีกฝ่ายหนึ่งฝ่ายใดจะอำนวยความสะดวกแก่การเข้าถึงสมาคมเพื่อความร่วมมือ
ที่จะแนะนำวัฒนธรรมของภาคีผู้ทำสัญญาอีกฝ่ายหนึ่งอื่นในอาณาเขตของตน ภายใน
ขอบเขตแห่งกฎหมายและข้อบังคับที่มีอยู่

ข้อ 4

ภาคีผู้ทำสัญญาทั้งสองฝ่ายจะสนับสนุนให้มีการแลกเปลี่ยนการ เยือนกัน ของศาสตราจารย์ บุคลากร นักศึกษา และสมาชิกสมาคมวัฒนธรรมระหว่างประเทศ ทั้งสอง ตามข้อกำหนดและเงื่อนไขซึ่งจะตกลงกันต่อไป และจะอำนวยความสะดวก แก่บุคคล เช่นว่านั้นในการ เยือนพิพิธภัณฑ์ แหล่งประวัติศาสตร์ หอสมุด และสถาบัน วัฒนธรรมอื่น ๆ ด้วย. ภาคีผู้ทำสัญญาทั้งสองฝ่ายจะจัดให้มีการความสะดวกคามที่อาจต้อง การสำหรับงานของบุคคล เช่นว่านั้นในกัณวรรคศิลปะและวิทยาศาสตร์ต่าง ๆ ด้วย

ข้อ 5

ภาคีผู้ทำสัญญาทั้งสองฝ่ายจะสนับสนุนการ ให้ทุนการศึกษา เกี่ยวกับการศึกษา และการฝึกอบรม

ข้อ 6

ภาคีผู้ทำสัญญาทั้งสองฝ่ายจะจัดหาความสะดวกสำหรับสมาชิกในคณะกรรมการ เจ้าหน้าทีและบุคคล เฉพาะรายซึ่งได้รับการ เสนอนามจากภาคีฝ่ายหนึ่งฝ่ายใด เพื่อความ มุ่งประสงค์ในการฝึกอบรมในกัณต่าง ๆ ของคนแต่ละคน

ข้อ 7

ภาคีผู้ทำสัญญาทั้งสองฝ่ายจะร่วมมือกันในการ แลกเปลี่ยนข่าวสารตามมาตรฐาน และตามระเบียบการพัฒนาแห่ง ระบบการศึกษาของตนแต่ละฝ่าย เพื่อช่วยในเรื่อง การตีความ หมายและประเมินค่าของปริญญา ประกาศนียบัตรชั้นสูง และประกาศนียบัตร เพื่อความ มุ่งประสงค์ทางวิชาการ และเพื่อความมุ่งประสงค์ทาง วิชาชีพด้วยถ้า เป็นการ เหมาะสม

ข้อ 8

ภาคีผู้ทำสัญญาฝ่ายหนึ่งฝ่ายใดจะจัดหาความสะดวกคามที่้องการ เพื่อการ แนะนำวัฒนธรรมและอารยธรรมของตน โดยมีการแลกเปลี่ยนกันของ หนังสือและสิ่งพิมพ์ โฆษณา เกี่ยวกับวัฒนธรรมและคำแปลของ หนังสือและสิ่งพิมพ์ โฆษณานั้น ๆ โดยมีการจัดให้มีการบรรยาย

จัดให้มีพิธีรทศการ เกี่ยวกับศิลปกรรมและวิทยาศาสตร์ และเทศกาล เพื่อการสงขรรายการ
ดนตรีและโศกนาฏกรรม กับหังโดยการใช้วิทยุ โทรทัศน์และการสื่อสารอื่น ๆ

ข้อ 9

ภาคีผู้ทำสัญญาหังสองฝ่ายจะสนับสนุนให้มีการแลกเปลี่ยนการ เยือนกัน
ของคณะผู้แทนทางวัฒนธรรม การศึกษา สื่อมวลชนและศิลปกรรม นักศึกษา และสมาชิก
องค์การ เขาจะชนกันหังการแลกเปลี่ยนนักกีฬา คณะนักกีฬา ครูทลศึกษา และผู้ชำนาญพิเศษ
โดยเฉาะอย่างบึง ในก้านการทดสอบความสมบูรณทาง กายภาพและการปรับปรุงสภาพ
ทางร่างกาย

ข้อ 10

ภาคีผู้ทำสัญญาหังสองฝ่ายจะสง เสริมการทัศนจรระหว่างประเทศหังสอง

ข้อ 11

จะไก้จัดตั้งคณะกรรมการร่วมขึ้นคณะหนึ่ง ประกอบด้วยคณะผู้แทนของรัฐบาล
หังสอง และจะประชุมกันอย่างน้อยหนึ่งครั้งในทุก ๆ สองปี โดยสลับกันประชุมในประเทศ
อิหร่านและในประเทศไทย เพื่อความมุ่งประสงค์ที่จะติดตามและปฏิบัติการให้เป็นผลตาม
ความตกลงนี้ ถ้าจำเป็นคณะกรรมการจะพิจารณา เรื่อง การเตรียมและทำกำหนดการแลกเปลี่ยนทาง
วัฒนธรรมระหว่างประเทศหังสองด้วย

ข้อ 12

ความตกลงนี้จะ เริ่มใช้บังคับในวันที่ภาคีผู้ทำสัญญาฝ่ายหนึ่งฝ่ายใด ไ้แจ้งให้
ภาคีอีกฝ่ายหนึ่งทราบ เป็นครั้งแรกห้ายว่า ไ้คำเนนกระบวนกรที่จำเป็นเพื่อการ เริ่มใช้ความ
ตกลง เรียบร้อยแล้ว และความตกลงนี้จะยังคงใช้บังคับต่อไปจนครบช่วง เวลาหก เดือนนับ
ตั้งแต่วันที่ภาคีฝ่ายหนึ่ง ไ้แจ้งให้ภาคีอีกฝ่ายหนึ่งทราบ เป็นลายลักษณ์อักษร โดยทาง การพูด
ถึงความปรารถนาของตนที่จะเลิกความตกลง

ทำคู่กันเป็นสองฉบับ ณ กรุงเทพมหานคร เมื่อวันที่ ๒๖ ตุลาคม ๒๕๑๖
 พุทธศักราช สองพันห้าร้อยสิบเก้า ตรงกับปีสองพันห้าร้อยสามสิบห้าแห่งราชวงศ์อิหร่าน
 และตรงกับคริสต์ศักราช หนึ่งพันเก้าร้อยเจ็ดสิบหก เป็นภาษาไทย ภาษาเปอร์เซีย และ
 ภาษาอังกฤษ ด้วยหลังสามฉบับทุกฉบับใช้เป็นหลักฐานได้เท่ากัน ในกรณีที่มีการตีความ
 ต่างกัน ให้ถือความตีความภาษาอังกฤษ.

สำหรับรัฐบาลแห่งพระมหากษัตริย์ไทย

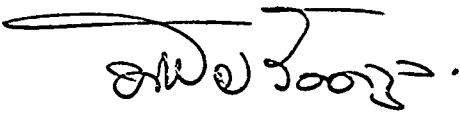

สำหรับรัฐบาลแห่งพระจักรพรรดิอิหร่าน

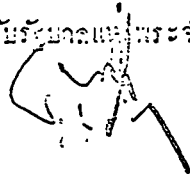

ماده ۱۰

طرفین متعاهدین روابط جهانگردی بین دو کشور را بهبود خواهند بخشید •

ماده ۱۱

کمیته مشترکی مرکب از نمایندگان دو دولت بمنظور پی گیری اجرای مفاد این موافقتنامه ایجاد و حداقل هر دو سال یکبار متناوباً " در تایلند و ایران تشکیل خواهد شد • کمیته مذکور همچنین در صورت لزوم موضوع تنظیم و انعقاد برنامه های مبادلات فرهنگی بین دو کشور را بررسی خواهد نمود •

ماده ۱۲

موافقتنامه حاضر از تاریخ آخرین اطلاعیه هر یک از طرفین متعاهدین بخرف دیگر بنی برانجام تشریفات که برای لازم الاجرا شدن این موافقتنامه ضروری است — بمرحله اجرا در خواهد آمد و تا شش ماه پس از تاریخی که یکی از طرفین تصمیم خود را کتبا " از مجرای دیپلماتیک دایر بر فسخ آن بطرف دیگر اعلام نماید — کماکان بقوت خود باقی خواهد ماند •

این موافقتنامه در تاریخ ۲۰ شهریور ۱۳۵۶ (۱۱ سپتامبر ۱۹۷۶ در دو نسخه به زبانهای تایلندی و فارسی و انگلیسی تنظیم گردید که هر سه متن متساویاً " معتبر خواهند بود • در صورت بروز اختلاف در تفسیر مفاد این موافقتنامه متن انگلیسی حاکم خواهد بود •

از طرف دولت شاهنشاهی ایران



از طرف دولت پادشاهی تایلند



ماده ۶

طرفین متعاهدین برای هیأتها یا افرادی که توسط هر یک از دو طرف برای کارآموزی در رشته مربوطه تعیین میشوند — تسهیلاتی فراهم خواهند نمود •

ماده ۷

طرفین متعاهدین بمنظور کمک به تفسیر و تعیین ارزش درجات علمی و در صورت اقتضا گواهینامه های حرفه ای و گواهینامه های تحصیلی در امر مبادله اطلاعات راجع به معیارها و تحولات — حاصله در نظام های آموزشی خود — همکاری خواهند پرداخت •

ماده ۸

هر یک از طرفین متعاهدین تسهیلات لازم را جهت معرفی فرهنگ و تمدن خود بخلاف دیگر نظریاتی مبادله کتب و نشریات فرهنگی و ترجمه آنها و تشکیل جلسات سخنرانی و نمایشگاههای علمی و هنری و ترتیب جشن برای اجرای برنامه های موسیقی و تئاتر و نیز استفاده از رادیو و تلویزیون و سایر وسایل ارتباط جمعی — فراهم خواهند نمود •

ماده ۹

طرفین متعاهدین مبادله بازدید هیئتهای فرهنگی و آموزشی و هنری و وسایل ارتباط جمعی و بازدید دانشجویان و اعضای سازمانهای جوانان دو کشور و نیز مبادله ورزشکاران و تیم های ورزشی و مربیان و متخصصان تربیت بدنی بخصوص مربیان پرورش و تناسب اندام را بین دو کشور تشویق خواهند نمود •

ماده ۲

طرفین متعاهدین همکاری مشترک در زمینه های آموزشی و ادبیات و موسیقی و نمایش و هنر و علوم و سایر امور فرهنگی را تشویق و تسهیل خواهند نمود .

ماده ۳

هریک از طرفین متعاهدین در حدود قوانین و مقررات جاری خود —
تأسیس انجمنی را برای معرفی فرهنگ طرف، متعهد دیگر در سرزمین خود مورد تشویق قرار خواهد داد .

ماده ۴

طرفین متعاهدین مبادله بازدید استادان — دانشمندان — دانشجویان و اعضای انجمن های فرهنگی را از ممالک یکدیگر بر طبق شرایطی که مشترکاً مورد توافق قرار خواهد گرفت — تشویق خواهند نمود و همچنین تسهیلات لازم را جهت بازدید این قبیل افراد از موزه ها و اماکن تاریخی — کتابخانه ها و سایر موسسات فرهنگی فراهم خواهند ساخت . طرفین متعاهدین همچنین تسهیلاتی را که ممکن است برای کار این افراد در زمینه های مختلف ادبی و علمی لازم باشد تأمین خواهند کرد .

ماده ۵

طرفین متعاهدین اعطای بورسهای آموزشی و کارآموزی را تشویق خواهند کرد .

[PERSIAN TEXT — TEXTE PERSAN]

موافقتنامه فرهنگی

بین

دولت پادشاهی تایلند

و

دولت شاهنشاهی ایران

دولت پادشاهی تایلند

و

دولت شاهنشاهی ایران

نظر بد علاقه ای که به تحکیم روابط فیما بین و بسط همکاری در زمینه های آموزشی و علمی و فرهنگی و اجتماعی دارند و بمنظور تقویت روابط دوستانه مشترک و بهبود بیشتر مناسبات نزدیک موجود بین دو مملکت و مردم آن تصمیم به انعقاد موافقتنامه حاضر بشرح زبر گرفتند •

ماده ۱

طرفین متعهدین کوشش خواهند کرد با استفاده از کلیه طرق ممکنه روابط فرهنگی فیما بین را بهبود بخشیده و هر یک بنوبه خود سعی خواهد کرد مردم خود را با فرهنگ و تمدن طرف دیگر آشنا سازد •

CULTURAL AGREEMENT¹ BETWEEN THE ROYAL THAI GOVERNMENT AND THE IMPERIAL GOVERNMENT OF IRAN

The Royal Thai Government and the Imperial Government of Iran,

Desiring to strengthen relations and develop cooperation in educational, scientific, cultural and social fields, and with a view to consolidating mutual friendly relations and promoting further the already close ties between the two countries and peoples,

Have decided to conclude the present Agreement as follows:

Article I. The two Contracting Parties shall endeavour to promote their cultural relations by all possible means and either Party shall endeavour to acquaint its people with the culture and civilization of the other Party.

Article II. The two Contracting Parties shall encourage and facilitate mutual cooperation in the fields of education, literature, music, drama, art, science and other cultural affairs.

Article III. Either Contracting Party shall encourage, within the limits of governing laws and regulations, the establishment in its territory of an association for the purpose of introducing the culture of the other Contracting Party.

Article IV. The two Contracting Parties shall encourage exchange of visits of professors, scholars, students and members of cultural associations between the two countries, under terms and conditions to be mutually agreed upon, and shall also facilitate the visits of such persons to museums, historical sites, libraries, and other cultural institutions. They shall also provide facilities that may be required for the work of such persons in various literary and scientific fields.

Article V. The two Contracting Parties shall encourage the grant of educational and training scholarships.

Article VI. The two Contracting Parties shall provide facilities for the staff members or individuals nominated by either Party for the purpose of training in their respective fields.

Article VII. The two Contracting Parties shall cooperate in the exchange of information on standards and on developments of their respective educational systems to assist in the interpretation and evaluation of degrees, diplomas and certificates, for academic purposes and, where appropriate, for professional purposes.

Article VIII. Either Contracting Party shall provide such facilities as may be required for the introduction of its culture and civilization by exchanging cultural books and publications and translation thereof, organizing lectures, art and science exhibitions and festivals for the performance of musical and dramatic programmes, as well as utilizing radio, television and other communications media.

¹ Came into force on 29 October 1978, the date of the last of the notifications by which the Contracting Parties informed each other of the completion of their necessary procedures, in accordance with article XII.

Article IX. The two Contracting Parties shall encourage exchange of visits of cultural, educational, mass media and art delegations, students, and members of youth organizations as well as the exchanges of sportsmen, sports teams, physical educators and specialists, particularly in physical fitness testing and body conditioning.

Article X. The two Contracting Parties shall promote tourism between the two countries.

Article XI. A joint committee of representatives of the two Governments shall be established and shall meet at least once every two years alternately in Iran and Thailand for the purpose of follow-up and implementation thereof. It shall consider also, if necessary, preparation and conclusion of cultural exchange programmes between the two countries.

Article XII. The present Agreement shall come into force on the date of the last notification by either Contracting Party to the other that it has completed its necessary procedures for the entry into force of the Agreement and shall remain in force until the lapse of six months from the date on which one Party notifies the other Party in writing, through diplomatic channel, of its desire to terminate the Agreement.

DONE in duplicate at Teheran on this eleventh day of September in the two thousand five hundred and nineteenth year of the Buddhist Era, corresponding to the two thousand five hundred and thirty-fifth year of the Iranian Dynasty, and corresponding to the one thousand nine hundred and seventy-sixth year of the Christian Era in the Thai, Persian and English languages, all three texts being equally authentic. In case of divergent interpretations, the English text shall prevail.

For the Royal Thai Government:

[Signed]

BHAICHAJ RATTAKUL
Minister of Foreign Affairs

For the Imperial Government
of Iran:

[Signed]

ABBAS-ALI KHALATBARY
Minister of Foreign Affairs

[TRADUCTION — TRANSLATION]

ACCORD CULTUREL¹ ENTRE LE GOUVERNEMENT ROYAL
THAÏLANDAIS ET LE GOUVERNEMENT IMPÉRIAL DE
L'IRAN

Le Gouvernement royal thaïlandais et le Gouvernement impérial de l'Iran,

Désireux de renforcer leurs relations et de développer leur coopération dans les domaines éducatif, scientifique, culturel et social, et en vue de consolider leurs relations d'amitié mutuelle et de resserrer les liens étroits qui existent déjà entre les deux pays et les deux peuples,

Ont décidé de conclure le présent Accord et, à cette fin, sont convenus de ce qui suit :

Article premier. Les deux Parties contractantes s'efforceront de promouvoir leurs relations culturelles par tous les moyens possibles et chaque Partie s'efforcera de faire connaître à son peuple la culture et la civilisation de l'autre.

Article II. Les deux Parties contractantes encourageront et favoriseront la coopération mutuelle dans les domaines de l'éducation, de la littérature, de la musique, du théâtre, des arts, de la science et des autres affaires culturelles.

Article III. Chaque Partie contractante encouragera, dans les limites des lois et règlements en vigueur, la création sur son territoire d'une association ayant pour but de diffuser la culture de l'autre Partie contractante.

Article IV. Les deux Parties contractantes encourageront les voyages d'échange, entre les deux pays, de professeurs, de spécialistes, d'étudiants et de membres d'associations culturelles, dans des conditions qui seront mutuellement convenues, et elles favoriseront aussi les visites, par ces personnes, de musées, sites historiques, bibliothèques et autres institutions culturelles. Elles fourniront aussi les moyens qui pourront être nécessaires aux travaux de ces personnes dans les divers domaines littéraires et scientifiques.

Article V. Les deux Parties contractantes encourageront l'octroi de bourses d'études et de formation.

Article VI. Les deux Parties contractantes fourniront au personnel ou aux particuliers désignés par l'une ou l'autre des Parties les moyens nécessaires aux fins de la formation dans leur domaine respectif.

Article VII. Les deux Parties contractantes procéderont à des échanges d'informations sur les normes et l'évolution de leurs systèmes d'enseignement respectifs en vue de faciliter la comparaison et l'évaluation des grades, diplômes et certificats à des fins universitaires et, le cas échéant, professionnelles.

Article VIII. Chaque Partie contractante fournira les moyens nécessaires pour la diffusion de sa culture et de sa civilisation en échangeant des ouvrages et des publications culturelles et leur traduction, en organisant des conférences,

¹ Entré en vigueur le 29 octobre 1978, date de la dernière des notifications par lesquelles les Parties contractantes se sont notifiées l'accomplissement des procédures requises, conformément à l'article XII.

des expositions artistiques et scientifiques et des festivals pour la présentation des programmes musicaux et dramatiques, ainsi qu'en utilisant la radio, la télévision et les autres moyens de communication.

Article IX. Les deux Parties contractantes encourageront les voyages d'échange de délégations culturelles, éducatives et artistiques, de représentants des organes de grande diffusion, d'étudiants et de membres d'organismes de jeunesse ainsi que l'échange de sportifs et d'équipes sportives, de moniteurs et de spécialistes de l'éducation physique, particulièrement dans le domaine de l'évaluation des conditions physiques et dans celui de la culture physique.

Article X. Les deux Parties contractantes favoriseront le tourisme entre les deux pays.

Article XI. Il sera créé une commission mixte formée de représentants des deux gouvernements, qui se réunira au moins une fois tous les deux ans, à tour de rôle en Iran et en Thaïlande, afin d'examiner l'application du présent Accord. Elle étudiera aussi, le cas échéant, l'élaboration et la conclusion de programmes d'échanges culturels entre les deux pays.

Article XII. Le présent Accord entrera en vigueur à la date de la dernière notification par l'une des Parties à l'autre annonçant qu'elle a terminé les procédures nécessaires à l'entrée en vigueur de l'Accord, et il restera en vigueur jusqu'à l'expiration d'un délai de six mois à compter de la date à laquelle l'une des Parties aura notifié par écrit à l'autre Partie, par la voie diplomatique, son désir d'y mettre fin.

FAIT à Téhéran en deux exemplaires le 11 septembre de l'an deux mille cinq cent dix-neuf de l'ère bouddhique, correspondant à l'an deux mille cinq cent trente-cinq de la dynastie iranienne et à l'an mil neuf cent soixante-seize de l'ère chrétienne, en langues thai, persane et anglaise, les trois textes faisant également foi. En cas de différend sur l'interprétation, le texte anglais fera foi.

Pour le Gouvernement
royal thaïlandais :

[Signé]

BHAICHAÏ RATTAKUL
Ministre des affaires étrangères

Pour le Gouvernement
impérial de l'Iran :

[Signé]

ABBAS-ALI KHALATBARY
Ministre des affaires étrangères

No. 17574

—

**FRANCE
and
LUXEMBOURG**

**Cultural Agreement. Signed at Luxembourg on 8 February
1954**

Authentic text: French.

Registered by France on 20 February 1979.

—————

**FRANCE
et
LUXEMBOURG**

Accord culturel. Signé à Luxembourg le 8 février 1954.

Texte authentique : français.

Enregistré par la France le 20 février 1979.

ACCORD CULTUREL¹ ENTRE LA RÉPUBLIQUE FRANÇAISE ET LE GRAND-DUCHÉ DE LUXEMBOURG

Le Président de la République française, d'une part, et Son Altesse royale la Grande-Duchesse de Luxembourg, d'autre part,

Désireux d'adapter aux circonstances nouvelles l'Accord conclu entre les deux pays en 1923, touchant leurs relations scientifiques, littéraires et scolaires;

Ont résolu de conclure un nouvel Accord et ont nommé, à cette fin, des Plénipotentiaires qui, après s'être communiqué leurs pleins pouvoirs trouvés en bonne et due forme, sont convenus des articles suivants :

Article 1^{er}. Le présent Accord a pour but de promouvoir la coopération des deux pays dans les domaines de l'éducation, de la science et de la culture et d'établir un échange permanent de personnes, de matériel et de documentation dans ces domaines.

Article 2. Afin d'assurer l'application du présent Accord, il sera constitué une Commission mixte permanente. Elle comprendra six membres, chaque pays désignant un nombre égal de représentants. La composition et le fonctionnement de cette Commission seront régis par les principes suivants :

1) Les membres de la Commission seront nommés, pour la France, par arrêté conjoint du Ministre des affaires étrangères et du Ministre de l'éducation nationale, pour le Luxembourg, par le Ministre de l'éducation nationale. La liste des membres à désigner par chaque Partie contractante sera transmise, pour approbation, à l'autre Partie contractante, par la voie diplomatique.

2) La Commission mixte permanente se réunira en séance plénière chaque fois qu'il sera nécessaire, et au moins une fois par an, alternativement en France et au Luxembourg. La Présidence sera assurée par un membre de la Commission appartenant au pays où se tient la réunion. Le Secrétariat sera assuré par un représentant de la Légation de l'autre pays siégeant à titre consultatif.

3) Pour des questions d'ordre technique exigeant une compétence particulière, la Commission mixte permanente pourra procéder à la création de sous-comités. Chaque pays sera représenté dans ces sous-comités par un nombre égal de membres. Des experts pourront y être admis à titre consultatif. La Présidence en sera assurée suivant le principe d'alternance indiqué ci-dessus.

Article 3. La Commission mixte pourra éventuellement proposer aux gouvernements des Parties contractantes des règlements pour la mise en œuvre des dispositions du présent accord. Ces règlements entreront en vigueur par l'approbation des deux gouvernements, à notifier par la voie diplomatique. Chaque gouvernement publiera les règlements ainsi approuvés qui pourront être considérés comme formant annexe au présent Accord.

Le même régime est applicable aux modifications ultérieures de l'annexe.

Article 4. Les Parties contractantes déclarent vouloir favoriser l'attribution de bourses pour permettre à leurs nationaux de poursuivre leurs études ou recher-

¹ Entré en vigueur le 10 février 1955 par l'échange des instruments de ratification, qui a eu lieu à Paris, conformément à l'article 11.

ches dans l'autre pays. La Commission mixte formulera à cet égard toutes suggestions qui lui paraîtront utiles.

Article 5. Les Parties contractantes acceptent, en principe, que les études faites par les Français au Luxembourg et par les Luxembourgeois en France soient considérées comme études faites dans le pays d'origine. La Commission mixte soumettra à l'approbation des ministres compétents des deux pays une liste détaillée des études pouvant tomber sous l'application de ce principe d'équivalence.

Les Parties contractantes acceptent en outre que le principe d'équivalence puisse trouver une application dans l'appréciation réciproque des diplômes et des grades. La Commission mixte pourra proposer des équivalences, totales ou partielles, et les soumettre à l'approbation des ministres compétents des deux pays.

La Commission mixte permanente sera tenue informée des projets de réforme envisagés par les Parties contractantes tant par voie législative que par voie réglementaire concernant l'organisation du régime pédagogique scolaire, universitaire et de la vie scientifique, littéraire ou artistique.

Cette Commission pourra, en outre, se saisir de toute question rentrant dans le cadre du présent Accord et proposer aux gouvernements des deux pays toute modification propre à assurer, dans la mesure du possible, la concordance entre le régime des deux pays en ces matières.

Article 6. Chaque Partie contractante encouragera l'organisation de cours de vacances destinés au personnel enseignant, aux étudiants et aux élèves de l'autre pays contractant ainsi que l'organisation de visites réciproques de délégations scolaires, universitaires, scientifiques, artistiques ou techniques.

Les Parties contractantes favoriseront également le contact et la coopération des associations culturelles des deux pays.

Article 7. Les Parties contractantes favoriseront le développement des échanges culturels entre les deux pays par l'organisation de conférences, de concerts, d'expositions et de manifestations artistiques, par la diffusion de livres et de périodiques, par la radio et par le film.

Article 8. Les Parties contractantes encourageront la coopération entre les associations de jeunesse reconnues par les deux pays et s'appliqueront spécialement à favoriser le tourisme des jeunes.

Article 9. Les Parties contractantes encourageront les échanges de professeurs des divers ordres d'enseignement ainsi que les échanges de membres de sociétés savantes. La Commission mixte pourra être appelée à présenter aux gouvernements des deux pays des recommandations à cet égard. Les ministres compétents des deux pays détermineront les modalités de ces échanges et, d'une manière générale, de tous ceux qui concernent les personnels techniques dont les études ou la profession ressortissent aux activités mentionnées dans le préambule du présent Accord. Il pourra être procédé, dans des conditions similaires à des échanges d'élèves des divers établissements d'enseignement.

Article 10. Les Parties contractantes se consulteront en vue de la défense de leurs intérêts culturels communs à l'étranger.

Article 11. Le présent Accord sera ratifié et les instruments de ratification seront échangés à Paris dans le plus bref délai possible.

L'Accord entrera en vigueur à la date de l'échange des instruments de ratification.

L'Accord conclu le 20 avril 1923 entre les Parties contractantes au sujet des relations intellectuelles et scolaires, modifié par la déclaration additionnelle du 24 avril 1923, sera abrogé au moment de l'entrée en vigueur du présent Accord.

Article 12. Le présent Accord restera en vigueur pour une période de cinq ans. S'il n'est pas dénoncé six mois avant l'expiration de ce délai, il sera prolongé pour une nouvelle période de cinq ans et ainsi de suite.

EN FOI DE QUOI, les Plénipotentiaires respectifs ont signé le présent Accord et y ont apposé leurs sceaux.

FAIT à Luxembourg, en deux originaux, le 8 février 1954.

[Signé — Signed]¹

[Signé — Signed]²

[Signé — Signed]³

¹ Signé par M. P. Suffroy — Signed by M. P. Suffroy.

² Signé par Beck — Signed by Beck.

³ Signé par Frieden — Signed by Frieden.

[TRANSLATION — TRADUCTION]

CULTURAL AGREEMENT¹ BETWEEN THE FRENCH REPUBLIC AND THE GRAND DUCHY OF LUXEMBOURG

The President of the French Republic, on the one hand, and Her Royal Highness the Grand Duchess of Luxembourg, on the other hand,

Desiring to adapt to new circumstances the Agreement concluded between the two countries in 1923 concerning their scientific, literary and scholastic relations,

Have decided to conclude a new Agreement and have appointed, to this end, plenipotentiaries who, having communicated their full powers found in good and due form, have agreed as follows:

Article 1. The aim of this Agreement is to promote co-operation between the two countries in the fields of education, science and culture and to establish a permanent exchange of persons, material and documentation in these fields.

Article 2. In order to ensure implementation of this Agreement, a Joint Standing Committee shall be established. It shall comprise six members, each country appointing an equal number of representatives. The composition and operation of the Committee shall be governed by the following principles:

(1) The members of the Committee shall be nominated, for France, by joint decree of the Minister for Foreign Affairs and the Minister of National Education, for Luxembourg, by the Minister of National Education. The list of members to be appointed by each Contracting Party shall be transmitted, for approval, to the other Contracting Party, through the diplomatic channel.

(2) The Joint Standing Committee shall meet in plenary session whenever necessary, and at least once a year, alternately in France and Luxembourg. A member of the Committee belonging to the country in which the meeting is held shall act as chairman. A representative of the Legation of the other country, sitting in an advisory capacity, shall act as Secretary.

(3) For technical questions calling for particular competence, the Joint Standing Committee may establish sub-committees. Each country shall be represented on such sub-committees by an equal number of members. Experts may be admitted to the sub-committees in an advisory capacity. The chairmanship of the sub-committees shall be established in accordance with the principle of rotation described above.

Article 3. The Joint Committee may, if necessary, propose to the Governments of the Contracting Parties regulations for the implementation of the provisions of this Agreement. Such regulations shall enter into force with the approval of the two Governments, to be notified through the diplomatic channel. Each Government shall publish the regulations thus approved which may be considered as forming an annex to this Agreement.

The same system shall be applicable to subsequent modifications of the annex.

¹ Came into force on 10 February 1955 by the exchange of the instruments of ratification, which took place at Paris, in accordance with article 11.

Article 4. The Contracting Parties express their willingness to promote the granting of fellowships to enable their nationals to pursue their studies or research work in the other country. The Joint Committee shall in this connection formulate any suggestions it deems useful.

Article 5. The Contracting Parties agree, in principle, that the studies carried out by French students in Luxembourg and students of Luxembourg in France shall be considered as studies carried out in the country of origin. The Joint Committee shall submit to the competent ministries of the two countries for approval a detailed list of studies to which this principle of equivalence may apply.

The Contracting Parties agree further that the principle of equivalence may apply in the reciprocal assessment of diplomas and grades. The Joint Committee may propose total or partial equivalencies and submit them to the competent ministries of the two countries for approval.

The Joint Standing Committee shall be kept informed of projects for reform, by either legislative or regulatory means, envisaged by the Contracting Parties concerning the organization of the scholastic and university pedagogical system and of scientific, literary or artistic life.

The Committee may, further, consider any question coming within the framework of this Agreement and propose to the Governments of the two countries any modification of a nature to ensure, to the extent possible, concordance between the régimes of the two countries in these matters.

Article 6. Each Contracting Party shall encourage the organization of holiday courses for teaching personnel, students and pupils of the other contracting country and the organization of reciprocal visits of scholastic, university, scientific, artistic or technical delegations.

The Contracting Parties shall also promote contact and co-operation between cultural associations of the two countries.

Article 7. The Contracting Parties shall promote the development of cultural exchanges between the two countries through the organization of conferences, concerts, artistic exhibitions and manifestations, through the dissemination of books and periodicals, through the radio and film.

Article 8. The Contracting Parties shall encourage co-operation between youth associations recognized by the two countries and shall make special efforts to promote youth tourism.

Article 9. The Contracting Parties shall encourage exchanges of teachers of various orders of education and exchanges of members of learned societies. The Joint Committee may be called upon to submit recommendations in this connection to the Governments of the two countries. The competent ministers of the two countries shall determine the terms and conditions of such exchanges and, in a general manner, of all exchanges concerning technical personnel whose studies or profession form part of the activities mentioned in the preamble to this Agreement. Arrangements may also be made, in similar conditions, for exchanges of pupils of the various educational establishments.

Article 10. The Contracting Parties shall consult each other with a view to defending their joint cultural interests abroad.

Article 11. This Agreement shall be ratified and the instruments of ratification shall be exchanged in Paris as soon as possible.

The Agreement shall enter into force on the date of the exchange of instruments of ratification.

The Agreement concluded on 20 April 1923 between the Contracting Parties on the subject of intellectual and scholastic relations, modified by the Additional Declaration of 24 April 1923, shall be abrogated at the time of the entry into force of this Agreement.

Article 12. This Agreement shall remain in force for a period of five years. If it is not denounced six months before the expiry of this period, it shall be extended for a further period of five years.

IN FAITH WHEREOF, the respective plenipotentiaries have signed this Agreement and affixed their seals thereto.

DONE at Luxembourg, in two original copies, on 8 February 1954.

[M. P. SUFFROY]

[BECK]

[FRIEDEN]

No. 17575

FRANCE
and
FEDERAL REPUBLIC OF GERMANY

**Cultural Agreement (with exchange of letters). Signed at
Paris on 23 October 1954**

**Protocol relating to the implementation in fiscal and customs
matters of the above-mentioned Agreement (with
annex). Signed at Bonn on 2 February 1973**

Authentic texts: French and German.

Registered by France on 20 February 1979.

FRANCE
et
RÉPUBLIQUE FÉDÉRALE D'ALLEMAGNE

**Accord culturel (avec échange de lettres). Signé à Paris le
23 octobre 1954**

**Protocole relatif à la mise en œuvre dans le domaine fiscal
et douanier de l'Accord susmentionné (avec annexe).
Signé à Bonn le 2 février 1973**

Textes authentiques : français et allemand.

Enregistrés par la France le 20 février 1979.

ACCORD CULTUREL¹ ENTRE LE GOUVERNEMENT DE LA RÉPUBLIQUE FRANÇAISE ET LE GOUVERNEMENT DE LA RÉPUBLIQUE FÉDÉRALE D'ALLEMAGNE

Considérant qu'une fructueuse coopération et un accroissement des échanges entre les peuples français et allemand dans le domaine culturel ne peuvent que servir la cause de la paix et de l'Europe unie,

Résolus à développer, à cette fin, dans chacun des deux pays, la connaissance et la plus large compréhension de l'activité intellectuelle et de la culture de l'autre pays,

Le Gouvernement de la République française, d'une part, et le Gouvernement de la République fédérale d'Allemagne, d'autre part, ont décidé de conclure un accord dans les termes énoncés ci-dessous :

Article 1. Les Hautes Parties contractantes s'attacheront à créer dans les Universités et autres établissements d'enseignement supérieur de leur territoire, des cours réguliers consacrés à l'étude de la langue et de la civilisation de l'autre pays.

Article 2. Les Hautes Parties contractantes favoriseront l'établissement sur leur territoire, d'institutions culturelles, telles que Instituts de hautes études, Centres ou Cercles d'études, destinées aux études franco-allemandes dans le cadre des lois et règlements en vigueur dans le pays intéressé. Chacune d'elles prêtera assistance aux institutions culturelles que l'autre Partie établira sur son territoire.

La désignation générale d'institutions culturelles s'applique également aux écoles poursuivant les objectifs définis dans cet Accord.

Article 3. Les Hautes Parties contractantes organiseront l'échange de professeurs, de savants, de lecteurs, d'assistants ainsi que de responsables de groupements culturels extra-universitaires. Les modalités d'application de cette disposition, en ce qui concerne notamment le nombre et la spécialité des personnalités à échanger ainsi que la durée de leur séjour et le montant de l'indemnité qui leur sera allouée, feront l'objet de propositions de la part de la Commission mixte prévue à l'article 16.

Les Hautes Parties contractantes favoriseront de même l'échange de groupes de professeurs, l'échange d'étudiants, d'élèves, de techniciens ou d'apprentis.

Article 4. Les Hautes Parties contractantes encourageront la création de cours de vacances à l'intention du personnel enseignant, des étudiants et des élèves de l'autre Partie.

Article 5. Les Hautes Parties contractantes favoriseront la coopération des organisations de jeunesse reconnues dans chacun des deux pays, ainsi que les rencontres de jeunesse ayant un caractère éducatif, social ou professionnel. Elles échangeront des informations concernant les organisations et les services qui ont pour but le développement des mouvements d'échange parmi la jeunesse.

¹ Entré en vigueur le 26 juillet 1955 par l'échange des instruments de ratification, qui a eu lieu à Bonn, conformément à l'article 18.

Article 6. Les Hautes Parties contractantes mettront un certain nombre de subventions et de bourses à la disposition des nationaux de l'autre Partie.

Article 7. Les Hautes Parties contractantes veilleront, dans toute la mesure du possible, à ce que soit organisé dans toutes les universités et établissements du second degré de leur territoire, un enseignement de la langue et de la littérature de l'autre Partie et à ce que cet enseignement soit proposé au choix des élèves, à titre de première ou de deuxième langue vivante obligatoire.

Elles veilleront à ce que les mêmes possibilités soient offertes aux élèves des établissements techniques et des établissements d'enseignement industriel et commercial du second degré.

Article 8. Les Hautes Parties contractantes s'engagent à rechercher les moyens d'accorder aux études effectuées, aux concours et examens passés et aux diplômes obtenus sur le territoire de l'une d'elles, une équivalence partielle ou totale sur le territoire de l'autre, soit dans les établissements universitaires et scolaires, soit, en des cas déterminés, pour l'exercice de certaines professions. Ces équivalences seront proposées par la Commission mixte permanente prévue à l'article 16 ci-dessous.

Article 9. Les Hautes Parties contractantes s'efforceront de mieux faire connaître leur culture par l'organisation dans l'autre pays de conférences, de concerts, d'expositions, de représentations théâtrales et de manifestations artistiques de toute sorte; par la diffusion de livres, de périodiques et autres publications culturelles, de partitions musicales, de musique enregistrée et de films. Elles prêteront, d'autre part, tout leur concours aux manifestations culturelles approuvées par la Commission prévue à l'article 16 ainsi qu'à la diffusion du matériel culturel en provenance de l'autre pays.

Article 10. Les Hautes Parties contractantes s'attacheront également, dans le cadre des lois et règlements en vigueur, à accorder le maximum de facilités à l'entrée sur leur territoire des livres, des périodiques et autres publications, des œuvres d'art, des reproductions d'œuvres d'art, des partitions musicales, des films et des disques édités ou produits dans l'un des deux pays et à condition qu'ils présentent un caractère culturel.

Les Hautes Parties contractantes veilleront à obtenir des Administrations intéressées l'octroi réciproque d'émissions radiophoniques et télévisées consacrées à la diffusion culturelle et accorderont toutes facilités nécessaires à cette fin.

Article 11. Les Hautes Parties contractantes faciliteront, dans toute la mesure du possible, la solution des problèmes financiers soulevés par l'action culturelle de l'autre Partie sur son propre territoire.

Article 12. Les Hautes Parties contractantes s'efforceront d'établir, pour les personnes visées par un des paragraphes précédents, un régime de faveur en vue de l'obtention rapide et aux moindres frais du visa d'entrée dans le pays voisin, tant que celui-ci sera exigé.

Article 13. Les Hautes Parties contractantes veilleront, par les moyens en leur pouvoir et dans le cadre de leur législation intérieure, à ce que, dans tous les ordres d'enseignement, les questions intéressant l'autre Partie soient présentées avec la plus grande objectivité et à ce que les manuels scolaires, notamment

les manuels d'histoire, soient expurgés de toute appréciation de caractère passionnel pouvant nuire à la bonne entente entre les deux peuples.

Les Hautes Parties contractantes soutiendront tous les efforts dirigés en ce sens.

Article 14. Les Hautes Parties contractantes se consulteront en vue de la préservation de leurs intérêts culturels communs à l'étranger.

Article 15. Les Hautes Parties contractantes s'attacheront à rechercher en commun les meilleurs moyens de faciliter la protection, la perception et le transfert des droits d'auteurs et des cachets d'artistes ainsi que les droits relatifs à la radiodiffusion et à la télévision.

Article 16. En vue de résoudre les questions que posera la mise en application du présent Accord et afin d'établir entre les Hautes Parties contractantes des consultations directes et suivies dans le domaine des relations culturelles, il sera constitué une Commission mixte permanente.

Chacune des Hautes Parties contractantes désignera six représentants à cet effet. La composition et le fonctionnement de cet organisme seront régis par les principes suivants :

1) Les membres de la Commission seront nommés, pour la France, par le Ministre des affaires étrangères et le Ministre de l'éducation nationale; pour la République fédérale d'Allemagne, par le Ministre des affaires étrangères, en accord avec le Ministre fédéral compétent et les Ministres des cultes des *Länder*. Chaque liste sera transmise, pour approbation, à l'autre Partie, par la voie diplomatique.

2) La Commission mixte se réunira en séance plénière chaque fois que la nécessité s'en fera sentir et au moins une fois par an, alternativement en France et en Allemagne. La présidence sera assurée par un membre de la Commission appartenant au pays où se tient la réunion, le secrétaire, avec voix consultative, sera désigné par l'autre Partie.

3) En cas de besoin, la Commission pourra s'adjoindre des experts à titre de Conseillers techniques.

4) Si des questions d'ordre technique exigeant un examen détaillé figurent à l'ordre du jour, la Commission pourra créer provisoirement des sous-commissions dans lesquelles chacune des deux Parties sera représentée par un nombre égal de membres. La présidence de ces sous-commissions sera attribuée selon le principe d'alternance défini au paragraphe 2 du présent article.

Article 17. Cet Accord s'applique également à Berlin à compter de la date prévue à l'article 18 sous réserve que le Gouvernement de la République fédérale d'Allemagne aura fait au Gouvernement de la République française une déclaration précisant que toutes les conditions légales nécessaires à l'application de cet Accord sont remplies à Berlin.

Article 18. Le présent Accord sera ratifié dans le plus bref délai. L'échange des instruments de ratification aura lieu à Bonn. L'accord entrera en vigueur le jour de l'échange des instruments de ratification.

Le présent Accord restera en vigueur pendant une période d'au moins cinq ans.

EN FOI DE QUOI, les plénipotentiaires respectifs ont signé la présente Convention et y ont apposé leur sceau.

FAIT à Paris, le vingt-troisième jour du mois d'octobre 1954.

[Signé — Signed]¹

[Signé — Signed]³

[Signé — Signed]²

ÉCHANGE DE LETTRES

I

LIBERTÉ — ÉGALITÉ — FRATERNITÉ

RÉPUBLIQUE FRANÇAISE
MINISTÈRE DES AFFAIRES ÉTRANGÈRES

Paris, le 23 octobre 1954

Monsieur le Chancelier,

Me référant à l'article 7 de l'Accord culturel franco-allemand signé ce jour, j'ai l'honneur d'appeler votre attention sur le très grand intérêt que le Gouvernement français attache à l'enseignement de la langue et de la littérature françaises dans les établissements d'enseignement secondaire allemands dans des conditions comparables à la situation qui est faite en France à l'enseignement de la langue et de la littérature allemandes.

Afin que cette question puisse recevoir une solution pleinement conforme à l'esprit de l'Accord culturel conclu entre nos deux pays, il me paraît souhaitable que la Commission mixte prévue à l'article 16 formule à ce sujet des vœux que le Gouvernement de la République fédérale recommandera à l'examen favorable d'organismes tels que la Conférence permanente des Ministres des cultes des *Länder*.

D'autre part, toutes dispositions devraient être prises en vue de faire participer les représentants des Gouvernements des *Länder* intéressés aux travaux de la Commission mixte prévue, soit à titre de membres titulaires, soit comme experts, soit enfin comme membres de sous-commission.

Je vous prie de bien vouloir agréer, Monsieur le Chancelier, les assurances de ma haute considération.

[Signé — Signed]¹

Monsieur le Docteur Konrad Adenauer
Chancelier et Ministre des affaires étrangères
de la République fédérale d'Allemagne

¹ Signé par Pierre Mendès-France — Signed by Pierre Mendès-France.

² Signé par Jean Berthoin — Signed by Jean Berthoin.

³ Signé par Konrad Adenauer — Signed by Konrad Adenauer.

II

BUNDESREPUBLIK DEUTSCHLAND

Der Bundeskanzler¹

Paris, le 23 octobre 1954

Monsieur le Président,

Vous référant à l'article 7 de l'Accord culturel franco-allemand signé ce jour, vous avez bien voulu appeler mon attention sur le très grand intérêt que le Gouvernement français attache à l'enseignement de la langue et de la littérature françaises dans les établissements d'enseignement secondaire allemands dans des conditions comparables à la situation qui est faite en France à l'enseignement de la langue et de la littérature allemandes.

Afin que cette question puisse recevoir une solution pleinement conforme à l'esprit de l'Accord culturel conclu entre nos deux pays, il vous paraissait souhaitable que la Commission mixte prévue à l'article 16 formule à ce sujet des vœux que le Gouvernement de la République fédérale recommandera à l'examen favorable d'organismes tels que la Conférence permanente des Ministres des cultes des *Länder*.

D'autre part, toutes dispositions devraient être prises en vue de faire participer les Gouvernements des *Länder* intéressés aux travaux de la Commission mixte prévue, soit à titre de membre titulaire, soit comme expert, soit enfin comme membre de sous-commission.

J'ai l'honneur de vous faire savoir que l'ensemble de ces dispositions recueille mon entière approbation.

Je vous prie de bien vouloir agréer, Monsieur le Président, les assurances de ma très haute considération.

A Son Excellence Monsieur le Président Mendès-France
Ministre des affaires étrangères
Paris

¹ République fédérale d'Allemagne, le Chancelier.

[GERMAN TEXT — TEXTE ALLEMAND]

KULTUR ABKOMMEN ZWISCHEN DER REGIERUNG DER FRANZÖSISCHEN REPUBLIK UND DER REGIERUNG DER BUNDESREPUBLIK DEUTSCHLAND

In der Überzeugung, dass eine fruchtbare Zusammenarbeit und ein gesteigerter Austausch zwischen dem französischen und dem deutschen Volk auf kulturellem Gebiet die Sache des Friedens und des vereinten Europa nur fördern können,

entschlossen, im Hinblick auf dieses Ziel in beiden Ländern das Verständnis für das Geistesleben und die Kultur des Nachbarlandes zu entwickeln, haben,

die Regierung der Französischen Republik einerseits, und die Regierung der Bundesrepublik Deutschland andererseits, beschlossen, ein Abkommen zu schliessen, das wie folgt lautet:

Artikel 1. Die Hohen Vertragschliessenden Teile bemühen sich, in den Universitäten und anderen Hochschulen ihres Gebietes regelmässige Lehrgänge für den Unterricht in der Sprache und Kultur des anderen Landes einzurichten.

Artikel 2. Die Hohen Vertragschliessenden Teile fördern in ihrem Gebiet, im Rahmen der geltenden Rechtsvorschriften des betreffenden Landes, die Gründung kultureller Einrichtungen wie französisch-deutscher Hochschulinstitute und Studienzentren oder Studienzirkel.

Jeder Teil wird im Gebiete seines Landes die kulturellen Einrichtungen, die der andere Teil errichtet, unterstützen.

Die allgemeine Bezeichnung „kulturelle Einrichtungen“ gilt auch für die Schulen, welche die in diesem Abkommen umrissenen Ziele verfolgen.

Artikel 3. Die Hohen Vertragschliessenden Teile organisieren den Austausch von Professoren, Gelehrten, Lektoren, Assistenten sowie verantwortlichen Leitern kultureller Gruppen die ausserhalb der Hochschulen stehen. Die Bestimmungen zur Durchführung dieser Regelung, insbesondere bezüglich der Zahl und der Eignung der auszutauschenden Persönlichkeiten sowie der Dauer ihres Aufenthaltes und der Höhe ihrer Vergütung bilden den Gegenstand von Vorschlägen des im Artikel 16 vorgesehenen gemischten Ausschusses. Die Hohen Vertragschliessenden Teile fördern ferner den Austausch von Professorengruppen, den Austausch von Studenten, Schülern, Technikern oder Lehrlingen.

Artikel 4. Die Hohen Vertragschliessenden Teile fördern die Einrichtung von Ferienkursen für Lehrpersonal, Studenten und Schüler des anderen Teiles.

Artikel 5. Die Hohen Vertragschliessenden Teile fördern die Zusammenarbeit der in jedem der beiden Länder anerkannten Jugendverbände, sowie die Jugendtreffen erzieherischen, sozialen oder beruflichen Charakters. Zu diesem Zweck tauschen sie Informationen über die Verbände und die Stellen aus, deren Ziel der Ausbau des Jugendaustausches ist.

Artikel 6. Die Hohen Vertragschliessenden Teile stellen eine bestimmte Anzahl von Beihilfen und Stipendien für Staatsangehörige des anderen Teiles zur Verfügung.

Artikel 7. Die Hohen Vertragschliessenden Teile tragen, soweit irgend möglich, Sorge dafür, dass in allen Universitäten und höheren Lehranstalten ihres Gebietes Unterricht in der Sprache und Literatur des anderen Teiles veranstaltet und dass den Schülern diese Sprache als erste oder zweite obligatorische lebende Sprache zur Wahl gestellt wird.

Sie tragen ferner dafür Sorge, dass den Schülern der Fachschulen sowie der höheren Handels- und Gewerbeschulen die gleichen Möglichkeiten geboten werden.

Artikel 8. Die Hohen Vertragschliessenden Teile verpflichten sich, darauf hinzuwirken, dass die in ihrem Gebiet absolvierten Studien, Prüfungswettbewerbe und Examina sowie die hierfür erlangten Zeugnisse im Gebiete des anderen Teiles entweder für Schul- oder Hochschulzwecke oder in bestimmten Fällen zur Ausübung bestimmter Berufe ganz oder teilweise als gleichwertig anerkannt werden. Diese Anerkennungen der Gleichwertigkeit werden von dem nachstehend in Artikel 16 vorgesehenen ständigen gemischten Ausschuss vorgeschlagen.

Artikel 9. Die Hohen Vertragschliessenden Teile bemühen sich, zur besseren Kenntnis ihrer Kultur beizutragen indem sie im anderen Lande Vorträge, Konzerte, Ausstellungen, Theateraufführungen und künstlerische Darbietungen aller Art veranstalten, sowie Bücher, Zeitschriften und andere kulturellen Veröffentlichungen, musikalische Partituren, Schallplatten und Filme verbreiten. Ferner gewähren sie volle Unterstützung allen kulturellen Veranstaltungen, die von dem im Artikel 16 vorgesehenen Ausschuss genehmigt sind, und fördern die Verbreitung der aus dem anderen Lande stammenden Kulturgüter.

Artikel 10. Die Hohen Vertragschliessenden Teile tragen ferner im Rahmen der geltenden Rechtsvorschriften dafür Sorge, dass für Bücher, Zeitschriften und andere Veröffentlichungen, Kunstwerke, Nachbildungen von Kunstwerken, musikalische Partituren, Filme und Schallplatten, die in einem der beiden Länder herausgegeben oder hergestellt werden, weitestgehende Einfuhrerleichterungen gewährt werden, soweit diese Gegenstände kulturellen Charakters sind.

Die Hohen Vertragschliessenden Teile tragen ferner dafür Sorge, dass die zuständigen Behörden den gegenseitigen Austausch von Rundfunk- und Fernsendungen, die der Verbreitung von Kulturgut gewidmet sind, zulassen; sie werden alle zu diesem Zweck notwendigen Erleichterungen gewähren.

Artikel 11. Die Hohen Vertragschliessenden Teile erleichtern, soweit irgend möglich, die Lösung der finanziellen Probleme, die sich aus der kulturellen Tätigkeit der anderen Partei auf ihrem Gebiet ergeben.

Artikel 12. Die Hohen Vertragschliessenden Teile sind bestrebt, für die in einem der vorstehenden Artikel in Betracht kommenden Personen eine Vorzugregelung zu treffen, um zu ermöglichen, dass sie den Sichtvermerk für die Einreise in das Nachbarland, solange ein solcher erforderlich ist, rasch und zu geringsten Gebühren erhalten.

Artikel 13. Die Hohen Vertragschliessenden Teile tragen mit den ihnen zu Gebote stehenden Mitteln und im Rahmen ihrer innerstaatlichen Rechtsvorschriften dafür Sorge, dass in allen Zweigen des Unterrichtswesens die Fragen, die den anderen Teil betreffen, mit grösster Sachlichkeit dargestellt werden, und dass aus den Lehrbüchern, insbesondere den Geschichtsbüchern, jede Bewertung entfernt wird, die durch ihren emotionalen Charakter dem guten Einvernehmen zwischen den beiden Völkern schaden könnte.

Die Hohen Vertragschliessenden Teile unterstützen alle hierauf gerichteten Bemühungen.

Artikel 14. Die Hohen Vertragschliessenden Teile konsultieren einander zur Wahrung ihrer gemeinsamen kulturellen Interessen im Ausland.

Artikel 15. Die Hohen Vertragschliessenden Teile sind bestrebt, gemeinsam die geeigneten Wege zu finden, um den Schutz, die Einziehung und die Überweisung der aus dem Urheberrecht fliessenden Beträge, der Künstlerhonorare sowie aller mit Rundfunk- und Fernsehsendungen verbundenen Rechte zu erleichtern.

Artikel 16. Zur Lösung der Fragen, die sich aus der Durchführung dieses Abkommens ergeben, und zur Herbeiführung ständiger unmittelbarer gemeinsamer Beratungen zwischen den Hohen Vertragschliessenden Teilen auf dem Gebiet der kulturellen Beziehungen, wird ein ständiger gemischter Ausschuss gebildet.

Jeder Hohe Vertragschliessende Teil ernennt zu diesem Zweck sechs Vertreter. Die Zusammensetzung und Arbeitsweise dieses Organs richten sich nach folgenden Grundsätzen:

1) Die Mitglieder dieses Ausschusses werden für Frankreich von dem Minister der Auswärtigen Angelegenheiten und dem Erziehungsminister und für die Bundesrepublik Deutschland vom Minister des Auswärtigen im Benehmen mit dem zuständigen Bundesminister und den Kultusministern der Länder ernannt. Jede Liste wird dem anderen Teil auf diplomatische Wege zur Billigung übermittelt.

2) Der gemischte Ausschuss tagt so oft es erforderlich ist, wenigstens aber einmal jährlich in Plenarsitzung abwechselnd in Frankreich und Deutschland. Den Vorsitz führt ein Mitglied des Ausschusses des Landes, in dem die Tagung stattfindet. Der Sekretär wird vom anderen Teile ernannt und hat beratende Stimme.

3) Der Ausschuss kann erforderlichenfalls Sachverständige als technische Berater hinzuziehen.

4) Stehen auf der Tagesordnung technische Fragen, die eine eingehende Prüfung erfordern, so kann der Ausschuss vorläufig Unterausschüsse einsetzen, in denen jeder Teil in gleicher Stärke vertreten ist. Der Vorsitz in diesen Unterausschüssen wird nach dem in Ziffer 2 dieses Artikels aufgestellten Grundsatz abwechselnd geführt.

Artikel 17. Dieses Abkommen gilt von dem in Artikel 18 bezeichneten Zeitpunkt ab auch für Berlin, sofern die Regierung der Bundesrepublik Deutschland der Regierung der Französischen Republik die Erklärung abgibt, dass alle für die Anwendung dieses Abkommens in Berlin erforderlichen rechtlichen Voraussetzungen erfüllt sind.

Artikel 18. Dieses Abkommen soll in möglichst kurzer Frist ratifiziert werden. Der Austausch der Ratifikationsurkunden findet in Bonn statt. Das Abkommen tritt am Tage des Austausches der Ratifikationsurkunden in Kraft.

Das vorliegende Abkommen bleibt mindestens fünf Jahre lang in Kraft.

ZU URKUND DESSEN haben die beiderseitigen Bevollmächtigten dieses Abkommen unterzeichnet und mit ihrem Siegel versehen.

GESCHEHEN zu Paris am dreiundzwanzigsten Oktober neunzehnhundertvierundfünfzig.

[Signed — Signé]¹

[Signed — Signé]³

[Signed — Signé]²

EXCHANGE OF LETTERS — ÉCHANGE DE LETTRES

I

Paris, den 23 Oktober 1954

Herr Bundeskanzler,

Unter Bezugnahme auf Artikel 7 des heute unterzeichneten deutsch-französischen Kulturabkommens habe ich die Ehre, Ihre Aufmerksamkeit auf den grossen Wert zu lenken, den die französische Regierung darauf legt, dass die französische Sprache und Literatur in den deutschen höheren Lehranstalten unter Bedingungen gelehrt wird die denen des Unterrichts der deutschen Sprache und Literatur in Frankreich entsprechen.

Um dieser Frage eine Lösung zu geben, die mit dem Geist des zwischen unseren beiden Ländern geschlossenen Kulturabkommens voll übereinstimmt, scheint es mir wünschenswert, dass der im Artikel 16 vorgesehene Gemischte Ausschuss hierzu Vorschläge formuliert, die die Bundesregierung Gremien wie der ständigen Konferenz der Kultusminister der Länder zur wohlwollenden Prüfung empfiehlt.

Gleichzeitig sollten alle Vorkehrungen getroffen werden, um die Vertreter der interessierten Länderregierungen an den Arbeiten des vorgesehenen Gemischten Ausschusses zu beteiligen, entweder durch ordentliche Mitglieder oder durch Sachverständige oder durch Mitglieder eines Unterausschusses.

Genehmigen Sie, Herr Bundeskanzler, den Ausdruck meiner vorzüglichen Hochachtung.

Ihr sehr ergebener,

Herr Doktor Konrad Adenauer
Bundeskanzler und Minister der Auswärtigen Angelegenheiten
der Deutschen Bundesrepublik

¹ Signed by Pierre Mendès-France — Signé par Pierre Mendès-France.

² Signed by Jean Berthoin — Signé par Jean Berthoin.

³ Signed by Konrad Adenauer — Signé par Konrad Adenauer.

II

BUNDESREPUBLIK DEUTSCHLAND

Der Bundeskanzler

Paris, den 23. Oktober 1954

Herr Ministerpräsident,

unter Bezugnahme auf Artikel 7 des heute unterzeichneten deutsch-französischen Kulturabkommens haben Sie meine Aufmerksamkeit auf den großen Wert gelenkt, den die Französische Regierung darauf legt, daß die französische Sprache und Literatur in den deutschen höheren Lehranstalten unter Bedingungen unterrichtet wird, die denen des Unterrichts der deutschen Sprache und Literatur in Frankreich entsprechen.

Um dieser Frage eine Lösung zu geben, die mit dem Geist des zwischen unseren beiden Ländern geschlossenen Kulturabkommens voll übereinstimmt, scheint es Ihnen wünschenswert, daß der im Artikel 16 vorgesehene gemischte Ausschuß zu dieser Frage Vorschläge formuliert, die die Bundesregierung Gremien, wie der Ständigen Konferenz der Kultusminister der Länder, zur wohlwollenden Prüfung empfehlen wird. Gleichzeitig sollten alle Vorkehrungen getroffen werden, um die interessierten Länderregierungen an den Arbeiten des vorgesehenen gemischten Ausschusses zu beteiligen, entweder durch ein ordentliches Mitglied oder durch einen Sachverständigen oder durch ein Mitglied eines Unterausschusses.

Ich habe die Ehre, Ihnen mitzuteilen, daß die Gesamtheit dieser Dispositionen meine volle Zustimmung findet.

Genehmigen Sie, Herr Ministerpräsident, die Versicherung meiner ausgezeichnetsten Hochachtung.

[Signed — Signé]¹

Seiner Exzellenz dem Herrn Ministerpräsidenten
und Minister für Auswärtige Angelegenheiten
Pierre Mendès-France
Paris

¹ Signed by Konrad Adenauer — Signé par Konrad Adenauer.

PROTOCOLE¹ ENTRE LE GOUVERNEMENT DE LA RÉPUBLIQUE FRANÇAISE ET LE GOUVERNEMENT DE LA RÉPUBLIQUE FÉDÉRALE D'ALLEMAGNE RELATIF À LA MISE EN ŒUVRE DANS LE DOMAINE FISCAL ET DOUANIER DE L'ACCORD CULTUREL DU 23 OCTOBRE 1954²

Le Gouvernement de la République française et le Gouvernement de la République fédérale d'Allemagne, considérant qu'il y a lieu de définir dans le domaine fiscal et douanier certaines des facilités prévues par l'Accord culturel du 23 octobre 1954² entre le Gouvernement de la République française et le Gouvernement de la République fédérale d'Allemagne et dont doivent bénéficier les institutions culturelles désignées à l'article 2 du même Accord, sont convenus de ce qui suit :

Article 1^{er}. INSTITUTIONS CULTURELLES

1) Le présent Protocole est applicable aux institutions culturelles visées à l'article 2 de l'Accord culturel franco-allemand du 23 octobre 1954, qui se consacrent exclusivement et directement à la coopération et au développement des échanges entre la République française et la République fédérale d'Allemagne dans le domaine culturel.

2) Ces institutions sont énumérées dans l'annexe au présent Protocole.

3) Au cas où de nouvelles institutions culturelles de même nature que celles visées dans les paragraphes précédents seraient créées par l'une des deux Parties contractantes sur le territoire de l'autre, leur adjonction à l'annexe pourra être convenue par échange de notes.

Article 2. IMPÔTS SUR LES ACQUISITIONS, LOCATIONS, DONATIONS ET LEGS

Les institutions culturelles de chaque Partie contractante ou, s'il y a lieu, les personnes morales dont elles dépendent, sont exonérées sur le territoire de l'autre Partie contractante des impôts, droits et taxes de l'Etat, des *Laender*, des collectivités territoriales et locales qui seraient légalement à leur charge :

- a) Au titre de l'acquisition à titre onéreux ou gratuit, ou de la location d'immeubles bâtis ou non bâtis destinés à l'installation de ces institutions;
- b) Au titre des donations ou des legs consentis à des fins culturelles sur le territoire où elles sont établies.

Article 3. IMPÔTS SUR LES REVENUS, LA FORTUNE ET LES IMMEUBLES

1) Les institutions culturelles de chaque Partie contractante sont exonérées, dans la mesure où cette exonération ne résulte pas de l'application du droit

¹ Entré en vigueur le 6 janvier 1976, date de réception de la dernière des notifications par lesquelles les Parties contractantes se sont notifiées l'accomplissement des formalités requises, conformément à l'article 7, paragraphe 1.

² Voir p. 186 du présent volume.

interne, sur le territoire de l'autre Partie contractante, au titre de leur action culturelle, des impôts, droits et taxes suivants :

— En ce qui concerne la République française :

- Impôt sur les sociétés;
- Contribution des patentes;

— En ce qui concerne la République fédérale d'Allemagne :

- *Körperschaftsteuer und Ergänzungsabgabe* (impôt sur les sociétés et impôt additionnel);
- *Vermögensteuer* (impôt sur la fortune);
- *Gewerbesteuer* (contribution des patentes).

Les institutions culturelles allemandes sont dispensées des obligations fiscales imposées aux employeurs, et notamment du versement de la taxe sur les salaires, sauf à déclarer le montant des salaires versés à leurs employés de nationalité française.

2) Les institutions culturelles de chaque Partie contractante ou, s'il y a lieu, les personnes morales dont elles dépendent sont en outre exonérées, sur le territoire de l'autre Partie contractante, des impôts, droits et taxes prélevés par l'Etat, les *Laender*, les collectivités territoriales et locales, légalement à leur charge, du chef des immeubles occupés par lesdites institutions culturelles dans le cadre de leur activité propre, à l'exclusion des taxes perçues en rémunération de services rendus.

3) Les exonérations fiscales prévues par les paragraphes précédents s'appliqueront aussi en ce qui concerne les autres impôts, droits et taxes analogues ou semblables par leur nature institués à l'avenir indépendamment ou en remplacement des impôts, droits ou taxes ci-dessus.

Article 4. TAXE SUR LE CHIFFRE D'AFFAIRES

1) Les institutions culturelles de chaque Partie contractante sont exonérées de la taxe sur le chiffre d'affaires due à raison des prestations pour lesquelles des droits d'inscription et de bibliothèque sont perçus, ainsi qu'à raison des manifestations culturelles. Toutefois, cette exonération ne saurait donner droit ni à déduction, ni à remboursement des taxes supportées par les institutions pour ces mêmes opérations.

2) Les institutions culturelles de chaque Partie contractante sont exonérées, sous les garanties prévues par la réglementation de l'autre Partie contractante, de la taxe sur le chiffre d'affaires exigible lors de l'importation des matériels culturels nécessaires à leur fonctionnement et énumérés ci-après : livres, périodiques, œuvres d'art, reproductions d'œuvres d'art, partitions musicales, films impressionnés, disques enregistrés, bandes magnétiques impressionnées.

3) Les deux Parties contractantes se réservent la possibilité d'étendre le champ d'application de ces facilités dans le cadre de leur législation interne.

Article 5. PERSONNELS DES INSTITUTIONS CULTURELLES

Les personnels des institutions culturelles sont régis en ce qui concerne l'impôt sur le revenu par les dispositions de la Convention entre la République française et la République fédérale d'Allemagne en vue d'éviter les doubles im-

sitions et d'établir des règles d'assistance administrative et juridique réciproque en matière d'impôts sur le revenu et sur la fortune ainsi qu'en matière de contributions des patentes et de contributions foncières, en date du 21 juillet 1959¹, amendée par l'Avenant à ladite Convention, en date du 9 juin 1969². Toutefois, pour l'application de l'article 14 de cette Convention, les personnels des institutions allemandes en France sont considérés comme étant rémunérés par une personne de droit public, sous réserve de leur assujettissement à l'impôt en République fédérale d'Allemagne.

Article 6. CLAUSE RELATIVE À BERLIN

Le présent Protocole s'appliquera également au Land de Berlin, sauf déclaration contraire faite par le Gouvernement de la République fédérale d'Allemagne au Gouvernement de la République française dans les trois mois qui suivront l'entrée en vigueur du présent Protocole.

Article 7. ENTRÉE EN VIGUEUR

1) Chacune des deux Parties contractantes notifiera à l'autre l'accomplissement des formalités requises par sa propre Constitution pour la mise en vigueur du présent Protocole. Celui-ci entrera en vigueur à la date de la réception de la dernière notification.

2) Il restera en vigueur pour la même durée que l'Accord culturel franco-allemand du 23 octobre 1954. Toutefois, il pourra être dénoncé pour le 31 décembre de chaque année avec un préavis de six mois.

Article 8. APPLICATION

Les dispositions du présent Protocole prennent effet à la date de son entrée en vigueur. Toutefois, les dispositions de l'article 2, *a*; de l'article 3, paragraphe 1 (dernier alinéa excepté) et paragraphe 2; et de l'article 4, paragraphe 1, prennent effet à compter du 1^{er} janvier 1966.

¹ Nations Unies, *Recueil des Traités*, vol. 770, p. 325.

² *Ibid.*, p. 370.

[GERMAN TEXT — TEXTE ALLEMAND]

PROTOKOLL ZWISCHEN DER REGIERUNG DER FRANZÖSISCHEN REPUBLIK UND DER REGIERUNG DER BUNDESREPUBLIK DEUTSCHLAND ÜBER DIE DURCHFÜHRUNG DES KULTURABKOMMENS VOM 23. OKTOBER 1954 AUF DEM GEBIET DER STEUERN UND ZÖLLE

Die Regierung der Französischen Republik und die Regierung der Bundesrepublik Deutschland in der Erwägung, daß auf dem Gebiet der Steuern und Zölle bestimmte, in dem Kulturabkommen vom 23. Oktober 1954 zwischen der Regierung der Französischen Republik und der Regierung der Bundesrepublik Deutschland vorgesehene Erleichterungen, die den in Artikel 2 dieses Abkommens genannten kulturellen Einrichtungen gewährt werden sollen, im einzelnen festzulegen sind, haben folgendes vereinbart:

Artikel 1. KULTURELLE EINRICHTUNGEN

(1) Dieses Protokoll ist auf die in Artikel 2 des französisch-deutschen Kulturabkommens vom 23. Oktober 1954 genannten kulturellen Einrichtungen anzuwenden, die sich ausschließlich und unmittelbar der Zusammenarbeit und der Entwicklung des Austausches zwischen der Französischen Republik und der Bundesrepublik Deutschland auf kulturellem Gebiet widmen.

(2) Diese Einrichtungen sind in der Anlage zu diesem Protokoll aufgeführt.

(3) Sollten weitere kulturelle Einrichtungen der gleichen Art, wie sie in den vorstehenden Absätzen erwähnt sind, von einer der beiden Vertragsparteien im Hoheitsgebiet der anderen Vertragspartei errichtet werden, so kann durch Notenwechsel vereinbart werden, sie in die Anlage aufzunehmen.

Artikel 2. STEUERN AUF ERWERB, MIETE, SCHENKUNGEN UND VERMÄCHTNISSE

Die kulturellen Einrichtungen einer jeden Vertragspartei oder gegebenenfalls ihre Rechtsträger sind im Hoheitsgebiet der anderen Vertragspartei von den Steuern und sonstigen Abgaben befreit, die vom Staat, von den Ländern und den Gebietskörperschaften erhoben werden und die sie nach den gesetzlichen Vorschriften zu entrichten hätten

- a) für den entgeltlichen oder unentgeltlichen Erwerb oder das Mieten von bebauten und unbebauten Grundstücken zur Unterbringung der Einrichtung;
- b) für Schenkungen und Vermächtnisse zu kulturellen Zwecken in dem Hoheitsgebiet, in dem sich die Einrichtung befindet.

Artikel 3. STEUERN VOM EINKOMMEN UND VOM VERMÖGEN SOWIE GRUNDSTEUERN

(1) Die kulturellen Einrichtungen einer jeden Vertragspartei sind im Hoheitsgebiet der anderen Vertragspartei für ihre kulturelle Tätigkeit von den nachstehen-

den Steuern und sonstigen Abgaben befreit, soweit sich diese Befreiung nicht aus dem innerstaatlichen Recht ergibt:

— in der Französischen Republik:

- *Impôt sur les sociétés* (Körperschaftsteuer);
- *Contribution des patentes* (Gewerbsteuer);

— in der Bundesrepublik Deutschland:

- Körperschaftsteuer und Ergänzungsabgabe;
- Vermögensteuer;
- Gewerbesteuer.

Die deutschen kulturellen Einrichtungen sind von den steuerrechtlichen Pflichten des Arbeitgebers, insbesondere bei der Lohnsteuer, befreit, sofern sie eine Erklärung über die Höhe der Vergütung abgeben, die sie an die von ihnen beschäftigten Arbeitnehmer französischer Staatsangehörigkeit zahlen.

(2) Ferner sind die kulturellen Einrichtungen einer jeden Vertragspartei oder gegebenenfalls ihre Rechtsträger im Hoheitsgebiet der anderen Vertragspartei von den Steuern und sonstigen Abgaben befreit, die vom Staat, von den Ländern und den Gebietskörperschaften erhoben werden und die sie nach den gesetzlichen Vorschriften für die von ihnen im Rahmen ihrer eigentlichen Tätigkeit in Anspruch genommenen Grundstücke und Gebäude zu entrichten hätten, soweit es sich nicht um Dienstleistungen betreffende Abgaben handelt.

(3) Die in den vorstehenden Absätzen vorgesehenen Steuerbefreiungen gelten auch für andere ihrem Wesen nach gleiche oder ähnliche Steuern und sonstige Abgaben, die künftig neben den obengenannten Steuern und Abgaben oder an deren Stelle erhoben werden.

Artikel 4. UMSATZSTEUER

(1) Leistungen der kulturellen Einrichtungen einer jeden Vertragspartei, für die das Entgelt in Einschreibe- und Bibliotheksgebühren besteht, sowie kulturelle Veranstaltungen dieser Einrichtungen sind von der Umsatzsteuer befreit. Diese Befreiung berechtigt jedoch weder zum Abzug noch zur Erstattung der von den Einrichtungen für diese Leistungen und Veranstaltungen gezahlten Abgaben.

(2) Die kulturellen Einrichtungen einer jeden Vertragspartei sind unter den von den Rechtsvorschriften der anderen Vertragspartei vorgesehenen Bedingungen von der Einfuhrumsatzsteuer befreit, die bei der Einfuhr der folgenden für ihre Tätigkeit erforderlichen Gegenstände kultureller Art erhoben wird: Bücher, Zeitschriften, Kunstwerke, Nachbildungen von Kunstwerken, Musikpartituren, belichtete Filme, bespielte Schallplatten und Tonbänder.

(3) Beide Vertragsparteien behalten sich vor, im Rahmen ihres innerstaatlichen Rechts den Anwendungsbereich dieser Erleichterungen zu erweitern.

Artikel 5. PERSONAL DER KULTURELLEN EINRICHTUNGEN

Die Einkommensbesteuerung des Personals der kulturellen Einrichtungen richtet sich nach dem Abkommen vom 21. Juli 1959 zwischen der Französischen Republik und der Bundesrepublik Deutschland zur Vermeidung der

Doppelbesteuerung und über gegenseitige Amtshilfe auf dem Gebiete der Steuern vom Einkommen und vom Vermögen sowie der Gewerbesteuern und der Grundsteuern, geändert durch das Revisionsprotokoll vom 9. Juni 1969 zu dem genannten Abkommen. Für die Zwecke des Artikels 14 des Abkommens vom 21. Juli 1959 gelten jedoch die Vergütungen des Personals der deutschen Einrichtungen in Frankreich als von einer juristischen Person des öffentlichen Rechts gezahlt, sofern das Personal in der Bundesrepublik Deutschland steuerpflichtig ist.

Artikel 6. BERLIN-KLAUSEL

Dieses Protokoll gilt auch für das Land Berlin, sofern nicht die Regierung der Bundesrepublik Deutschland gegenüber der Regierung der Französischen Republik innerhalb von drei Monaten nach Inkrafttreten dieses Protokolls eine gegenteilige Erklärung abgibt.

Artikel 7. INKRAFTTRETEN

(1) Jede Vertragspartei notifiziert der anderen die Erfüllung der verfassungsrechtlichen Voraussetzungen für das Inkrafttreten dieses Protokolls. Dieses tritt am Tage des Eingangs der letzten Notifikation in Kraft.

(2) Das Protokoll bleibt so lange wie das französischdeutsche Kulturabkommen vom 23. Oktober 1954 in Kraft. Es kann jedoch unter Einhaltung einer Kündigungsfrist von sechs Monaten zum 31. Dezember eines jeden Jahres gekündigt werden.

Artikel 8. ANWENDUNG

Die Bestimmungen dieses Protokolls werden mit seinem Inkrafttreten wirksam. Jedoch werden die Bestimmungen des Artikels 2 Buchstabe *a*: des Artikels 3 Absatz 1 — mit Ausnahme des letzten Satzes — und Absatz 2: des Artikels 4 Absatz 1 rückwirkend am 1. Januar 1966 wirksam.

FAIT à Bonn, le 2 février 1973, en deux originaux, chacun en langue française et en langue allemande, les deux textes faisant également foi.

Pour le Gouvernement
de la République française :

[*Signé — Signed*]

JEAN SAUVAGNARGUES

Pour le Gouvernement
de la République fédérale
d'Allemagne :

[*Signé — Signed*]

PAUL FRANK

GESCHEHEN zu Bonn am 2. Februar 1973 in zwei Urschriften, jede in französischer und deutscher Sprache, wobei jeder Wortlaut gleichermaßen verbindlich ist.

Für die Regierung
der Französischen Republik:

Für die Regierung
der Bundesrepublik Deutschland:

ANNEXE

INSTITUTIONS CULTURELLES FRANÇAISES

Institut français, Aix-la-Chapelle;
Institut français, Berlin;
Institut français, Bonn;
Institut français, Brême;
Institut français, Cologne;
Institut français, Dusseldorf;
Institut français, Francfort-sur-le-Main;
Institut français, Fribourg;
Institut français, Hambourg;
Institut français, Hanovre;
Institut français, Heidelberg;
Institut français, Mayence;
Institut français, Munich;
Institut français, Stuttgart;
Institut français, Tübingen;
Institut d'études françaises, Sarrebruck;
Centre culturel, Erlangen;
Centre culturel, Sarrebruck;
Centre franco-allemand d'échanges culturels, Essen;
Centre franco-allemand, Mannheim;
Salle de lecture française, Karlsruhe;
Salle de lecture française, Trèves.

INSTITUTIONS CULTURELLES ALLEMANDES

Centre culturel allemand, Bordeaux;
Centre culturel allemand, Lille;
Centre culturel allemand, Lyon;
Centre d'études allemandes, Marseille;
Centre culturel allemand, Nancy;
Centre culturel allemand, Paris;
Centre culturel allemand, Toulouse;
Institut historique allemand, Paris;
Office allemand d'échanges universitaires, bureau de Paris (Deutscher Akademischer Austauschdienst, D.A.A.D.), Paris;
Maison Heidelberg, Montpellier.

ANLAGE

FRANZÖSISCHE KULTURELLE EINRICHTUNGEN

Französisches Institut (Institut français), Aachen;
 Französisches Institut (Institut français), Berlin;
 Französisches Institut (Institut français), Bonn;
 Französisches Institut (Institut français), Bremen;
 Französisches Institut (Institut français), Köln;
 Französisches Institut (Institut français), Düsseldorf;
 Französisches Institut (Institut français), Frankfurt;
 Französisches Institut (Institut français), Freiburg;
 Französisches Institut (Institut français), Hamburg;
 Französisches Institut (Institut français), Hannover;
 Französisches Institut (Institut français), Heidelberg;
 Französisches Institut (Institut français), Mainz;
 Französisches Institut (Institut français), München;
 Französisches Institut (Institut français), Stuttgart;
 Französisches Institut (Institut français), Tübingen;
 Institut für französische Studien (Institut d'études françaises), Saarbrücken;
 Kulturzentrum (Centre culturel), Erlangen;
 Kulturzentrum (Centre culturel), Saarbrücken;
 Deutscher Akademischer Austauschdienst (DAAD), Paris (Office allemand d'échanges universitaires, Bureau de Paris);
 Deutsch-französisches Zentrum (Centre franco-allemand), Mannheim;
 Französischer Lesesaal (Salle de lecture française), Karlsruhe;
 Französischer Lesesaal (Salle de lecture française), Trier.

DEUTSCHE KULTURELLE EINRICHTUNGEN

Goethe-Institut (Centre culturel allemand), Bordeaux;
 Goethe-Institut (Centre culturel allemand), Lille;
 Goethe-Institut (Centre culturel allemand), Lyon;
 Goethe-Institut (Centre d'études allemandes), Marseille;
 Goethe-Institut (Centre culturel allemand), Nancy;
 Goethe-Institut (Centre culturel allemand), Paris;
 Goethe-Institut (Centre culturel allemand), Toulouse;
 Deutsches Historisches Institut (Institut historique allemand), Paris;
 Deutscher Akademischer Austauschdienst (DAAD), Paris (Office allemand d'échanges universitaires, Bureau de Paris);
 Haus Heidelberg (Maison Heidelberg), Montpellier.

[TRANSLATION — TRADUCTION]

CULTURAL AGREEMENT¹ BETWEEN THE GOVERNMENT OF THE FRENCH REPUBLIC AND THE GOVERNMENT OF THE FEDERAL REPUBLIC OF GERMANY

Considering that fruitful co-operation and an increase in cultural exchanges between the French and German peoples can only further the cause of peace and of a united Europe,

Resolved to foster, to this end, in each country, knowledge and a wider understanding of the intellectual activity and culture of the other country,

The Government of the French Republic, on the one hand, and the Government of the Federal Republic of Germany, on the other hand, have decided to conclude an agreement, as follows:

Article 1. Each High Contracting Party shall endeavour to establish in universities and other institutions of higher education in its territory regular courses of instruction on the language and civilization of the other country.

Article 2. Each High Contracting Party shall promote the establishment in its territory of cultural institutions such as institutes of higher learning and study centres or circles for Franco-German studies in accordance with the laws and regulations in force in the country concerned. Each of them shall provide assistance to the cultural institutions which the other Party establishes in its territory.

The general designation of a cultural institution shall also apply to schools which pursue the objectives set forth in this Agreement.

Article 3. The High Contracting Parties shall organize the exchange of professors, scholars, lecturers, assistants, and leaders of cultural groups which are not affiliated with universities. The procedures for implementing this provision, particularly with regard to the number and specializations of the persons to be exchanged, the length of their stay and the amount of their allowance, shall be the subject of proposals made by the Permanent Joint Commission referred to in article 16.

The High Contracting Parties shall also promote the exchange of groups of professors and the exchange of students, pupils, technicians and apprentices.

Article 4. The High Contracting Parties shall encourage the establishment of vacation courses for teaching staff, students and pupils of the other Party.

Article 5. The High Contracting Parties shall promote co-operation between the youth organizations recognized in each of the two countries and meetings of young people which are of an educational, social or vocational nature. They shall exchange information concerning the organizations and services designed to promote exchanges of young people.

Article 6. The High Contracting Parties shall make a certain number of grants and bursaries available to nationals of the other Party.

¹ Came into force on 26 July 1955 by the exchange of the instruments of ratification, which took place at Bonn, in accordance with article 18.

Article 7. Each High Contracting Party shall ensure, so far as possible, that instruction in the language and literature of the other Party is provided in all universities and establishments of secondary education in their territory and that this language is offered to pupils as a first or second required modern language.

They shall ensure that the same opportunities are offered to pupils in technical college and secondary industrial and commercial educational establishments.

Article 8. The High Contracting Parties agree to seek ways to grant a partial or total equivalence in each other's country in universities and schools or, in specific cases, for the purpose of practising certain professions, in respect of studies which have been completed, of successful competitions and examinations which have been passed, and of diplomas which have been obtained. The relevant equivalences shall be proposed by the Permanent Joint Commission provided for under article 16 below.

Article 9. Each High Contracting Party shall endeavour to promote better knowledge of its culture through the organization in the other country of lectures, concerts, exhibitions, theatrical performances and all types of artistic activities, and through the dissemination of books, periodicals and other cultural publications, musical scores, recorded music and films. It shall also provide every assistance for the cultural events approved by the Commission referred to in article 16 and for the dissemination of cultural material from the other country.

Article 10. The High Contracting Parties shall also endeavour, under the laws and regulations in force, to provide maximum facilities for the entry into their territories of books, periodicals and other publications, works of art, reproductions of works of art, musical scores, and films and records which are issued or produced in one of the two countries and provided that they are of a cultural nature.

The High Contracting Parties shall ensure that the competent authorities permit the reciprocal exchange of radio and television programmes devoted to the dissemination of cultural material and shall provide all necessary facilities to this end.

Article 11. Each High Contracting Party shall, so far as possible, facilitate the settlement of financial problems arising in its territory from the cultural activities of the other Party.

Article 12. The High Contracting Parties shall endeavour to establish, for the persons referred to in one of the preceding paragraphs, a preferential régime enabling them to obtain visas for admission to the neighbouring country speedily and at the lowest fee, to the extent that such visas are necessary.

Article 13. The High Contracting Parties shall ensure, in accordance with the means at their disposal and with their domestic legislation, that in all branches of education questions concerning the other Party shall be presented with the greatest objectivity, and that textbooks, particularly history textbooks, are free from all comments of an emotional nature which might be detrimental to goodwill between the two peoples.

The High Contracting Parties shall support all efforts in this direction.

Article 14. The High Contracting Parties shall consult each other for the purpose of upholding their common cultural interests in foreign countries.

Article 15. The High Contracting Parties shall endeavour to seek together the best ways to facilitate the protection, collection and transfer of royalties and artists' fees as well as fees relating to radio and television broadcasts.

Article 16. A Permanent Joint Commission shall be set up to settle questions arising from the implementation of this Agreement and to establish direct and continuing consultations between the High Contracting Parties on cultural relations.

Each of the High Contracting Parties shall designate six representatives for this purpose. The composition and functioning of this body shall be governed by the following principles.

1) The members of the Commission shall be appointed, for France, by the Minister for Foreign Affairs and the Minister of Education; for the Federal Republic of Germany, by the Minister for Foreign Affairs jointly with the Federal Minister concerned and the Ministers of Education and Culture of the *Länder*. Each list shall be transmitted for approval to the other Party through the diplomatic channel.

2) The Joint Commission shall hold plenary meetings whenever necessary, but at least once a year, alternately in France and Germany. A member of the Commission from the country where the meeting is held shall preside. The secretary, who shall have consultative status, shall be designated by the other Party.

3) Where necessary, the Commission may call in experts as technical consultants.

4) If the agenda includes technical questions requiring detailed consideration, the Commission may set up, on a temporary basis, sub-commissions in which each of the two Parties shall be represented by an equal number of members. The chairmen of these sub-commissions shall be designated according to the principle of alternation set forth in paragraph 2 of this article.

Article 17. The Agreement shall also apply to Berlin as from the date referred to in article 18, provided that the Government of the Federal Republic of Germany has notified the Government of the French Republic that all necessary legal conditions for the implementation of this Agreement have been fulfilled in Berlin.

Article 18. This Agreement shall be ratified as soon as possible. The exchange of the instruments of ratification shall take place in Bonn. The Agreement shall enter into force on the date of the exchange of the instruments of ratification.

This Agreement shall remain in force for a period of at least five years.

IN WITNESS WHEREOF, the respective Plenipotentiaries have signed this Agreement and have thereto affixed their seals.

DONE at Paris on 23 October 1954.

[PIERRE MENDÈS-FRANCE]

[KONRAD ADENAUER]

[JEAN BERTHOIN]

EXCHANGE OF LETTERS

I

LIBERTY—EQUALITY—FRATERNITY

THE FRENCH REPUBLIC

MINISTRY OF FOREIGN AFFAIRS

Paris, 23 October 1954

Sir,

With reference to article 7 of the Franco-German Cultural Agreement signed today, I have the honour to draw your attention to the very great interest which the French Government attaches to the teaching of the French language and literature in German secondary educational institutions on a basis similar to that on which the German language and literature are taught in France.

For this matter to be settled fully in accordance with the spirit of the Cultural Agreement concluded between our two countries, it seems to me desirable that the Joint Commission provided for under article 16 should accordingly formulate proposals which the Government of the Federal Republic will recommend for the favourable consideration of such bodies as the Permanent Conference of the Ministers of Education and Culture of the *Länder*.

Furthermore, all arrangements should be made to ensure the participation of the representatives of the *Länder* Governments who are interested in the work of the Joint Commission, either as full members, experts or members of a sub-commission.

Accept, Sir, etc.

[PIERRE MENDÈS-FRANCE]

Dr. Konrad Adenauer
Chancellor and Minister for Foreign Affairs
of the Federal Republic of Germany

II

THE FEDERAL REPUBLIC OF GERMANY

The Federal Chancellor

Paris, 23 October 1954

Sir,

With reference to article 7 of the Franco-German Cultural Agreement signed today, you have drawn my attention to the great importance which the French Government attaches to the teaching of the French language and literature in German higher educational institutions on a basis similar to that on which the German language and literature are taught in France.

For this matter to be settled fully in accordance with the spirit of the Cultural Agreement concluded between our two countries, it seems to you desirable that the Joint Commission provided for under article 16 should accordingly

formulate proposals which the Government of the Federal Republic will recommend for the favourable consideration of such bodies as the Permanent Conference of the Ministers of Education and Culture of the *Länder*.

Furthermore, all arrangements should be made to ensure the participation of the *Länder* Governments who are interested in the work of the Joint Commission, either as full members, experts or members of a sub-commission.

I have the honour to inform you that these arrangements meet with my full approval.

Accept, Sir, etc.

[ADENAUER]

His Excellency President Pierre Mendès-France
Minister for Foreign Affairs
Paris

PROTOCOL¹ BETWEEN THE GOVERNMENT OF THE FRENCH REPUBLIC AND THE GOVERNMENT OF THE FEDERAL REPUBLIC OF GERMANY RELATING TO THE IMPLEMENTATION, IN FISCAL AND CUSTOMS MATTERS, OF THE CULTURAL AGREEMENT OF 23 OCTOBER 1954²

The Government of the French Republic and the Government of the Federal Republic of Germany, considering that it is necessary to define, with regard to fiscal and customs matters, certain of the facilities provided for under the Cultural Agreement of 23 October 1954 between the Government of the French Republic and the Government of the Federal Republic of Germany, and to be made available to the cultural institutions referred to in article 2 of that Agreement, have agreed as follows

Article 1. CULTURAL INSTITUTIONS

(1) This Protocol shall apply to the cultural institutions referred to in article 2 of the Franco-German Cultural Agreement of 23 October 1954, which are concerned exclusively and directly with co-operation and the development of cultural exchanges between the French Republic and the Federal Republic of Germany.

(2) These institutions are enumerated in the annex to this Protocol.

(3) If further cultural institutions of the same type as those referred to in the preceding paragraphs are established by either Contracting Party in the territory of the other, their inclusion in the annex may be agreed upon through an exchange of notes.

Article 2. TAXES ON PURCHASES, RENTS, DONATIONS AND LEGACIES

The cultural institutions of each Contracting Party or, as the case may be, the bodies corporate which represent them shall be exempt in the territory of the other Contracting State from the taxes and other charges levied by the State, *Länder*, and territorial and local authorities, for which they would be liable under the law:

- (a) In respect of the acquisition against payment or free of charge or the renting of buildings or land to accommodate these institutions;
- (b) In respect of donations or legacies to be used for cultural purposes in the territory in which the institutions are established.

Article 3. INCOME, PROPERTY AND REAL ESTATE TAXES

(1) The cultural institutions of each Contracting Party shall be exempt in respect of their cultural activities, in so far as this exemption is not provided for

¹ Came into force on 6 January 1976, the date of receipt of the last of the notifications by which each Contracting Party informed the other of the completion of their constitutional requirements, in accordance with article 7 (1).

² See p. 205 of this volume.

under domestic law, in the territory of the other Contracting Party from the following:

—In the case of the French Republic:

—The corporation tax (*impôt sur les sociétés*);

—The business tax (*contribution des patentes*);

—In the case of the Federal Republic of Germany:

—The corporation tax and the supplementary tax (*Körperschaftsteuer und Ergänzungsabgabe*);

—The fortune tax (*Vermögensteuer*);

—The business tax (*Gewerbesteuer*).

The German cultural institutions shall be exempt from the tax obligations imposed on employers and particularly from paying the tax on wages, except for the obligation to declare the amount of wages paid to their employees who are French nationals.

(2) The cultural institutions of each Contracting Party or, as the case may be, the bodies corporate which represent them, shall also be exempt in the territory of the other Contracting Party from the taxes and other charges levied by the State, *Länder* and territorial and local authorities, for which they would be liable under the law in respect of the land and buildings occupied by the said institutions in connection with their activities, except for charges for services rendered.

(3) The exemptions referred to in the preceding paragraphs shall also apply in respect of the other taxes, duties and fees of a substantially like or similar nature which may be imposed in future in addition to the above-mentioned taxes, duties and fees or in lieu thereof.

Article 4. TURNOVER TAX

(1) The services of the cultural institutions of each Contracting Party, for which there is a registration and library fee, and also the cultural events of these institutions shall be exempt from the turnover tax. This exemption shall not, however, confer the right to a deduction or reimbursement of the fees paid by the institutions for these services and events.

(2) The cultural institutions of each Contracting Party shall be exempt, under the guarantees specified in the regulations of the other Contracting Party, from the turnover tax levied on the importation of the cultural materials necessary for their activities and enumerated below: books, periodicals, works of art, reproductions of works of art, musical scores, films, records and tapes.

(3) The two Contracting Parties reserve the right to extend these facilities under their domestic legislation.

Article 5. STAFF OF THE CULTURAL INSTITUTIONS

Taxation of the income of the staffs of the cultural institutions shall be governed by the provisions of the Convention between the French Republic and the Federal Republic of Germany for the Avoidance of Double Taxation and the Establishment of Principles for Reciprocal Administrative and Legal Assistance with respect to Taxes on Income and Fortune, Business Taxes and Land Taxes

of 21 July 1959,¹ amended by the Additional Agreement to the Convention of 9 June 1969.² For the purposes of article 14 of the Convention of 21 July 1959, however, the staffs of the German institutions in France shall be deemed to be paid by a public body corporate, to the extent that they are liable to taxation in the Federal Republic of Germany.

Article 6. CLAUSE RELATING TO BERLIN

This Protocol shall also apply to *Land Berlin*, unless the Government of the Federal Republic of Germany notifies the Government of the French Republic to the contrary within three months after its entry into force.

Article 7. ENTRY INTO FORCE

(1) Each of the Contracting Parties shall notify the other of the completion of the procedures required by their respective Constitutions for the entry into force of this Protocol. The Protocol shall enter into force on the date of receipt of the last notification.

(2) It shall remain in force for the same time as the Franco-German Cultural Agreement of 23 October 1954. It may be denounced, however, by 31 December of each year with six months' advance notice.

Article 8. IMPLEMENTATION

The provisions of this Protocol shall take effect on the date of its entry into force. However, the provisions of article 2 (*a*); article 3, paragraph 1, except for the last subparagraph, and paragraph 2; and article 4, paragraph 1, shall take effect retroactively as from 1 January 1966.

DONE at Bonn on 2 February 1973 in duplicate in the French and German languages, both texts being equally authentic.

For the Government
of the French Republic:

[Signed]

JEAN SAUVAGNARGUES

For the Government
of the Federal Republic of Germany:

[Signed]

PAUL FRANK

¹ United Nations, *Treaty Series*, vol. 770, p. 325.

² *Ibid.*, p. 402.

ANNEX

FRENCH CULTURAL INSTITUTIONS

French Institute (Institut français/Französisches Institut), Aix-la-Chapelle;
French Institute (Institut français/Französisches Institut), Berlin;
French Institute (Institut français/Französisches Institut), Bonn;
French Institute (Institut français/Französisches Institut), Bremen;
French Institute (Institut français/Französisches Institut), Cologne;
French Institute (Institut français/Französisches Institut), Düsseldorf;
French Institute (Institut français/Französisches Institut), Frankfurt-am-Main;
French Institute (Institut français/Französisches Institut), Freiburg;
French Institute (Institut français/Französisches Institut), Hamburg;
French Institute (Institut français/Französisches Institut), Hanover;
French Institute (Institut français/Französisches Institut), Heidelberg;
French Institute (Institut français/Französisches Institut), Mainz;
French Institute (Institut français/Französisches Institut), Munich;
French Institute (Institut français/Französisches Institut), Stuttgart;
French Institute (Institut français/Französisches Institut), Tübingen;
Institute for French Studies (Institut d'études françaises/Institut für französische Studien), Saarbrücken;
Cultural Centre (Centre culturel/Kulturzentrum), Erlangen;
Cultural Centre (Centre culturel/Kulturzentrum), Saarbrücken;
Franco-German Cultural Exchange Centre (Centre franco-allemand d'échanges culturels/Deutsch-französisches Zentrum für kulturellen Austausch), Essen;
Franco-German Centre (Centre franco-allemand/Deutsch-französisches Zentrum), Mannheim;
French Reading Room (Salle de lecture française/Französischer Lesesaal), Karlsruhe;
French Reading Room (Salle de lecture française/Französischer Lesesaal), Trier.

GERMAN CULTURAL INSTITUTIONS

German Cultural Centre (Centre culturel allemand/Goethe-Institut), Bordeaux;
German Cultural Centre (Centre culturel allemand/Goethe-Institut), Lille;
German Cultural Centre (Centre culturel allemand/Goethe-Institut), Lyon;
Centre for German Studies (Centre d'études allemandes/Goethe-Institut), Marseille;
German Cultural Centre (Centre culturel allemand/Goethe-Institut), Nancy;
German Cultural Centre (Centre culturel allemand/Goethe-Institut), Paris;
German Cultural Centre (Centre culturel allemand/Goethe-Institut), Toulouse;
German Historical Institute (Institut historique allemand/Deutsches Historisches Institut), Paris;
German Academic Exchange Service, Paris Office (Office allemand d'échanges universitaires, Bureau de Paris/Deutscher Akademischer Austauschdienst, DAAD), Paris;
Heidelberg House (Maison Heidelberg/Haus Heidelberg), Montpellier.

No. 17576

FRANCE
and
FEDERAL REPUBLIC OF GERMANY

**Agreement establishing the Sarreguemines Franco-German
Higher Institute of Technology and Economics. Signed
at Aix-la-Cbapelle on 15 September 1978**

Authentic texts: French and German.

Registered by France on 20 February 1979.

FRANCE
et
RÉPUBLIQUE FÉDÉRALE D'ALLEMAGNE

**Accord portant création de l'Institut supérieur franco-
allemand de techniques et d'économie de Sarregue-
mines. Signé à Aix-la-Chapelle le 15 septembre 1978**

Textes authentiques : français et allemand.

Enregistré par la France le 20 février 1979.

ACCORD¹ ENTRE LE GOUVERNEMENT DE LA RÉPUBLIQUE FRANÇAISE ET LE GOUVERNEMENT DE LA RÉPUBLIQUE FÉDÉRALE D'ALLEMAGNE PORTANT CRÉATION DE L'INSTITUT SUPÉRIEUR FRANCO-ALLEMAND DE TECHNIQUES ET D'ÉCONOMIE DE SARREGUEMINES

Le Gouvernement de la République française et le Gouvernement de la République fédérale d'Allemagne,

Considérant que, par le Traité du 22 janvier 1963², la République fédérale d'Allemagne et la République française sont convenues de développer la coopération culturelle entre leurs deux pays,

Désireux d'approfondir la compréhension entre les deux pays par l'établissement de relations plus étroites dans le domaine de l'enseignement supérieur et, notamment, par la création d'institutions communes en ce domaine,

Tenant compte de l'imbrication croissante des économies française et allemande,

Sont convenus de ce qui suit :

Article 1^{er}. 1) L'Institut supérieur franco-allemand de techniques et d'économie de Sarreguemines est créé.

2) Les étudiants français et les étudiants allemands, admis à l'Institut au terme de deux années d'études au moins dans leur pays respectif, reçoivent au cours de deux années d'études — dont une s'effectue dans le pays partenaire — une formation binationale préparant à une activité professionnelle pouvant s'exercer dans l'un ou l'autre pays.

Article II. 1) La formation binationale est dispensée conjointement par l'Université de Metz et par la Fachhochschule des Saarlandes et arrêtée, par elle, à cet effet.

2) La formation binationale est donnée dans les départements suivants : électrotechnique, constructions mécaniques et économie d'entreprise et de gestion. Par échange de lettres entre les Parties contractantes et à l'initiative des établissements d'enseignement supérieur concernés, elle peut être étendue à d'autres départements.

Article III. Les cursus comportent les études nécessaires à l'obtention des diplômes nationaux dans les établissements intéressés ainsi que des activités pédagogiques communes de caractère spécifique et des stages pratiques dans le pays partenaire.

Article IV. En cas de succès dans ces études, les étudiants français et les étudiants allemands obtiennent tant le diplôme terminal de la Fachhochschule que la licence française.

¹ Entré en vigueur le 15 septembre 1978 par la signature, conformément à l'article IX.

² Nations Unies, *Recueil des Traités*, vol. 821, p. 323.

Article V. Le caractère franco-allemand de leur formation est en outre attesté par un certificat délivré par l'Institut supérieur franco-allemand de techniques et d'économie de Sarreguemines.

Article VI. Afin de permettre la mise en œuvre du présent Accord, l'Université de Metz met en place l'Institut prévu par l'article 1^{er} et, en accord avec la Fachhochschule des Saarlandes, établit des statuts qui ont un caractère paritaire.

Article VII. Le présent Accord est conclu pour une durée de cinq ans. Il sera ensuite renouvelé tacitement par périodes de cinq années, sauf dénonciation qui devra être notifiée, par la voie diplomatique et par écrit, deux ans au moins avant l'expiration du terme.

Article VIII. Le présent Accord s'appliquera également au Land de Berlin, sauf déclaration contraire faite par le Gouvernement de la République fédérale d'Allemagne au Gouvernement de la République française dans les trois mois qui suivront l'entrée en vigueur du présent Accord.

Article IX. Le présent Accord entrera en vigueur à la date de la signature.

FAIT à Aix-la-Chapelle, le 15 septembre 1978, en double exemplaire, en langues française et allemande, les deux textes faisant également foi.

Pour le Gouvernement de la République française :

[Signé]

LOUIS DE GUIRINGAUD

[Signé]

ALICE SAUNIER-SEÏTÉ

Pour le Gouvernement de la République fédérale d'Allemagne :

[Signé]

HANS-DIETRICH GENSCHER

[GERMAN TEXT — TEXTE ALLEMAND]

ABKOMMEN ZWISCHEN DER REGIERUNG DER BUNDES-
REPUBLIK DEUTSCHLAND UND DER REGIERUNG DER
FRANZÖSISCHEN REPUBLIK ÜBER DIE ERRICHTUNG DES
DEUTSCH-FRANZÖSISCHEN HOCHSCHULINSTITUTS FÜR
TECHNIK UND WIRTSCHAFT SAARGEMÜND

Die Regierung der Bundesrepublik Deutschland und die Regierung der französischen Republik,

in der erwägung, daß die Bundesrepublik Deutschland und die Französische Republik in dem Vertrag vom 22. Januar 1963 vereinbart haben, die kulturelle Zusammenarbeit zwischen ihren beiden Ländern zu fördern,

in dem Wunsch, das Verständnis zwischen den beiden Ländern durch die Herstellung engerer Beziehungen auf dem Gebiet des Hochschulwesens zu vertiefen, insbesondere durch die Schaffung gemeinsamer Einrichtungen in diesem Bereich,

im Hinblick auf die wachsende Verflechtung der deutschen und der französischen Volkswirtschaft,

sind wie folgt übereingekommen:

Artikel I. (1) Das Deutsch-Französische Hochschulinstitut für Technik und Wirtschaft Saargemünd wird errichtet.

(2) Die deutschen und die französischen Studenten, die nach Vollendung von mindestens zwei Studienjahren in ihren Heimatländern zum Institut zugelassen werden, erhalten während zweier Studienjahre — von denen eines im Partnerland abgeleistet wird — eine binationale Ausbildung zur Vorbereitung auf eine berufliche Tätigkeit, die in beiden Ländern ausgeübt werden kann.

Artikel II. (1) Die binationale Ausbildung wird gemeinsam von der Universität Metz und der Fachhochschule des Saarlandes nach von diesen hierfür erstellten Studienplänen durchgeführt.

(2) Die binationale Ausbildung erfolgt in folgenden Fachrichtungen: Elektrotechnik, Maschinenbau und Betriebswirtschaft. Durch Briefwechsel zwischen den Vertragsparteien und auf Antrag der beteiligten Hochschulen kann die Ausbildung auf weitere Fachrichtungen ausgedehnt werden.

Artikel III. Die Studienpläne umfassen die zum Erwerb der nationalen Diplome an den beteiligten Hochschulen erforderlichen Studien sowie besondere gemeinsame Lehrveranstaltungen und Praktika im Partnerland.

Artikel IV. Bei erfolgreichem Studium erhalten die deutschen und die französischen Studenten sowohl das Abschlufdiplom der Fachhochschule als auch die französische "Licence".

Artikel V. Der deutsch-französische Charakter der Ausbildung wird durch ein zusätzliches Zeugnis bescheinigt, das durch das Deutsch-Französische Hochschulinstitut für Technik und Wirtschaft Saargemünd erteilt wird.

Artikel VI. Zur Durchführung dieses Abkommens richtet die Universität Metz das in Artikel I vorgesehene Institut ein; sie erstellt im Einvernehmen mit der Fachhochschule des Saarlandes die Satzung des Instituts, die einen paritätischen Charakter hat.

Artikel VII. Dieses Abkommen wird für die Dauer von fünf Jahren geschlossen. Danach wird es — außer im Fall der Kündigung, die mindestens zwei Jahre vor Ablauf der Geltungsdauer schriftlich und auf diplomatischem Weg notifiziert werden muß — um jeweils fünf Jahre stillschweigend verlängert.

Artikel VIII. Dieses Abkommen gilt auch für das Land Berlin, sofern nicht die Regierung der Bundesrepublik Deutschland gegenüber der Regierung der Französischen Republik innerhalb von drei Monaten nach Inkrafttreten des Abkommens eine gegenteilige Erklärung abgibt.

Artikel IX. Dieses Abkommen tritt am Tag der Unterzeichnung in Kraft.

GESCHEHEN zu Aachen am 15. September 1978 in zwei Urschriften, jede in deutscher und französischer Sprache, wobei jeder Wortlaut gleichermaßen verbindlich ist.

Für die Regierung
der Bundesrepublik Deutschland:

[*Signé — Signed*]

HANS-DIETRICH GENSCHER

Für die Regierung
der Französischen Republik:

[*Signé — Signed*]

L. DE GUIRINGAUD

[*Signé — Signed*]

ALICE SAUNIER-SEÏTÉ

[TRANSLATION — TRADUCTION]

AGREEMENT¹ BETWEEN THE GOVERNMENT OF THE FRENCH REPUBLIC AND THE GOVERNMENT OF THE FEDERAL REPUBLIC OF GERMANY ESTABLISHING THE SARREGUEMINES FRANCO-GERMAN HIGHER INSTITUTE OF TECHNOLOGY AND ECONOMICS

The Government of the French Republic and the Government of the Federal Republic of Germany,

Considering that, by the Treaty of 22 January 1963,² the Federal Republic of Germany and the French Republic have agreed to develop cultural co-operation between the two countries,

Desiring to deepen the understanding between the two countries by establishing closer relations in higher education and, more specifically, by establishing joint institutions in that field,

Bearing in mind the growing interlocking trend of the French and German economies,

Have agreed as follows:

Article I. (1) The Sarreguemines Franco-German Higher Institute of Technology and Economics is established.

(2) French and German students admitted to the Institute upon completion of at least two years of study in their home country shall receive during their two years of study—one of which spent in the other country—binational training to prepare them for professional activity in either of the two countries.

Article II. (1) Binational training shall be provided jointly by the University of Metz and the Fachhochschule des Saarlandes according to curricula developed by them for this purpose.

(2) Binational training shall be given in the following disciplines: electrical engineering, mechanical engineering and applied economics. It may be extended to other disciplines following an exchange of letters between the Contracting Parties and upon the initiative of the higher educational institutions concerned.

Article III. The curricula shall comprise the studies required for obtaining national diplomas in the establishments concerned as well as specific common courses and practical training in the other country.

Article IV. On successfully completing these studies, French students and German students shall receive both the final diploma of the Fachhochschule and the French licence.

Article V. The Franco-German nature of their training shall be further attested to by a certificate from the Sarreguemines Franco-German Higher Institute of Technology and Economics.

¹ Came into force on 15 September 1978 by signature, in accordance with article 1X.

² United Nations, *Treaty Series*, vol. 821, p. 323.

Article VI. To facilitate the implementation of this Agreement, the University of Metz shall establish the Institute referred to in article I and, jointly with the Fachhochschule des Saarlandes shall draw up statutes in which each side shall be equally represented.

Article VII. This Agreement shall be concluded for a period of five years. It shall thereafter be tacitly renewed for five-year periods, unless it is denounced, through the diplomatic channel and in writing at least two years before the end of the period concerned.

Article VIII. This Agreement shall also apply to *Land Berlin*, provided that the Government of the Federal Republic of Germany has not delivered a contrary declaration to the Government of the French Republic within three months from the date of entry into force of the Agreement.

Article IX. This Agreement shall enter into force on the date of its signature.

DONE at Aix-la-Chapelle, on 15 September 1978, in duplicate in the French and German languages, both texts being equally authentic.

For the Government of the French Republic:

[Signed]

LOUIS DE GUIRINGAUD

[Signed]

ALICE SAUNIER-SEÏTÉ

For the Government of the Federal Republic of Germany:

[Signed]

HANS-DIETRICH GENSCHER

No. 17577

FRANCE
and
INTERNATIONAL EXHIBITIONS BUREAU

Agreement regarding the headquarters of the International Exhibitions Bureau and its privileges and immunities on French territory (with annex). Signed at Paris on 11 January 1965

Authentic text: French.

Registered by France on 20 February 1979.

FRANCE
et
BUREAU INTERNATIONAL DES EXPOSITIONS

Accord relatif au siège du Bureau international des expositions et à ses privilèges et immunités sur le territoire français (avec annexe). Signé à Paris le 11 janvier 1965

Texte authentique : français.

Enregistré par la France le 20 février 1979.

ACCORD¹ ENTRE LE GOUVERNEMENT DE LA RÉPUBLIQUE FRANÇAISE ET LE BUREAU INTERNATIONAL DES EXPOSITIONS, RELATIF AU SIÈGE DU BUREAU INTERNATIONAL DES EXPOSITIONS ET À SES PRIVILÈGES ET IMMUNITÉS SUR LE TERRITOIRE FRANÇAIS

Le Gouvernement de la République française et le Bureau international des expositions,

Considérant que le Siège permanent du Bureau international des expositions est établi à Paris,

Désireux de régler par le présent Accord les questions relatives à l'établissement à Paris du Siège permanent du Bureau international des expositions et de définir, en conséquence, les privilèges et immunités du Bureau en France,

Ont nommé à cet effet comme leurs représentants :

Le Gouvernement de la République française : M. F. Leduc, Ministre plénipotentiaire, Directeur des conventions administratives et des affaires consulaires;

Le Bureau international des expositions :
M. L. Barety, Président, [et] M. R. Chalon, Directeur;

qui sont convenus de ce qui suit :

Article 1. Le Gouvernement de la République française reconnaît la personnalité civile du Bureau international des expositions ci-après appelé le Bureau, et sa capacité de contracter, d'acquérir et d'aliéner les biens mobiliers et immobiliers nécessaires à son activité, et d'ester en justice.

Article 2. Le Siège du Bureau comprend les locaux que celui-ci occupe ou viendrait à occuper pour les besoins de son activité, à l'exclusion des locaux à usage d'habitation de son personnel.

Article 3. 1) Le Siège du Bureau est inviolable. Les agents ou fonctionnaires de la République française ne pourront y pénétrer pour exercer leurs fonctions officielles qu'avec le consentement ou sur la demande du Directeur du Bureau ou de son délégué.

2) Le Bureau ne permettra pas que son siège serve de refuge à une personne poursuivie à la suite d'un crime ou d'un délit flagrant ou objet d'un mandat de justice, d'une condamnation pénale ou d'un arrêt d'expulsion [émanant] des autorités françaises compétentes.

Article 4. Les biens et avoirs du Bureau sont exempts de saisie, confiscation, réquisition et expropriation ou de toute autre forme de contrainte administrative ou judiciaire.

Article 5. 1) Sans être astreint à aucun contrôle, réglementation ou moratoire financier, le Bureau peut :

¹ Entré en vigueur le 16 juillet 1966 par l'échange des instruments d'approbation, conformément à l'article 16.

- a) Recevoir et détenir des fonds et des devises de toute nature et avoir des comptes dans n'importe quelle monnaie et n'importe quel pays;
- b) Transférer librement ses fonds et ses devises à l'intérieur du territoire français, ou de France dans un autre pays, et inversement.

2) Dans l'exercice des droits qui lui sont accordés en vertu du présent article, le Bureau tiendra compte de toutes représentations qui seraient faites auprès de lui par le Gouvernement de la République française.

Article 6. Le Bureau, ses avoirs, revenus et autres biens sont exonérés de tous impôts directs. L'exonération ne porte pas toutefois sur les taxes perçues en rémunération de services rendus.

Article 7. 1) Les acquisitions et locations d'immeubles réalisées par le Bureau pour son fonctionnement administratif sont exonérées de droits d'enregistrement et de taxe de publicité foncière.

2) Les contrats d'assurances souscrits par le Bureau dans le cadre de ses activités officielles sont dispensés de la taxe spéciale sur les conventions d'assurances.

Article 8. Le Bureau acquittera, dans les conditions de droit commun, les taxes indirectes qui entrent dans le prix des marchandises vendues ou des services rendus.

Toutefois, les taxes sur le chiffre d'affaires perçues au profit du budget de l'Etat qui seront afférentes à des achats importants de matériel administratif effectués par le Bureau pour ses besoins officiels, ainsi qu'à l'édition des publications correspondant à la mission du Bureau, feront l'objet d'un remboursement dans des conditions à fixer d'un commun accord entre le Bureau et les autorités françaises compétentes.

Article 9. Le mobilier, les fournitures et le matériel de bureau importés ou exportés par le Bureau et qui sont strictement nécessaires aux besoins de son fonctionnement administratif, ainsi que les publications correspondant à sa mission, sont exonérés du paiement des droits de douane et des taxes sur le chiffre d'affaires.

Les articles entrant dans les catégories de marchandises désignées à l'alinéa qui précède sont également dispensés à l'importation et à l'exportation de toutes mesures de prohibition ou de restriction.

Les marchandises importées au bénéfice de ces facilités ne pourront éventuellement faire l'objet sur le territoire français d'une cession ou d'un prêt à titre gratuit ou onéreux que dans des conditions préalablement agréées par les autorités françaises compétentes.

Article 10. Le Gouvernement français s'engage à autoriser, sauf si un motif d'ordre public s'y oppose, sans frais de visa ni délai, l'entrée et le séjour en France pendant la durée de leurs fonctions ou missions auprès du Bureau :

- a) Des représentants des Pays membres aux sessions des organes du Bureau ou aux conférences et réunions convoquées par celui-ci;
- b) Des membres du personnel du Bureau et de leur famille.

Article 11. 1) Les membres du personnel du Bureau appartenant de façon permanente aux catégories I, II et III définies à l'annexe au présent Accord

sont exonérés de tout impôt sur les traitements et émoluments qui leur sont versés par le Bureau. Toutefois, le Gouvernement de la République française se réserve la possibilité de faire état de ces traitements et émoluments pour le calcul du taux effectif ou moyen à appliquer aux revenus d'autres sources de ses propres ressortissants ainsi que des résidents permanents en France.

2) Le Directeur, s'il n'exerce aucune activité lucrative étrangère à ses fonctions officielles, est, en outre, exonéré de la contribution mobilière pour sa résidence principale et des impôts frappant ses revenus de source étrangère.

Article 12. 1) Les membres du personnel du Bureau définis à l'annexe au présent accord bénéficieront :

- a) De l'immunité à l'égard de toute action judiciaire pour les actes accomplis par eux dans l'exercice de leurs fonctions et dans les limites de leurs attributions; cette immunité ne joue pas dans le cas d'infraction à la réglementation de la circulation des véhicules automoteurs commise par un membre du personnel du Bureau, ou de dommage causé par un véhicule automoteur lui appartenant ou conduit par lui;
- b) D'un régime spécial de sécurité sociale, dans des conditions qui seront arrêtées d'un commun accord entre le Bureau et les autorités françaises compétentes;
- c) S'ils résidaient auparavant à l'étranger, du droit d'importer en franchise leur mobilier et leurs effets personnels en cours d'usage, à l'occasion de leur établissement en France;
- d) D'un titre de séjour spécial délivré par les autorités françaises compétentes, pour eux-mêmes, leurs conjoint et enfants mineurs;
- e) En période de tension internationale, des facilités de rapatriement accordées aux membres des missions diplomatiques.

2) Les membres du Bureau appartenant aux catégories I et II définies à l'annexe au présent Accord bénéficieront, en outre, du régime de l'importation temporaire pour leur véhicule automobile.

3) Les dispositions du paragraphe 1, alinéas *a* et *e*, du présent article s'appliqueront aux délégués et experts des Pays membres pendant la durée de leur séjour en France nécessité par leur participation aux travaux du Bureau.

Article 13. Les privilèges et immunités prévus par le présent Accord sont accordés à leurs bénéficiaires dans l'intérêt du bon fonctionnement du Bureau. Le Conseil d'administration ou le Directeur consentira à la levée de l'immunité accordée à l'un de ces bénéficiaires si celle-ci risque de gêner l'action de la justice et qu'elle peut être levée sans porter préjudice aux intérêts du Bureau.

Le Bureau coopérera constamment avec les autorités françaises compétentes en vue de faciliter la bonne administration de la justice, d'assurer l'exécution des règlements de police et d'éviter tout abus auquel pourraient donner lieu les immunités et facilités prévues par les articles 3 à 12 du présent accord.

Article 14. Le Gouvernement de la République française n'est pas tenu d'accorder à ses propres ressortissants ni aux résidents permanents en France les privilèges et immunités mentionnés aux articles 11, paragraphe 2; 12, paragraphe 1, *c*, *d*, et *e*; [et] 12, paragraphe 2.

Article 15. Tout différend entre le Gouvernement de la République française et le Bureau au sujet de l'interprétation ou de l'application du présent Accord sera, s'il n'est pas réglé par voie de négociation, soumis aux fins de décision définitive et sans appel à un tribunal composé de :

- Un arbitre désigné par le Gouvernement de la République française;
- Un arbitre désigné par le Bureau;
- Un arbitre désigné par les deux premiers ou, en cas de désaccord, par le Président de la Cour internationale de Justice.

Article 16. Le présent Accord entrera en vigueur à la suite de l'échange de l'instrument d'approbation du Gouvernement de la République française et de la notification d'approbation du Bureau.

FAIT en deux exemplaires, tous deux en langue française, à Paris le 11 janvier 1965.

Pour le Gouvernement
de la République française :

[Signé — Signed]¹

Pour le Bureau international
des expositions :

[Signé — Signed]²

[Signé — Signed]³

ANNEXE

Le personnel du Bureau se répartit entre les quatre catégories suivantes :

- I) Le Directeur du Bureau, c'est-à-dire la personne désignée par les membres du Bureau pour le diriger;
- II) Les fonctionnaires du Bureau, c'est-à-dire les personnes autres que le Directeur chargées de fonctions de responsabilité dans les domaines propres aux activités administratives ou techniques du Bureau;
- III) Les employés, c'est-à-dire les personnes chargées de fonctions d'exécution dans les services administratifs ou techniques du Bureau;
- IV) Le personnel de service, c'est-à-dire les personnes affectées au service domestique du Bureau à l'exclusion du personnel affecté au service d'un membre du personnel du Bureau.

La présente annexe fait partie intégrante de l'Accord.

¹ Signé par F. Leduc — Signed by F. Leduc.

² Signé par L. Barety — Signed by L. Barety.

³ Signé par R. Chalon — Signed by R. Chalon.

[TRANSLATION — TRADUCTION]

AGREEMENT¹ BETWEEN THE GOVERNMENT OF THE FRENCH REPUBLIC AND THE INTERNATIONAL EXHIBITIONS BUREAU REGARDING THE HEADQUARTERS OF THE INTERNATIONAL EXHIBITIONS BUREAU AND ITS PRIVILEGES AND IMMUNITIES ON FRENCH TERRITORY

The Government of the French Republic and the International Exhibitions Bureau,

Considering that the permanent headquarters of the International Exhibitions Bureau has been established in Paris,

Desiring to regulate, by this Agreement, all questions relating to the establishment of the permanent headquarters of the Bureau in Paris and, consequently, to define its privileges and immunities in France,

Have appointed as their representatives for this purpose:

The Government of the French Republic: Mr. F. Leduc, Minister Plenipotentiary, Director of Administrative Agreements and Consular Affairs;

The International Exhibitions Bureau: Mr. L. Barety, President, and Mr. R. Chalon, Director;

who have agreed as follows:

Article 1. The Government of the French Republic recognizes the legal personality of the International Exhibitions Bureau, hereinafter referred to as the Bureau, and its capacity to contract, to acquire and dispose of movable and immovable property necessary for its activities and to institute legal proceedings.

Article 2. The headquarters of the Bureau shall comprise the premises it occupies or may occupy for the purpose of carrying out its activities, not including premises used as living quarters by its staff.

Article 3. (1) The headquarters shall be inviolable. Officers and officials of the French Republic shall not enter the headquarters to discharge any official duty save with the consent or at the request of the Director of the Bureau or his representative.

(2) The Bureau shall not permit its headquarters to become a refuge for persons being prosecuted for a crime or offence committed *in flagrante delicto* or against whom a warrant of arrest or a deportation order has been issued by the competent French authorities.

Article 4. The property and assets of the Bureau shall be immune from seizure, confiscation, requisition, expropriation or any other form of administrative or legislative restraint.

¹ Came into force on 16 July 1966 by the exchange of the instruments of approval, in accordance with article 16.

Article 5. (1) The Bureau may, without being subject to any financial controls, regulations or moratoria:

- (a) Receive and hold funds and foreign currency of all kinds and have accounts in any currency and in any country;
- (b) Freely transfer its funds and foreign currency within French territory or from France to another country and vice versa.

(2) In exercising its rights under this article, the Bureau shall take into account all representations made to it by the Government of the French Republic.

Article 6. The Bureau, its assets, income and other property shall be exempt from all direct taxation. This exemption shall not, however, extend to charges for services rendered.

Article 7. (1) Buildings acquired or rented by the Bureau for operating purposes shall be exempt from the registration tax and the tax on real estate advertisements.

(2) Insurance contracts entered into by the Bureau in the context of its official activities shall be exempt from the special tax on insurance agreements.

Article 8. The Bureau shall pay, under general laws and regulations, all indirect taxes which form part of the cost of goods sold and services rendered to it.

Nevertheless, turnover taxes levied by the State in respect of large purchases of operating equipment by the Bureau for its official use and in respect of publications issued in connection with the Bureau's functions shall be reimbursed under conditions to be agreed between the Bureau and the competent French authorities.

Article 9. Furniture, furnishings and office supplies imported or exported by the Bureau which are essential to its operations, and publications pertaining to its functions shall be exempt from customs duties and turnover taxes.

The import and export of articles belonging to the categories of goods specified in the preceding paragraph shall also be exempt from all prohibitions or restrictions.

Articles imported under such exemptions may not be transferred or loaned in French territory save on conditions previously agreed upon by the competent French authorities.

Article 10. Except where it is not in the interest of national security, the French Government undertakes to authorize the entry into France of the following persons without delay and without charge for visas, and their stay in France for the terms of their duty or mission with the Bureau:

- (a) Representatives of member Governments attending sessions of the various organs of the Bureau or conferences and meetings called by it;
- (b) Members of the staff of the Bureau and their families.

Article 11. (1) Members of the staff of the Bureau permanently included in categories I, II and III as specified in the annex to this Agreement shall be exempt from all taxes on the salaries and emoluments paid to them by the Bureau. However, the Government of the French Republic reserves the right to take such salaries and emoluments into account in calculating the effective or average rate

which shall be applied to income from other sources received by its own nationals and permanent residents in France.

(2) The Director of the Bureau shall, provided he engages in no remunerated activity unrelated to his official duties, be exempt from the movable property tax in respect of his principal place of residence and from taxes levied on any income derived from outside sources.

Article 12. (1) The staff members of the Bureau referred to in the annex to this Agreement shall enjoy:

- (a) Immunity from legal process in respect of all acts performed by them in their official capacity; this immunity shall not extend to violations of traffic regulations by staff members of the Bureau or to damage caused by a motor vehicle belonging to them or driven by them;
- (b) A special system of social security under conditions established by mutual agreement between the Bureau and the competent French authorities;
- (c) In the case of staff members who formerly resided abroad, the right to import free of duty their furniture and personal effects at the time of their installation in France;
- (d) Special residence permits issued by the competent French authorities for themselves and their spouses and minor children;
- (e) In time of international crisis, the same facilities for repatriation as are granted to members of diplomatic missions.

(2) In addition, members of the Bureau belonging to categories I and II as specified in the annex to this Agreement shall benefit from arrangements for the temporary importation of their automobiles.

(3) The provisions of paragraph 1 (a) and (e) of this article shall apply to representatives and experts of member countries during the time they are in France for the purpose of participating in the work of the Bureau.

Article 13. The privileges and immunities referred to in this Agreement are granted in the interest of the efficiency of the Bureau. The Governing Council or Director shall agree to waive the immunity of any staff member where such immunity might impede the course of justice and provided it can be waived without prejudice to the interests of the Bureau.

The Bureau shall co-operate on a continuing basis with the competent French authorities to facilitate the proper administration of justice, compliance with police regulations and to prevent any abuse in connection with the exercise of the immunities and facilities provided for in articles 3 to 12 of this Agreement.

Article 14. The Government of the French Republic shall be under no obligation to grant to French nationals or to permanent residents in France the privileges and immunities referred to in articles 11, paragraph 2; 12, paragraph 1 (c), (d) and (e); and 12, paragraph 2.

Article 15. Any dispute between the Government of the French Republic and the Bureau concerning the interpretation or application of this Agreement which is not settled by negotiation shall be referred for final decision without the right of appeal to a tribunal composed of:

- One arbitrator appointed by the Government of the French Republic;
- One arbitrator appointed by the Bureau;

—One arbitrator appointed by those two or, if they should fail to agree on the choice of the third, by the President of the International Court of Justice.

Article 16. This Agreement shall enter into force following the exchange of the instrument of approval of the Government of the French Republic and the notification of approval of the Bureau.

DONE in Paris in two copies, both in the French language, on 11 January 1965.

For the Government
of the French Republic:

[F. LEDUC]

For the International Exhibitions
Bureau:

[L. BARETY]

[R. CHALON]

ANNEX

The Bureau shall have four categories of staff, as follows:

- (I) The Director of the Bureau, that is, the person appointed by the members of the Bureau as its chief executive officer;
- (II) The officials of the Bureau, that is, persons other than the Director who hold positions of responsibility in fields relating to the administrative and technical activities of the Bureau;
- (III) The employees, that is, persons performing duties in the administrative or technical departments of the Bureau;
- (IV) Service staff, that is, persons employed as domestic staff of the Bureau, not including those employed as domestics by individual staff members of the Bureau.

This annex shall constitute an integral part of the Agreement.

No. 17578

**FRANCE
and
SWITZERLAND**

Agreement regarding navigation on Lake Geneva (with annexes and regulations). Signed at Berne on 7 December 1976

Authentic text: French.

Registered by France on 20 February 1979.

**FRANCE
et
SUISSE**

Accord concernant la navigation sur le Léman (avec annexes et règlement). Signé à Berne le 7 décembre 1976

Texte authentique : français.

Enregistré par la France le 20 février 1979.

ACCORD¹ ENTRE LE GOUVERNEMENT DE LA RÉPUBLIQUE FRANÇAISE ET LE CONSEIL FÉDÉRAL SUISSE CONCERNANT LA NAVIGATION SUR LE LÉMAN

Le Gouvernement de la République française et le Conseil fédéral suisse, désirant adapter la réglementation de la navigation sur le Léman à l'évolution de la technique et aux exigences nouvelles, sont convenus de ce qui suit :

I. DISPOSITIONS GÉNÉRALES

Article premier. 1) Les règles régissant la navigation sur le Léman sont énoncées dans le présent Accord et dans le Règlement de la navigation sur le Léman, dénommé ci-après le Règlement qui lui est annexé.

2) Les deux gouvernements peuvent, par un Echange de notes, après avis de la Commission mixte prévue à l'article 12 du présent Accord, apporter toutes les modifications qu'ils jugent utiles au Règlement.

Article 2. La police et la sécurité de la navigation sont assurées par les autorités compétentes des Parties contractantes conformément aux pouvoirs qui leur sont conférés par le présent Accord, le Règlement, les législations et les réglementations nationales.

Article 3. La pollution de l'eau et de l'air ainsi que le bruit causé par la navigation sont prévenus et réprimés par les autorités compétentes des Parties contractantes conformément aux Conventions conclues à cet effet, aux dispositions du Règlement, des législations et des réglementations nationales.

II. DISPOSITIONS RELATIVES AUX BATEAUX

Article 4. 1) Au sens du présent Accord, on entend par bateaux les véhicules de tous genres destinés au déplacement sur et dans l'eau.

2) En ce qui concerne leur construction, leur équipement et leur équipage, les bateaux doivent satisfaire aux dispositions du Règlement et aux prescriptions de la réglementation nationale applicable au lieu de leur stationnement.

3) Le Règlement précise les documents et marques d'identification dont les bateaux d'une longueur hors tout supérieure à 2,50 mètres, à l'exception des canoës et des bateaux de compétition à l'aviron, doivent être munis pour naviguer sur le Léman.

4) Les documents et les marques d'identification délivrés par chacune des Parties contractantes sont valables sur tout le Léman.

5) Pour le bateau n'ayant pas de stationnement en France ou en Suisse, la Partie contractante compétente est celle du lieu où le bateau est mis à l'eau au Léman.

6) En cas de transfert du lieu de stationnement habituel du bateau du territoire de l'une des Parties contractantes sur le territoire de l'autre, de nouveaux documents et marques d'identification sont délivrés.

¹ Entré en vigueur le 1^{er} janvier 1979, soit le premier jour du troisième mois suivant l'échange des instruments (effectué le 3 octobre 1978) constatant l'accomplissement des procédures constitutionnelles requises dans chacun des deux Etats, conformément à l'article 15, paragraphe 1.

Article 5. Pour les bateaux enregistrés ou immatriculés sur son territoire, chaque Partie contractante peut, en application de sa propre législation, subordonner la délivrance des documents et marques d'identification à la conclusion d'une assurance responsabilité civile couvrant les dommages corporels et matériels pouvant résulter de l'emploi du bateau et du remorquage d'engins de sport.

III. DISPOSITIONS RELATIVES AUX CONDUCTEURS

Article 6. 1) La conduite des bateaux est soumise à la réglementation nationale des Parties contractantes, un permis étant toutefois nécessaire pour conduire un bateau muni d'un moteur d'une puissance supérieure à 10 CV.

2) Ce permis est délivré par la Partie contractante sur le territoire de laquelle le conducteur a sa résidence habituelle. A défaut d'une telle résidence, le permis de conduire est délivré par la Partie contractante sur le territoire de laquelle le bateau stationne ou est mis à l'eau au Léman. La Partie contractante qui a délivré le permis de conduire est seule compétente pour le modifier ou le retirer.

3) Le permis de conduire est valable sur tout le lac.

IV. DISPOSITIONS RELATIVES À LA NAVIGATION

Article 7. 1) La navigation est subordonnée à l'observation des dispositions du présent Accord et du Règlement.

Les réglementations nationales peuvent énoncer des règles particulières pour la navigation des bateaux affectés à un service de l'Etat, pour la navigation à titre professionnel et pour le louage de bateaux.

2) Toute manifestation nautique utilisant à la fois les eaux françaises et les eaux suisses ne peut avoir lieu qu'après accord des autorités compétentes des Parties contractantes.

3) Le stationnement des bateaux le long des rives et dans les ports ainsi que l'utilisation des débarcadères et des terre-pleins relèvent de la législation nationale de chacune des Parties contractantes.

4) L'autorité compétente de chacune des Parties contractantes peut restreindre ou interdire momentanément la navigation pour des raisons de sécurité ou d'ordre public. De telles mesures sont rapportées aussitôt que possible.

Les interdictions et les restrictions sont portées à la connaissance des navigateurs par des avis ou des signalisations appropriées.

5) Des restrictions permanentes à la pratique de la navigation ou à l'admission de certains bateaux ou de certains moyens de propulsion, notamment celles nécessitées par la protection de l'environnement, sont décidées d'un commun accord par les Parties contractantes après avis de la Commission mixte prévue à l'article 12 du présent Accord.

V. DISPOSITIONS PARTICULIÈRES S'APPLIQUANT AUX BATEAUX EN SERVICE RÉGULIER

Article 8. 1) Sont considérés comme étant en « service régulier », les bateaux des entreprises assurant un service public selon un horaire publié.

2) Les bateaux en service régulier suivent une route dont ils ne doivent pas s'écarter sans motif. Les autres bateaux ne doivent pas gêner leur passage.

3) Les bateaux en service régulier ne peuvent embarquer ou débarquer des voyageurs qu'à des débarcadères aménagés à cet effet.

Article 9. Toute entreprise dont les bateaux assurent un service régulier entre la France et la Suisse soumet à l'autorité compétente de chacune des Parties contractantes ses projets d'horaire au moins deux mois avant leur mise en vigueur. Les horaires approuvés par l'autorité nationale compétente, ainsi que les modifications en cours de saison sont affichés à bord des bateaux en service régulier et dans tous les ports et débarcadères régulièrement desservis.

Article 10. Les entreprises assurant un service public de navigation sont tenues de transporter gratuitement les agents des autorités chargés de tâches de surveillance sur le lac lorsqu'ils se déplacent dans l'exercice de leurs fonctions.

VI. DISPOSITIONS RELATIVES AUX PORTS ET DÉBARCADÈRES

Article 11. 1) Les accès des ports et les abords des débarcadères sont maintenus libres.

2) Aucune entrave ne doit être mise à l'accostage des bateaux.

3) Aux débarcadères réservés aux bateaux en service régulier et signalés comme tels, l'accostage des autres bateaux est interdit.

VII. COMMISSION MIXTE CONSULTATIVE

Article 12. 1) Une commission mixte consultative est constituée dès l'entrée en vigueur du présent Accord.

2) Chaque Partie contractante désigne les membres de sa délégation dont le nombre ne doit pas dépasser cinq. La commission établit son règlement intérieur.

3) Cette commission a notamment pour mission :

a) De veiller à l'application du présent Accord;

b) De préparer à l'intention des Parties contractantes les propositions visant à modifier le Règlement conformément à l'article 1^{er}, deuxième alinéa, du présent Accord;

c) De faciliter les rapports entre les autorités des Parties contractantes chargées de l'exécution des prescriptions prévues dans le présent Accord et le Règlement;

d) De s'efforcer de résoudre les difficultés résultant de l'application du présent Accord et du Règlement en formulant des propositions aux Parties contractantes.

4) La commission se réunit après accord des deux chefs de délégation. La présidence est assurée alternativement par chaque chef de délégation.

VIII. EXÉCUTION DE L'ACCORD ET DU RÈGLEMENT

Article 13. 1) Chacune des Parties contractantes prend les mesures nécessaires pour l'exécution sur son territoire des dispositions du présent Accord et du Règlement.

2) Lorsqu'en application du présent Accord et du Règlement l'une des Parties contractantes n'est pas compétente pour retirer un permis de conduire ou tout autre document de navigation, elle peut notifier à son titulaire l'interdiction

de naviguer sur son territoire. Elle soumet le cas à l'autorité qui a établi le document.

3) En cas d'infractions aux dispositions du présent Accord et du Règlement, chacune des Parties contractantes applique, sous réserve des dispositions énoncées au paragraphe précédent, les sanctions pénales et les mesures administratives prévues par sa législation et sa réglementation.

4) Les autorités compétentes des Parties contractantes peuvent correspondre directement pour l'application du présent Accord et du Règlement.

IX. CLAUSE D'ARBITRAGE

Article 14. Tout différend entre les Parties contractantes relatif à l'interprétation ou à l'application du présent Accord qui n'aura pu être réglé par voie de négociation est, sauf si les Parties en disposent autrement, soumis, à la requête de l'une d'entre elles, à l'arbitrage dans les conditions fixées à l'annexe du présent Accord.

X. DISPOSITIONS FINALES

Article 15. 1) Le présent Accord et le Règlement entrent en vigueur le premier jour du troisième mois suivant l'échange des instruments constatant l'accomplissement des procédures constitutionnelles requises dans chacun des deux Etats.

2) Chaque Partie contractante peut dénoncer le présent Accord à tout moment moyennant un préavis d'un an.

3) Le présent Accord abroge la Convention entre la France et la Suisse concernant la police de la navigation sur le lac Léman du 10 septembre 1902.

FAIT à Berne, le 7 décembre 1976, en deux exemplaires originaux en langue française.

Pour le Gouvernement de la République française :

[Signé]

CLAUDE LEBEL

Pour le Conseil fédéral suisse :

[Signé]

PIERRE GRABER

ANNEXE RELATIVE À L'ARBITRAGE

1) A moins que les Parties au différend n'en disposent autrement, la procédure d'arbitrage est conduite conformément aux dispositions de la présente Annexe.

2) Le tribunal arbitral est composé de trois membres. Chacune des Parties au différend nomme un arbitre. Les deux arbitres ainsi nommés désignent d'un commun accord le troisième arbitre qui assure la présidence du tribunal.

Si au terme d'un délai de deux mois à compter de la désignation du deuxième arbitre, le Président du tribunal n'a pas été désigné, le Président de la Cour européenne des Droits de l'Homme procède à sa désignation à la requête de la partie la plus diligente.

3) Si dans un délai de deux mois après la réception de la requête, l'une des Parties au différend n'a pas procédé à la désignation qui lui incombe d'un membre du tribunal, l'autre Partie peut saisir le Président de la Cour européenne des Droits de l'Homme qui désigne le Président du tribunal arbitral dans un nouveau délai de deux mois. Dès sa désignation, le Président du tribunal arbitral demande à la Partie qui n'a pas nommé d'arbitre de le faire dans un délai de deux mois. Passé ce délai, il saisit le Président de la Cour européenne des Droits de l'Homme qui procède à cette nomination dans un nouveau délai de deux mois.

4) Si, dans les cas visés aux paragraphes précédents, le Président de la Cour européenne des Droits de l'Homme se trouve empêché ou s'il est le ressortissant de l'une des Parties au différend, la désignation du Président du tribunal arbitral ou la nomination de l'arbitre incombe au vice-président de la Cour ou au membre le plus ancien de la Cour qui ne se trouve pas empêché et qui n'est pas le ressortissant de l'une des Parties au différend.

5) Les dispositions qui précèdent s'appliquent, selon le cas, pour pourvoir aux sièges devenus vacants.

6) Le tribunal arbitral décide selon les règles du Droit international et en particulier du présent Accord.

7) Les décisions du tribunal arbitral, tant sur la procédure que sur le fond, sont prises à la majorité des voix de ses membres, l'absence ou l'abstention d'un des membres du tribunal désignés par les parties n'empêchant pas le tribunal de statuer. En cas de partage égal des voix, la voix du Président est prépondérante. Les décisions du tribunal lient les Parties. Celles-ci supportent les frais de l'arbitre qu'elles ont désigné et se partagent à parts égales les autres frais. Sur les autres points, le tribunal arbitral règle lui-même sa procédure.

RÈGLEMENT DE LA NAVIGATION SUR LE LÉMAN

TABLE DES MATIÈRES

Chapitre I ^{er} . Dispositions générales	Article 12. Bateaux échoués ou coulés
Article 1 ^{er} . Signification de quelques termes	Article 13. Obligation de dégager la voie navigable
Article 2. Devoirs du conducteur	Article 14. Ordres particuliers; mesures à caractère temporaire
Article 3. Devoirs de l'équipage et des autres personnes se trouvant à bord	Article 15. Contrôle
Article 4. Devoir général de vigilance	Article 16. Manifestations sur l'eau
Article 5. Conduite en cas de circonstances particulières	Article 17. Hydravions
Article 6. Chargement maximal; nombre maximal de passagers; disposition de la charge	Chapitre II. Marques d'identification et de construction des bateaux et des engins flottants
Article 7. Construction, gréement et équipage des bateaux et engins flottants	Article 18. Marques d'identification des bateaux et des engins flottants
Article 8. Documents de bord	Article 19. Marques de construction
Article 9. Protection des signaux de la voie navigable	Chapitre III. Signalisation visuelle des bateaux, des engins flottants et des établissements flottants
Article 10. Rejets et pollution	I. Généralités
Article 11. Sauvetage et assistance	Article 20. Application

- Article 21. Feux
- Article 22. Pavillons et panneaux
- Article 23. Ballons
- Article 24. Feux et signaux interdits
- Article 25. Feux de secours
- Article 26. Projecteurs
- II. Signalisation de nuit
- II.A. Signalisation de nuit en cours de route
- Article 27. Signalisation de nuit des bateaux et des engins flottants motorisés isolés, faisant route
- Article 28. Signalisation de nuit des bateaux et des engins flottants remorqués faisant route
- Article 29. Signalisation de nuit des formations à couple faisant route
- Article 30. Signalisation de nuit des bateaux non motorisés isolés et des bateaux à voile faisant route
- Article 31. Signalisation de nuit des bateaux motorisés isolés de moins de 15 mètres de long faisant route
- Article 32. Signalisation de nuit supplémentaire des bateaux en service régulier faisant route
- Article 33. Signalisation de nuit supplémentaire des bateaux incapables de manœuvrer
- II.B. Signalisation de nuit en stationnement
- Article 34. Signalisation de nuit des bateaux et des engins flottants en stationnement
- Article 35. Signalisation de nuit des bateaux et des engins flottants effectuant des travaux ou des opérations de sondage ou de mesurage
- Article 36. Signalisation de nuit des ancrages
- III. Signalisation de jour
- III.A. Signalisation de jour en cours de route
- Article 37. Signalisation de jour des bateaux en service régulier faisant route
- Article 38. Signalisation de jour supplémentaire des bateaux incapables de manœuvrer
- III.B. Signalisation de jour en stationnement
- Article 39. Signalisation de jour des bateaux et des engins flottants effectuant des travaux ou des opérations de sondage ou de mesurage
- Article 40. Signalisation de jour des ancrages
- IV. Signalisations particulières
- Article 41. Bateaux, engins flottants, matériels flottants et établissements flottants à protéger contre les remous
- Article 42. Signalisation des bateaux des autorités de contrôle
- Article 43. Signaux de détresse
- Article 44. Signalisation des bateaux utilisés pour la pratique de la plongée subaquatique
- Article 45. Signalisation des bateaux de pêche
- Chapitre IV. Signalisation sonore des bateaux
- Article 46. Généralités
- Article 47. Usage des signaux sonores
- Chapitre V. Signalisation de la voie navigable et de ses installations; signaux météorologiques
- I. Signalisation de la voie navigable
- Article 48. Généralités
- Article 49. Panneaux
- Article 50. Signalisation des dangers
- Article 51. Chenaux d'accès aux ports
- Article 52. Délimitation de surfaces interdites
- II. Signalisation des installations
- Article 53. Généralités
- Article 54. Signalisation de nuit des entrées des ports publics et des voies navigables
- Article 55. Signalisation de nuit des débarcadères pour bateaux à passagers
- Article 56. Signalisation par temps bouché des ports et des débarcadères
- III. Signaux météorologiques
- Article 57. Avis de prudence
- Article 58. Avis de tempête

Chapitre VI. Règles de barre et de route

- Article 59. Règles générales de comportement
- Article 60. Règles spéciales
- Article 61. Conduite vis-à-vis des bateaux des autorités de contrôle
- Article 62. Rencontre
- Article 63. Dépassement
- Article 64. Priorités
- Article 65. Conduite entre bateaux à voile
- Article 66. Conduite des bateaux qui doivent s'écarter d'autres bateaux
- Article 67. Conduite au départ
- Article 68. Entrée et sortie des ports et débarcadères
- Article 69. Remous
- Article 70. Interruption et restriction de la navigation
- Article 71. Définition du temps bouché
- Article 72. Navigation par temps bouché
- Article 73. Signaux sonores pendant la marche
- Article 74. Navigation au radar
- Article 75. Dispositions spéciales pour les bateaux en service régulier
- Article 76. Utilisation de skis nautiques ou d'engins analogues
- Article 77. Conduite des pêcheurs et vis-à-vis des pêcheurs
- Article 78. Conduite des plongeurs subaquatiques et vis-à-vis des plongeurs subaquatiques

Chapitre VII. Règles de stationnement

- Article 79. Lieu de stationnement
- Article 80. Sécurité d'ancrage et d'amarage
- Article 81. Stationnement interdit
- Article 82. Ancrage interdit
- Article 83. Garde

Chapitre VIII. Bateaux à passagers

- Article 84. Embarquement et débarquement
- Article 85. Ordre à bord
- Article 86. Interdiction du remorquage et de la navigation à couple

Chapitre IX. Dispositions complémentaires

- Article 87. Marques d'enfoncement
- Article 88. Charge
- Article 89. Niveau de pression acoustique des bateaux motorisés
- Article 90. Protection des eaux
- Article 91. Signaux de détresse
- Article 92. Louage de bateaux

Annexes

- Annexe I. Signalisation visuelle des bateaux, des engins flottants et des établissements flottants
- Annexe II. Signaux sonores
- Annexe III. Signalisation de la voie navigable

Les dispositions réglementaires édictées en application de l'article 1^{er} de l'Accord entre la France et la Suisse concernant la navigation sur le Léman sont les suivantes :

CHAPITRE 1^{er}. DISPOSITIONS GÉNÉRALES*Article 1^{er}. SIGNIFICATION DE QUELQUES TERMES*

Dans le présent Règlement :

a) Le terme « bateau » désigne les véhicules de tous genres destinés au déplacement sur et dans l'eau.

b) Le terme « bateau motorisé » désigne les bateaux munis de moyens mécaniques de propulsion, à l'exception des bateaux dont le moteur n'est employé que pour effectuer de petits déplacements (dans les ports ou aux lieux de chargement et de déchargement) ou pour augmenter leur manœuvrabilité lorsqu'ils sont remorqués ou poussés.

c) Le terme « bateau à voile » désigne les bateaux naviguant à la voile même s'ils sont munis de moyens mécaniques de propulsion, à condition toutefois que ceux-ci ne soient pas utilisés.

d) Le terme « bateau en service régulier » désigne les bateaux à passagers assurant un service régulier, selon un horaire publié.

e) Le terme « bateau à marchandises » désigne les bateaux de plus de 50 tonnes de charge utile.

f) Le terme « engin flottant » désigne les constructions flottantes portant des installations mécaniques et destinées à travailler sur le lac ou dans les ports (dragues, élévateurs, bigues, grues, etc.); sauf disposition contraire, les engins flottants sont assimilés aux bateaux.

g) Le terme « établissement flottant » désigne les installations flottantes qui ne sont pas normalement destinées à être déplacées, telles qu'établissements de bains, docks, embarcadères, hangars pour bateaux.

h) Le terme « jour » désigne la période comprise entre le lever et le coucher du soleil.

i) Le terme « nuit » désigne la période comprise entre le coucher et le lever du soleil.

j) Un bateau est en « stationnement » lorsqu'il est, directement ou indirectement, à l'ancre ou amarré à la rive.

k) Un bateau « fait route » lorsqu'il n'est directement ou indirectement ni à l'ancre, ni amarré à la rive et qu'il n'est pas échoué.

l) Un « feu scintillant » est un feu rythmé à au moins 40 apparitions de lumière par minute.

m) Un « feu à éclats » est un feu rythmé à 20 apparitions de lumière par minute au maximum, les durées de lumière étant nettement inférieures aux durées d'obscurité.

Article 2. DEVOIRS DU CONDUCTEUR

1) Les bateaux et engins flottants naviguant isolément doivent être placés sous l'autorité d'une personne ayant l'aptitude nécessaire à cet effet. Cette personne est appelée ci-après conducteur.

2) Les convois remorqués doivent également être placés sous l'autorité d'une personne ayant l'aptitude nécessaire à cet effet.

3) En cours de route, le conducteur doit être à bord. Le conducteur d'un engin flottant doit également être à bord pendant que l'engin est au travail.

4) Le conducteur est responsable de l'observation des dispositions du présent Règlement sur son bateau, son engin flottant ou son convoi.

5) Quiconque n'est pas en mesure de conduire avec sûreté un bateau par suite de maladie, d'infirmité physique ou mentale, d'abus de boissons alcooliques ou pour d'autres raisons est tenu de s'en abstenir.

Article 3. DEVOIRS DE L'ÉQUIPAGE ET DES AUTRES PERSONNES SE TROUVANT À BORD

1) Les membres de l'équipage doivent exécuter les ordres qui leur sont donnés par le conducteur dans le cadre de sa responsabilité. Ils doivent contribuer à l'observation du présent Règlement.

2) Toute autre personne se trouvant à bord est tenue de se conformer aux ordres qui lui sont donnés par le conducteur dans l'intérêt de la sécurité de la navigation ou du bon ordre à bord.

Article 4. DEVOIR GÉNÉRAL DE VIGILANCE

1) Même en l'absence de prescriptions dans le présent Règlement et de toute autre disposition applicable, les conducteurs doivent prendre toutes les mesures de précaution que commandent le devoir général de vigilance et les règles de la pratique courante, en vue notamment d'éviter :

- De mettre en danger des personnes;
- De causer des dommages aux bateaux, aux établissements flottants, aux rives ou aux ouvrages et installations de toute nature se trouvant sur la voie navigable ou sur ses abords;
- De créer des obstacles à la navigation;
- De laisser traîner des ancres, câbles ou chaînes.

2) Les dispositions ci-dessus s'appliquent également aux surveillants de tout établissement flottant.

Article 5. CONDUITE EN CAS DE CIRCONSTANCES PARTICULIÈRES

Pour éviter un danger imminent, les conducteurs doivent prendre toutes les dispositions que commandent les circonstances, même s'ils sont amenés, de ce fait, à s'écarter des prescriptions du présent Règlement ou des autres dispositions applicables.

*Article 6. CHARGEMENT MAXIMAL; NOMBRE MAXIMAL DE PASSAGERS;
DISPOSITION DE LA CHARGE*

1) Les bateaux ne doivent pas être chargés au-delà de l'enfoncement correspondant à la limite inférieure des marques d'enfoncement ou de la charge maximale autorisée.

2) Les bateaux destinés au transport de personnes ne doivent pas avoir à bord un nombre de personnes supérieur à celui fixé par les autorités compétentes.

3) Si aucune limite de charge n'a été fixée par l'autorité, le bateau ne sera pas chargé au-delà de ce que permettent sa construction et le maintien de sa capacité de manœuvre.

4) La charge doit être disposée de manière à ne pas mettre en danger la sécurité du bateau, ni à gêner la visibilité nécessaire à sa conduite.

*Article 7. CONSTRUCTIONS, GRÉEMENT ET ÉQUIPAGE
DES BATEAUX ET ENGINs FLOTTANTS*

1) Les bateaux et engins flottants doivent être construits, grésés et entretenus de manière à assurer la sécurité des personnes se trouvant à bord et celle de la navigation, ainsi qu'à satisfaire aux obligations du présent Règlement.

2) Les bateaux et engins flottants doivent avoir un équipage suffisamment nombreux et qualifié pour assurer la sécurité des personnes se trouvant à bord et celle de la navigation.

Article 8. DOCUMENTS DE BORD

Si un permis de navigation est exigé pour un bateau ou pour un engin flottant, ou si un permis de conduire est exigé pour la conduite, ces documents doivent être présentés à toute réquisition de l'autorité compétente.

Article 9. PROTECTION DES SIGNAUX DE LA VOIE NAVIGABLE

1) Il est interdit de se servir des signaux de la voie navigable pour s'amarrer ou se déhaler, de changer, d'endommager, d'enlever des signaux ou de les rendre impropres à leur destination.

2) Celui qui endommage un signal ou une balise doit en avvertir sans délai les agents chargés de la police de la navigation.

3) D'une manière générale, tout conducteur a le devoir d'aviser les autorités compétentes les plus proches des incidents ou accidents constatés aux installations de signalisation (extinction d'un feu, déplacement d'une bouée, destruction d'un signal, etc.).

Article 10. REJETS ET POLLUTION

1) Il est interdit de jeter, de verser ou de laisser tomber ou s'écouler dans le lac des objets ou substances de nature à polluer l'eau ou à faire naître une entrave ou un danger pour la navigation ou pour les autres usagers.

2) Il est interdit, en outre, d'émettre des fumées ou des odeurs en contravention aux dispositions des réglementations nationales relatives à la protection de l'atmosphère contre la pollution.

3) Les conducteurs de bateaux et d'engins flottants et les surveillants d'établissements flottants doivent aviser l'autorité compétente dans le plus bref délai lorsqu'ils constatent la présence de produits pétroliers ou d'autres matières qui peuvent altérer les eaux.

Article 11. SAUVETAGE ET ASSISTANCE

1) En cas d'accident mettant en péril des personnes se trouvant à bord, le conducteur doit user de tous les moyens à sa disposition pour sauver ces personnes.

2) Tout conducteur se trouvant à proximité d'un bateau victime d'un accident mettant en péril des personnes ou menaçant de créer un obstacle à la navigation est tenu, dans la mesure compatible avec la sécurité de son propre bateau, de prêter une assistance immédiate.

3) S'il y a des morts, des disparus ou des blessés, les personnes impliquées dans l'accident aviseront sans délai l'autorité de police compétente.

Article 12. BATEAUX ÉCHOUÉS OU COULÉS

Lorsqu'un bateau est éhoulé ou coulé de manière à mettre la sécurité de la navigation en danger, le conducteur doit prendre immédiatement les dispositions nécessaires pour faire disparaître le danger. Si cela n'est pas possible, il doit aviser sans délai les agents chargés de la police de la navigation.

Article 13. OBLIGATION DE DÉGAGER LA VOIE NAVIGABLE

Les autorités ont le droit de faire enlever, aux frais du propriétaire ou du détenteur du bateau ou de celui qui a créé l'obstacle, le bateau échoué ou coulé ainsi que tous autres objets mettant en danger ou entravant la navigation, lorsque ces personnes n'éliminent pas l'obstacle dans le délai convenable qui leur a été imparti à cet effet. S'il y a péril en la demeure, l'autorité peut se dispenser d'impartir un délai d'exécution préalable.

Article 14. ORDRES PARTICULIERS; MESURES À CARACTÈRE TEMPORAIRE

1) Les conducteurs, ainsi que les surveillants des établissements flottants, doivent se conformer aux ordres particuliers qui leur sont donnés par les agents des autorités compétentes en vue de la sécurité ou du bon ordre de la navigation, même si ces ordres dérogent à la réglementation ou à la signalisation existantes.

2) Les conducteurs doivent se conformer aux prescriptions de caractère temporaire édictées par l'autorité compétente dans des cas spéciaux (manifestations, travaux, etc.) en vue d'assurer la sécurité ou le bon ordre de la navigation.

Article 15. CONTRÔLE

Les conducteurs, ainsi que les surveillants des établissements flottants, doivent donner aux agents des autorités compétentes les facilités nécessaires pour leur permettre de s'assurer de l'observation des prescriptions du présent Règlement et des autres dispositions applicables.

Article 16. MANIFESTATIONS SUR L'EAU

Les manifestations sur l'eau doivent être autorisées par l'autorité compétente. Les autorisations ne peuvent être accordées qu'à la condition que des mesures suffisantes soient prises, notamment pour sauvegarder la sécurité de la navigation, et que la marche des bateaux en service régulier ne soit pas entravée.

Article 17. HYDRAVIONS

1) La circulation des hydravions au-dessus du Léman est soumise aux prescriptions régissant la navigation aérienne.

2) A l'exception des cas de force majeure, les hydravions ne doivent décoller ou amerrir qu'après avoir obtenu l'autorisation des autorités compétentes, qui désigneront les zones réservées à cet effet. Dans ces zones, les hydravions jouissent de la priorité sur tous les bateaux.

CHAPITRE II. MARQUES D'IDENTIFICATION ET DE CONSTRUCTION
DES BATEAUX ET DES ENGINs FLOTTANTS

Article 18. MARQUES D'IDENTIFICATION DES BATEAUX ET DES ENGINs FLOTTANTS

1) Les bateaux d'une longueur hors tout supérieure à 2,50 mètres, à l'exception des canoës et des bateaux de compétition à l'aviron, ainsi que les engins flottants, doivent être pourvus de signes distinctifs, appliqués sur chaque bord, à l'extérieur de la coque, en caractères latins et chiffres arabes bien lisibles et résistant aux intempéries.

Les chiffres et les lettres doivent avoir au moins 8 cm de haut pour les bateaux d'une longueur hors tout inférieure à 15 mètres et 20 cm pour les autres bateaux.

2) Les signes distinctifs visés au paragraphe 1 ci-dessus sont constitués :

a) Soit par des marques d'enregistrement ou d'immatriculation, lorsque l'autorité compétente exige de telles marques;

b) Soit par le nom ou la devise du bateau dans les autres cas.

3) Les bateaux non immatriculés d'une longueur hors tout égale ou inférieure à 2,50 mètres, et ceux visés au paragraphe 2, lettre *b*, ci-dessus, doivent porter à l'intérieur, en un endroit apparent, le nom et le domicile du détenteur.

Article 19. MARQUES DE CONSTRUCTION

1) Les marques suivantes, ineffaçables, doivent être apposées en un endroit bien visible et facilement accessible :

a) Sur la coque : la marque et le type ou le constructeur et un numéro individuel;

b) Sur le moteur : la marque et le type ou le constructeur et un numéro individuel.

2) Ces marques peuvent être frappées sur une plaquette fixée par soudure, rivetage ou tout autre moyen équivalent.

CHAPITRE III. SIGNALISATION VISUELLE DES BATEAUX, DES ENGINs
FLOTTANTS ET DES ÉTABLISSEMENTS FLOTTANTS

I. GÉNÉRALITÉS

Article 20. APPLICATION

1) Durant la nuit, et lorsque les conditions atmosphériques (brouillard, chute de neige, etc.) l'exigent, les bateaux, engins flottants et établissements flottants faisant route ou en stationnement doivent porter les feux prescrits dans le présent chapitre.

2) Durant le jour, les bateaux, engins flottants et établissements flottants faisant route ou en stationnement doivent porter la signalisation visuelle prescrite dans le présent chapitre.

3) Les croquis des signaux visuels prescrits au présent chapitre figurent à l'Annexe I du présent Règlement.

Article 21. FEUX

Sauf dispositions contraires, les feux prescrits au présent chapitre doivent être des feux visibles sur tout l'horizon. Ils doivent avoir les portées minimales suivantes lorsque le coefficient de transmission atmosphérique, rapporté à une distance de 1 km, vaut 0,76 (le seuil conventionnel d'éclairement sur l'œil étant de 2×10^{-7} lux).

<i>Genre de feu</i>	<i>Blanc</i>	<i>Rouge ou vert</i>
Puissant	6 km	—
Clair	4 km	3 km
Ordinaire	2 km	1,5 km

Les intensités correspondant aux portées minimales prescrites sont les suivantes :

<i>Portée minimale</i>	<i>Intensité en candelas</i>
6 km	38
4 km	10
3 km	4,1
2 km	1,4
1,5 km	0,7

Article 22. PAVILLONS ET PANNEAUX

Sauf dispositions contraires, les pavillons prescrits au présent chapitre doivent être rectangulaires. Leurs couleurs ne doivent être ni passées ni salies. Leurs dimensions doivent être suffisantes pour assurer une bonne visibilité; cette condition sera considérée comme remplie en tout cas si la plus petite dimension est d'au moins 0,70 mètre. Les pavillons peuvent être remplacés par des panneaux.

Article 23. BALLONS

1) Les ballons prescrits au présent chapitre peuvent être remplacés par des dispositifs présentant, à distance, la même apparence.

2) Leurs couleurs ne doivent être ni passées ni salies.

3) Les dimensions des ballons doivent être suffisantes pour en assurer la bonne visibilité. Cette condition sera considérée comme remplie en tout cas si leur diamètre est d'au moins 0,80 mètre pour les bateaux en service régulier et d'au moins 0,30 mètre pour les autres bateaux.

Article 24. FEUX ET SIGNAUX INTERDITS

1) Il est interdit de faire usage de feux ou signaux autres que ceux mentionnés au présent chapitre ou de faire usage des feux ou signaux mentionnés dans des conditions autres que celles prescrites ou admises par le présent Règlement.

2) Toutefois, pour la communication entre bateaux en service régulier ou entre ces bateaux et la terre, l'usage d'autres feux et signaux est admis à condition qu'ils ne prêtent pas à confusion avec les feux et signaux mentionnés au présent chapitre.

Article 25. FEUX DE SECOURS

Lorsque des feux de signalisation prescrits au présent Règlement et alimentés normalement par courant électrique ne fonctionnent pas, ils doivent être remplacés sans délai par des feux de secours ayant des caractéristiques aussi voisines que possible de celles des feux prescrits.

Article 26. PROJECTEURS

Les bateaux ne peuvent utiliser des projecteurs que de façon intermittente pour éclairer leur route et les abords des places d'accostage. Ils ne doivent pas produire un éblouissement constituant un danger ou une gêne pour la navigation ou pour la circulation sur les rives.

II. SIGNALISATION DE NUIT

II.A. Signalisation de nuit en cours de route

Article 27. SIGNALISATION DE NUIT DES BATEAUX ET DES ENGINs FLOTTANTS MOTORISÉS ISOLÉS, FAISANT ROUTE (*croquis II.A, 1*)

Les bateaux et engins flottants motorisés isolés, exception faite des bateaux visés à l'article 31, doivent porter :

- a) Un feu de proue ou un feu de mâât constitué par un feu puissant blanc; ce feu doit être visible sur un arc d'horizon de 225°, soit 112° 30' de chaque côté (c'est-à-dire depuis l'avant jusqu'à 22° 30' sur l'arrière du travers de chaque bord) et ne doit être visible que sur cet arc; il doit être placé dans la moitié avant du bateau ou de l'engin flottant, à une hauteur de 3 mètres au moins au-dessus du plan du plus grand enfoncement; cette hauteur peut être réduite à 1,50 mètre sur les bateaux et engins flottants dont la longueur hors tout ne dépasse pas 40 mètres;
- b) Des feux de côté constitués à tribord par un feu clair vert, à bâbord par un feu clair rouge; chacun de ces feux doit être visible sur un arc de 112° 30' (c'est-à-dire depuis l'avant jusqu'à 22° 30' sur l'arrière du travers de chaque bord) et ne doit être visible que sur cet arc; ils doivent être placés à la même hauteur et sur la même perpendiculaire à l'axe du bateau ou de l'engin flottant, 1 mètre plus bas au moins que le feu de proue ou le feu de mâât et 1 mètre au moins en arrière de celui-ci;
- c) Un feu de poupe constitué par un feu ordinaire blanc, visible sur un arc d'horizon de 135°, soit 67° 30' sur chaque bord, à partir de l'arrière et seulement sur cet arc.

Article 28. SIGNALISATION DE NUIT DES BATEAUX ET DES ENGINs FLOTTANTS REMORQUÉS FAISANT ROUTE (*croquis II.A, 2*)

Les bateaux et engins flottants remorqués doivent porter un feu ordinaire blanc. Cette disposition ne s'applique pas aux canots de bord.

Article 29. SIGNALISATION DE NUIT DES FORMATIONS À COUPLE FAISANT ROUTE (*croquis II.A, 3*)

- 1) Les bateaux motorisés des formations à couple doivent porter les feux prescrits à l'article 27 ci-dessus, les autres bateaux un feu ordinaire blanc.
- 2) Lorsqu'un feu de côté d'un bateau motorisé se trouve à l'intérieur de la formation, il doit être éteint et remplacé par un feu semblable porté par le bateau qui se trouve à l'extérieur de la formation.

**Article 30. SIGNALISATION DE NUIT DES BATEAUX NON MOTORISÉS ISOLÉS
ET DES BATEAUX À VOILE FAISANT ROUTE (croquis II.A, 4)**

Les bateaux non motorisés isolés ou à voile doivent porter un feu ordinaire blanc.

Toutefois, les bateaux à voile :

- a) D'une longueur hors tout égale ou supérieure à 7 mètres peuvent porter les feux de côté et le feu de poupe, visés à l'article 27; ils peuvent, en outre, montrer au sommet ou à la partie supérieure du mât, à l'endroit où ils sont le plus apparents, deux feux superposés clairs, visibles sur tout l'horizon, le feu supérieur étant rouge et le feu inférieur vert;
- b) D'une longueur hors tout comprise entre 7 et 12 mètres peuvent porter les feux de côté et le feu de poupe réunis en un fanal combiné, placé au sommet ou à la partie supérieure du mât, à l'endroit le plus visible.

**Article 31. SIGNALISATION DE NUIT DES BATEAUX MOTORISÉS ISOLÉS
DE MOINS DE 15 MÈTRES DE LONG FAISANT ROUTE (croquis II.A, 5)**

Les bateaux motorisés isolés d'une longueur hors tout inférieure à 15 mètres :

- a) D'une puissance de 10 CV (SAE) ou plus doivent porter les feux prescrits à l'article 27; toutefois, le feu de proue ou le feu de mât peut être clair, les feux de côté ordinaires; les autorités compétentes peuvent prévoir que les feux de côté soient placés l'un à côté de l'autre ou dans une même lanterne dans l'axe du bateau. Dans ce cas, le feu de proue doit être un feu clair, les feux de côté des feux ordinaires et le feu de proue doit être placé à 1 mètre au-dessus des feux de côté;
- b) D'une puissance de moins de 10 CV (SAE) peuvent porter un feu ordinaire blanc.

**Article 32. SIGNALISATION DE NUIT SUPPLÉMENTAIRE DES BATEAUX EN SERVICE
RÉGULIER FAISANT ROUTE (croquis II.A, 6)**

Les bateaux en service régulier doivent porter, outre les feux prescrits à l'article 27 ci-dessus, un feu clair vert, visible de tous les côtés et placé au mât, au moins à 1 mètre au-dessus du feu visé à l'article 27, lettre a.

**Article 33. SIGNALISATION DE NUIT SUPPLÉMENTAIRE DES BATEAUX INCAPABLES
DE MANŒVRER (croquis II.A, 7)**

Les bateaux incapables de manœuvrer doivent, en cas de besoin, outre les feux de route prescrits aux autres dispositions du présent Règlement, balancer un feu rouge ou émettre le signal sonore réglementaire ou procéder à la fois à ces deux opérations.

Pour les bateaux d'une longueur hors tout inférieure à 15 mètres, le feu balancé peut être un feu blanc.

II.B. Signalisation de nuit en stationnement

**Article 34. SIGNALISATION DE NUIT DES BATEAUX ET DES ENGINs FLOTTANTS
EN STATIONNEMENT (croquis II.B, 1)**

Les bateaux et engins flottants en stationnement, à l'exception de ceux qui se trouvent amarrés à la rive ou sur un lieu de stationnement désigné par l'autorité compétente, doivent porter un feu ordinaire blanc.

Article 35. SIGNALISATION DE NUIT DES BATEAUX ET DES ENGINs FLOTTANTS EFFECTUANT DES TRAVAUX OU DES OPÉRATIONS DE SONDAGE OU DE MESURAGE (croquis II.B, 2)

Les bateaux et engins flottants effectuant des travaux ou des opérations de sondage ou de mesurage et dont la position entrave la navigation doivent porter :

- a) Du ou des côtés où le passage est libre, un feu ordinaire rouge et un feu ordinaire blanc, le feu rouge placé à 1 mètre environ au-dessus du feu blanc;
- b) Du ou des côtés où le passage n'est pas libre, un feu ordinaire rouge placé à la même hauteur que le feu rouge prescrit à la lettre *a* ci-dessus.

Article 36. SIGNALISATION DE NUIT DES ANCRAGES (croquis II.B, 3)

Lorsqu'ils constituent un danger pour la navigation, les ancrages de tous genres doivent être signalés par des bouées portant un feu ordinaire blanc.

III. SIGNALISATION DE JOUR

III.A. *Signalisation de jour en cours de route*

Article 37. SIGNALISATION DE JOUR DES BATEAUX EN SERVICE RÉGULIER FAISANT ROUTE (croquis III.A, 1)

Les bateaux en service régulier doivent porter un ballon vert, placé à un endroit approprié et à une hauteur telle qu'il soit visible de tous les côtés.

Article 38. SIGNALISATION DE JOUR SUPPLÉMENTAIRE DES BATEAUX INCAPABLES DE MANŒUVRER (croquis III.A, 2)

Les bateaux incapables de manœuvrer doivent, en cas de besoin, outre la signalisation prescrite aux autres dispositions du présent Règlement, balancer un pavillon rouge ou émettre le signal sonore réglementaire ou procéder à la fois à ces deux opérations.

III.B. *Signalisation de jour en stationnement*

Article 39. SIGNALISATION DE JOUR DES BATEAUX ET DES ENGINs FLOTTANTS EFFECTUANT DES TRAVAUX OU DES OPÉRATIONS DE SONDAGE OU DE MESURAGE (croquis III.B, 1)

Les bateaux et engins flottants effectuant des travaux ou des opérations de sondage ou de mesurage et dont la position entrave la navigation doivent porter :

- a) Du côté ou des côtés où le passage est libre, un pavillon dont la moitié supérieure est rouge et la moitié inférieure blanche; ce pavillon peut être remplacé par deux pavillons placés au-dessus l'un de l'autre et dont le supérieur est rouge et l'inférieur blanc;
- b) Du ou des côtés où le passage n'est pas libre, un pavillon rouge placé à la même hauteur que le pavillon porté de l'autre côté.

Article 40. SIGNALISATION DE JOUR DES ANCRAGES (croquis III.B, 2)

Lorsqu'ils constituent un danger pour la navigation, les ancrages de tous genres doivent être signalés par des bouées jaunes.

IV. SIGNALISATIONS PARTICULIÈRES

Article 41. BATEAUX, ENGINs FLOTTANTS, MATÉRIELS FLOTTANTS ET ÉTABLISSEMENTS FLOTTANTS À PROTÉGER CONTRE LES REMOUS (croquis IV, 1)

1) Les bateaux, engins flottants, matériels flottants et établissements flottants faisant route ou en stationnement qui veulent être protégés contre les remous causés

par le passage des autres bateaux peuvent montrer, outre la signalisation prescrite aux autres dispositions du présent Règlement :

- De nuit, un feu ordinaire rouge et un feu ordinaire blanc, placés à 1 mètre environ au-dessus l'un de l'autre, le feu rouge au-dessus, en un endroit tel que ces feux soient bien visibles et ne puissent être confondus avec d'autres feux;
- De jour, un pavillon dont la moitié supérieure est rouge et la moitié inférieure blanche, placé en un endroit approprié et à une hauteur telle qu'il soit visible de tous les côtés; ce pavillon peut être remplacé par deux pavillons superposés dont le supérieur est rouge et l'inférieur blanc.

2) Outre les bateaux et engins flottants visés aux articles 35 et 39 qui portent déjà cette signalisation, ont seuls le droit d'en faire usage :

- a) Les bateaux et engins flottants effectuant des travaux ou des opérations de sondage ou de mesurage;
- b) Les bateaux, engins flottants, matériels flottants et établissements flottants gravement avariés ou participant à une opération de sauvetage, ainsi que les bateaux et engins flottants incapables de manœuvrer;
- c) Les bateaux, engins flottants, matériels flottants et établissements flottants munis d'une autorisation écrite des autorités compétentes.

Article 42. SIGNALISATION DES BATEAUX DES AUTORITÉS DE CONTRÔLE (croquis IV, 2)

1) Les bateaux en intervention des autorités de contrôle, des services d'incendie et de sauvetage peuvent montrer, de jour comme de nuit, un feu bleu scintillant.

2) Lorsqu'ils veulent entrer en communication avec un autre bateau, les bateaux des autorités de contrôle doivent montrer le pavillon lettre « K » du Code international de signaux (pavillon dont la moitié côté hampe est jaune et l'autre moitié bleue) placé à un endroit approprié.

Article 43. SIGNAUX DE DÉTRESSE

1) Lorsqu'un bateau en détresse veut demander du secours, il doit faire usage d'un ou de plusieurs des signaux suivants :

- a) Fusées ou bombes projetant des étoiles rouges lancées une à une à de courts intervalles;
- b) Signal lumineux composé du groupe --- — — — --- (SOS) du Code Morse;
- c) Signal de détresse (pavillon rouge);
- d) Flamme, telles qu'on peut en produire en brûlant du goudron, de l'huile, etc.;
- e) Fusée à parachute ou feu à main produisant une lumière rouge;
- f) Mouvements lents et répétés de haut en bas des bras étendus de chaque côté.

2) Les signaux visuels visés au paragraphe 1 ci-dessus peuvent être remplacés ou complétés par les signaux acoustiques prévus à l'article 47.

Article 44. SIGNALISATION DES BATEAUX UTILISÉS POUR LA PRATIQUE DE LA PLONGÉE SUBAQUATIQUE (croquis IV, 3)

Les bateaux ou établissements flottants utilisés pour la plongée subaquatique doivent porter le pavillon lettre « A » du Code international de signaux (pavillon en forme de guidon à deux pointes dont la moitié côté hampe est blanche et l'autre moitié bleue) placé en un endroit approprié et à une hauteur telle qu'il soit visible de tous les côtés.

*Article 45. SIGNALISATION DES BATEAUX DE PÊCHE
(croquis IV, 4)*

1) Les bateaux pêchant à la traîne doivent porter un ballon blanc placé à un endroit approprié et à une hauteur telle qu'il soit visible de tous les côtés.

2) Les bateaux de pêche professionnelle en opération doivent porter un ballon jaune placé à un endroit approprié et à une hauteur telle qu'il soit visible de tous les côtés.

CHAPITRE IV. SIGNALISATION SONORE DES BATEAUX

Article 46. GÉNÉRALITÉS

1) Lorsque des signaux sonores sont prévus par les prescriptions du présent Règlement, ils doivent être émis :

a) A bord des bateaux motorisés, au moyen d'avertisseurs sonores actionnés mécaniquement, placés suffisamment haut et dégagés vers l'avant et autant que possible vers l'arrière;

b) A bord des bateaux autres que ceux visés ci-dessus, au moyen d'une trompe ou d'une corne appropriée.

2) Dans le présent Règlement, on entend par :

— Un son bref, un son d'une durée d'environ une seconde;

— Un son prolongé, un son d'une durée d'environ quatre secondes.

L'intervalle entre deux sons est d'environ une seconde.

3) Les avertisseurs sonores :

a) Des bateaux motorisés d'une longueur hors tout égale ou supérieure à 15 mètres doivent avoir une fréquence fondamentale comprise entre 160 et 240 Hz et un niveau de pression acoustique compris entre 130 et 140 dB (A);

b) Des bateaux, autres que ceux visés ci-dessus, doivent avoir une fréquence fondamentale supérieure à 350 Hz et un niveau de pression acoustique compris entre 100 et 125 dB (A).

Le niveau de pression acoustique est mesuré à 1 mètre en avant du centre de l'ouverture du pavillon.

4) Pour assurer l'audibilité des signaux sonores, le niveau de pression acoustique du bruit dans la timonerie à l'emplacement de la tête de l'homme de barre ne doit pas dépasser 80 dB (A), le bateau faisant route dans les conditions normales d'exploitation.

Article 47. USAGE DES SIGNAUX SONORES (annexe II, I, A)

Les signaux sonores mentionnés ci-après ne doivent être émis qu'en cas de besoin pour assurer la sécurité de la navigation et des autres usagers du lac :

a) Un son prolongé : « Attention, j'avance en ligne droite »;

b) Un son bref : « Je viens sur tribord »;

c) Deux sons brefs : « Je viens sur bâbord »;

d) Trois sons brefs : « Je bats en arrière »;

e) Quatre sons brefs : « Je suis incapable de manœuvrer »;

f) Série de sons très brefs : « Danger imminent d'abordage »;

g) Sons prolongés émis au minimum quatre fois, ou volées de cloches : « Signal de détresse ».

CHAPITRE V. SIGNALISATION DE LA VOIE NAVIGABLE ET DE SES INSTALLATIONS; SIGNAUX MÉTÉOROLOGIQUES

I. SIGNALISATION DE LA VOIE NAVIGABLE

Article 48. GÉNÉRALITÉS

- 1) La signalisation de la voie navigable comporte des panneaux, des espars, des bouées et des feux.
- 2) L'Annexe III du présent Règlement définit les signaux utilisés, ainsi que leur signification.
- 3) Les navigateurs doivent obéir aux prescriptions et tenir compte des recommandations ou indications qui sont portées à leur connaissance par ces signaux.

Article 49. PANNEAUX

- 1) Les panneaux sont placés sur les rives ou les ouvrages (jetées par exemple). Ils ont les formes et comportent les dessins définis dans l'Annexe III. Leur plus petite dimension est au moins de 0,80 mètre. Lorsque le revers d'un panneau ne comporte pas d'indication, il est peint en couleur blanche.
- 2) Les panneaux représentés peuvent être complétés par des cartouches ou inscriptions additionnelles, par exemple une flèche indiquant la direction vers laquelle le signal est applicable.
- 3) Les panneaux représentés peuvent être éclairés.

Article 50. SIGNALISATION DES DANGERS

- 1) Les dangers peuvent être signalés par un ou des espars. Les espars portent un voyant conique noir, pointe en haut, s'ils sont côté rive par rapport au danger, un voyant cylindrique rouge, s'ils sont côté large. Si une signalisation de nuit est nécessaire, les espars portent un feu rouge à éclats du côté large, vert à éclats du côté rive.
- 2) Si les caractéristiques locales rendent la mise en place de bouées plus facile que celle d'espars, les bouées ont la forme ou portent le voyant et le feu prévus pour les espars.

Article 51. CHENAUX D'ACCÈS AUX PORTS

La limite d'un chenal d'accès à un port est signalée, vu du large :

- A bâbord, par des bouées rouges de forme cylindrique ou portant un voyant cylindrique rouge; si besoin est, ces bouées portent des feux rouges à éclats;
- A tribord, par des bouées noires de forme conique ou portant un voyant conique noir. Si besoin est, ces bouées portent des feux verts à éclats.

Article 52. DÉLIMITATION DE SURFACES INTERDITES

- 1) Si la limite d'une surface interdite à tout bateau doit être balisée, ce balisage est réalisé à l'aide de bouées jaune clair d'au moins 40 cm de diamètre. Les limites d'un chenal d'accès autorisé à travers la zone interdite sont signalées par les mêmes bouées. Toutefois, les deux bouées d'entrée côté large de ce chenal ont un diamètre double de celui des autres bouées et leur sommet est peint en rouge pour la bouée à bâbord et en noir pour la bouée à tribord. Cette signalisation peut être complétée par un ou plusieurs signaux « Interdiction de passer ».
- 2) Si la limite d'une surface interdite seulement à certaines catégories de bateaux doit être balisée, ce balisage est réalisé dans les mêmes conditions que celles prescrites au paragraphe 1, les signaux indiquant la nature de l'interdiction.

II. SIGNALISATION DES INSTALLATIONS

Article 53. GÉNÉRALITÉS

- 1) Durant la nuit et lorsque les conditions atmosphériques (brouillard, chute de neige, etc.) l'exigent, les installations doivent porter les feux prescrits aux articles 54 et 55.
- 2) Ces feux doivent être suffisamment puissants.

Article 54. SIGNALISATION DE NUIT DES ENTRÉES DES PORTS PUBLICS ET DES VOIES NAVIGABLES

L'entrée des ports publics et des voies navigables montre, vu du large :

- Un feu vert à éclats à droite;
- Un feu rouge à éclats à gauche.

Article 55. SIGNALISATION DE NUIT DES DÉBARCADÈRES POUR BATEAUX À PASSAGERS

- 1) Les débarcadères pour les bateaux à passagers montrent un ou plusieurs feux rouges fixes.
- 2) En outre, les débarcadères réservés aux bateaux en service régulier portent un ou plusieurs panneaux d'interdiction d'amarrage éclairés.

Article 56. SIGNALISATION PAR TEMPS BOUCHÉ DES PORTS ET DES DÉBARCADÈRES (annexe II, II)

Par temps bouché, les ports et les débarcadères peuvent émettre :

- a) Soit deux sons brefs, trois fois par minute, avec un appareil acoustique approprié;
- b) Soit des volées de cloches continues.

III. SIGNAUX MÉTÉOROLOGIQUES

Article 57. AVIS DE PRUDENCE

Le signal est donné au moyen de feux de couleur jaune scintillants montrant environ 40 apparitions de lumière par minute.

L'avis de prudence signale l'arrivée probable de tempêtes, sans indication précise de l'heure. Il est donné aussitôt que possible afin d'aviser les navigateurs d'un danger éventuel.

Article 58. AVIS DE TEMPÊTE

Le signal est donné au moyen de feux de couleur jaune scintillants montrant environ 90 apparitions de lumière par minute.

L'avis de tempête signale toujours un danger imminent.

CHAPITRE VI. RÈGLES DE BARRE ET DE ROUTE

Article 59. RÈGLES GÉNÉRALES DE COMPORTEMENT

- 1) Toute manœuvre entreprise pour éviter un abordage doit, si les circonstances le permettent, être exécutée franchement, largement à temps.
- 2) Tout changement de route ou de vitesse, ou des deux à la fois, visant à éviter un abordage doit, si les circonstances le permettent, être assez important pour être immédiatement perçu par tout bateau qui l'observe.

Article 60. RÈGLES SPÉCIALES

1) Les bateaux non immatriculés, d'une longueur hors tout égale ou inférieure à 2,50 mètres, ne doivent pas s'éloigner à une distance de plus de 300 mètres de la rive; ils ne peuvent pas être munis d'un moteur.

2) Tout bateau doit se tenir à une distance d'au moins 50 mètres des bateaux en service régulier. Il doit, en outre, aux heures de passage publiées, se tenir à la même distance de la route habituelle de ces bateaux et des débarcadères auxquels ils accostent.

Article 61. CONDUITE VIS-À-VIS DES BATEAUX DES AUTORITÉS DE CONTRÔLE

Tout bateau doit s'écarter de la route des bateaux des autorités de contrôle, des services d'incendie et de sauvetage, montrant le feu bleu scintillant visé à l'article 42, paragraphe 1.

Article 62. RENCONTRE

1) En cas de rencontre, les bateaux ne doivent pas changer de route et de vitesse d'une manière qui pourrait créer un danger d'abordage, lorsqu'ils suivent une route qui normalement ne présente pas un tel danger.

2) Lorsque deux bateaux suivent des routes qui se croisent de manière qu'un danger d'abordage ne soit pas exclu, le bateau qui voit l'autre par tribord doit s'écarter.

3) Lorsque deux bateaux suivent des routes directement ou à peu près opposées de manière qu'un danger d'abordage ne soit pas exclu, chacun d'eux doit venir sur tribord de façon à passer bâbord sur bâbord.

4) En cas de manœuvre d'accostage et par dérogation aux dispositions du paragraphe 3 ci-dessus, le conducteur peut demander de passer tribord sur tribord à condition de s'être assuré que cela est possible sans danger. Dans ce cas, il émet « deux sons brefs ». L'autre bateau doit alors également émettre « deux sons brefs » et laisser l'espace nécessaire à tribord.

Article 63. DÉPASSEMENT

1) Sous réserve des dispositions de l'article 64, tout bateau qui en rattrape un autre doit s'écarter de la route de ce dernier.

2) Est considéré comme rattrapant, tout bateau qui s'approche d'un autre bateau en venant d'une direction de plus de 22° 30' sur l'arrière du travers de ce dernier, c'est-à-dire, s'il se trouve dans une position telle, par rapport au rattrapé, qu'il ne pourrait, pendant la nuit, apercevoir que le feu de poupe et aucun de ses feux de côté.

3) Lorsqu'un bateau ne peut déterminer avec certitude s'il en rattrape un autre, il doit se considérer comme un bateau qui en rattrape un autre et manœuvrer en conséquence.

4) Aucun changement ultérieur dans la position relative des deux bateaux ne peut faire considérer le bateau qui rattrape l'autre comme croisant la route de ce dernier au sens de l'article 62, paragraphe 2, ni l'affranchir de l'obligation de s'écarter de la route du bateau rattrapé.

Article 64. PRIORITÉS

Par dérogation aux dispositions des articles 62 et 63 et sans préjudice de l'article 61, en cas de rencontre et de dépassement :

- a) Tout bateau doit s'écarter des bateaux en service régulier et des convois remorqués;
- b) Tout bateau, à l'exception de ceux en service régulier et des convois remorqués, doit s'écarter des bateaux à marchandises;

- c) Tout bateau, à l'exception de ceux en service régulier, des convois remorqués et des bateaux à marchandises, doit s'écarter des bateaux de pêche professionnelle en opération portant le ballon visé à l'article 45, paragraphe 2;
- d) Tout bateau, à l'exception de ceux en service régulier, des convois remorqués, des bateaux à marchandises et des bateaux de pêche professionnelle en opération portant le ballon visé à l'article 45, paragraphe 2, doit s'écarter des bateaux à voile;
- e) Tout bateau motorisé, à l'exception de ceux en service régulier, des convois remorqués, des bateaux à marchandises et des bateaux de pêche professionnelle en opération portant le ballon visé à l'article 45, paragraphe 2, doit s'écarter des bateaux à rames.

Article 65. CONDUITE ENTRE BATEAUX À VOILE

1) Lorsque deux bateaux à voile s'approchent l'un de l'autre de manière qu'un danger d'abordage ne soit pas exclu, l'un d'eux doit s'écarter de la route de l'autre comme il suit :

- a) Quand les bateaux reçoivent le vent d'un bord différent, celui qui reçoit le vent de bâbord doit s'écarter de la route de l'autre;
- b) Quand les deux bateaux reçoivent le vent du même bord, celui qui est au vent doit s'écarter de la route de celui qui est sous le vent;
- c) Si un bateau qui reçoit le vent de bâbord voit un autre bateau au vent et ne peut pas déterminer avec certitude si cet autre bateau reçoit le vent de bâbord ou de tribord, le premier doit s'écarter de la route de l'autre.

2) Aux fins d'application du présent article, le côté d'où vient le vent doit être considéré comme étant celui du bord opposé au bord de brassage de la grande voile.

Article 66. CONDUITE DES BATEAUX QUI DOIVENT S'ÉCARTER D'AUTRES BATEAUX

Les bateaux tenus de s'écarter d'autres bateaux doivent laisser à ces derniers l'espace libre pour poursuivre la route et pour manœuvrer.

Article 67. CONDUITE AU DÉPART

Les bateaux ne peuvent partir qu'à condition que d'autres bateaux ne soient pas obligés de modifier leur route et leur vitesse.

Article 68. ENTRÉE ET SORTIE DES PORTS ET DÉBARCADÈRES

1) Les bateaux ne peuvent entrer dans un port ni en sortir qu'après s'être assurés que ces manœuvres peuvent s'effectuer sans danger et sans que d'autres bateaux soient obligés de modifier brusquement leur route ou leur vitesse.

2) Les bateaux sortant d'un port ont la priorité sur ceux qui veulent y entrer, sauf s'il s'agit de bateaux en service régulier qui ont la priorité ou de bateaux en détresse.

3) Lorsque deux bateaux se présentent en même temps à l'entrée d'un port, le bateau qui voit l'autre par bâbord a la priorité; la même règle est applicable entre bateaux sortants. Toutefois, les bateaux en service régulier ont la priorité sur les autres.

4) La manœuvre des bateaux qui veulent accoster à un débarcadère ou en partir ne doit pas être gênée par d'autres.

5) Il est interdit d'accoster aux débarcadères réservés aux bateaux en service régulier, débarcadères signalés par le panneau A, 7, de l'Annexe III complété par le cartouche « Sauf service régulier ».

Article 69. REMOUS

1) Les bateaux doivent régler leur vitesse pour éviter de créer des remous ou un effet de succion qui soit de nature à causer des dommages à des bateaux en station-

nement ou en mouvement ou à des ouvrages. En particulier, ils doivent, en temps utile, diminuer leur vitesse, sans tomber toutefois au-dessous de la vitesse nécessaire pour gouverner avec sécurité :

- a) Devant les entrées des ports;
- b) Près des bateaux amarrés à la rive ou à des débarcadères, ou près des bateaux en cours de chargement ou de déchargement;
- c) Près des bateaux qui stationnent aux lieux autorisés;
- d) Près des champs de végétation aquatique.

2) Au droit de bateaux montrant la signalisation prévue à l'article 41, les autres bateaux doivent réduire leur vitesse, ainsi qu'il est prescrit au paragraphe 1 ci-dessus. Ils doivent en outre s'en écarter le plus possible.

Article 70. INTERRUPTION ET RESTRICTION DE LA NAVIGATION

1) Lorsque les autorités compétentes font connaître par un signal général d'interdiction A, 1 (Annexe III), que la navigation se trouve interrompue, tous les bateaux doivent s'arrêter avant ce signal.

2) Il est interdit à tout bateau et matériel flottant, à l'exception des bateaux non motorisés, de naviguer sur les secteurs du lac qui sont signalés conformément aux dispositions prévues à l'article 52.

3) Il est interdit de naviguer et de se baigner dans les chenaux réservés au ski nautique ou à l'utilisation d'engins analogues, partant de la rive, délimités par des panneaux C, 1, et des bouées jaunes (selon D, exemple a, de l'Annexe III), durant la pratique de ces sports.

4) Sous réserve des dispositions de l'article 76, il est interdit à tout bateau motorisé de naviguer à une vitesse supérieure à 10 km à l'heure, à moins de 300 mètres des rives. Toutefois, les autorités compétentes peuvent localement modifier ces limites.

5) Dans les ports, la vitesse des bateaux motorisés est limitée à 10 km à l'heure, sauf prescription différente signalée par le panneau B, 2 (Annexe III), à l'entrée du port.

Article 71. DÉFINITION DU TEMPS BOUCHÉ

Est considérée comme navigation par temps bouché, toute navigation, tant de jour que de nuit, par temps de brume, de brouillard, de bruine, de neige ou par gros grains avec pluie, ainsi que dans toutes autres conditions limitant de la même manière la visibilité.

Article 72. NAVIGATION PAR TEMPS BOUCHÉ

1) Les bateaux qui font route par temps bouché ne doivent naviguer qu'à vitesse réduite en fonction de la diminution de la visibilité. Une vigie est obligatoire lorsque la distance entre la proue et la timonerie est supérieure à 15 mètres.

2) Ces bateaux doivent montrer les feux prescrits au chapitre 3 ci-dessus.

3) Les bateaux doivent s'arrêter dès que le voyage ne peut être poursuivi sans danger, compte tenu du risque de diminution de la visibilité, de la présence et des mouvements d'autres bateaux et des circonstances locales.

En s'arrêtant, les bateaux doivent autant que possible dégager les routes habituelles des bateaux en service régulier.

4) Les bateaux qui, de nuit ou par temps bouché, ne peuvent appliquer les prescriptions indiquées aux paragraphes 1 et 2 ci-dessus ne doivent pas naviguer.

Si ces conditions météorologiques se déclarent en cours de route, ces bateaux doivent gagner sans retard le port le plus proche ou s'approcher de la rive autant que les circonstances le permettent.

Article 73. SIGNAUX SONORES PENDANT LA MARCHÉ (annexe II, I, C)

Lorsqu'il fait route par temps bouché, tout bateau, à l'exception des bateaux en service régulier, doit émettre comme signal de brume « un son prolongé », et tout bateau en service régulier, « deux sons prolongés ». Ces signaux doivent être répétés à intervalles d'une minute au plus.

Article 74. NAVIGATION AU RADAR

Le fait de disposer de renseignements obtenus au moyen du radar ne dispense aucun bateau de l'obligation d'observer les règles contenues dans le présent chapitre.

Article 75. DISPOSITIONS SPÉCIALES POUR LES BATEAUX EN SERVICE RÉGULIER

1) Les croisements entre bateaux en service régulier qui ne disposent pas d'une installation radar doivent avoir lieu selon l'horaire. En outre, le premier bateau arrivé ne doit pas quitter le débarcadère avant que le suivant soit clairement repéré.

2) Les signaux sonores prévus à l'article 56 ci-dessus peuvent être émis par les ports et les débarcadères.

Article 76. UTILISATION DE SKIS NAUTIQUES OU D'ENGINS ANALOGUES

1) L'utilisation de skis nautiques ou d'engins analogues n'est autorisée que de jour, par bonne visibilité et à 300 mètres au moins des rives, ainsi qu'à l'intérieur des surfaces réservées spécialement à cet effet (signaux C, 1, et D, exemple a, de l'annexe III).

En outre, elle est défendue à l'intérieur des surfaces signalées conformément aux dispositions prévues à l'article 52.

2) Le conducteur du bateau remorqueur doit être accompagné par une personne chargée du service de la remorque et de la surveillance du skieur et apte à assumer ce rôle.

3) Sauf quand il navigue dans un chenal qui lui est réservé, le bateau remorqueur et le skieur nautique doivent être à une distance d'au moins 100 mètres de tout autre bateau et des baigneurs. La corde de traction ne doit pas être traînée à vide.

4) Le remorquage simultané de plus de deux skieurs nautiques est interdit.

5) Les autorités compétentes peuvent ordonner des restrictions et interdictions temporaires ou locales supplémentaires.

6) Pour des manifestations sur l'eau, les autorités compétentes peuvent accorder des exceptions aux dispositions des paragraphes 1 à 4 ci-dessus, lorsque les mesures de sécurité sont assurées.

Article 77. CONDUITE DES PÊCHEURS ET VIS-À-VIS DES PÊCHEURS

1) La pêche est interdite depuis les débarcadères affectés aux services publics de navigation et à proximité immédiate de ceux-ci.

La pose de filets ou de nasses, ainsi que la pêche à la traîne, est interdite sur la route habituelle des bateaux en service régulier.

2) La pêche à la traîne avec plusieurs bateaux de front n'est pas autorisée.

3) Il est interdit à tout bateau de croiser sur l'arrière les bateaux en train de pêcher à la traîne et portant la signalisation prescrite à l'article 45, paragraphe 1.

Article 78. CONDUITE DES PLONGEURS SUBAQUATIQUES ET VIS-À-VIS DES PLONGEURS SUBAQUATIQUES

1) La pratique de la plongée subaquatique sportive est interdite :

a) Sur le trajet normal des bateaux en service régulier;

b) Devant l'entrée des ports;

- c) Près des lieux de stationnement habituels;
- d) Aux autres endroits où la navigation pourrait être gênée;
- e) Dans les zones réservées au ski nautique.

2) Tout bateau doit se tenir à une distance d'au moins 50 mètres d'un bateau portant la signalisation prescrite à l'article 44.

CHAPITRE VII. RÈGLES DE STATIONNEMENT

Article 79. LIEU DE STATIONNEMENT

Sans préjudice des autres prescriptions du présent règlement et des autres dispositions applicables, les bateaux doivent choisir leur lieu de stationnement de manière à ne pas entraver la navigation, en particulier lorsqu'ils s'arrêtent en dehors des ports, des débarcadères et autres installations autorisées pour la navigation.

Article 80. SÉCURITÉ D'ANCRAGE ET D'AMARRAGE

Les bateaux en stationnement, ainsi que les établissements flottants, doivent être ancrés ou amarrés de façon suffisamment solide, compte tenu des remous et de l'effet de succion causés par les autres bateaux, et de façon à pouvoir suivre les variations du niveau de l'eau.

Article 81. STATIONNEMENT INTERDIT

Le stationnement est interdit :

- a) Aux embouchures des voies navigables et à l'entrée des ports;
- b) Sur le trajet des bateaux en service régulier;
- c) Dans les secteurs désignés par l'autorité compétente et marqués par le signal A, 5 (Annexe III).

Article 82. ANCRAGE INTERDIT

Il est interdit d'ancrer dans les secteurs indiqués par le signal d'interdiction A, 6 (Annexe III).

Article 83. GARDE

Une garde doit se trouver à proximité des épaves, des bateaux coulés ou échoués gênant la navigation, aussi longtemps que les obstacles ne sont pas signalés.

CHAPITRE VIII. BATEAUX À PASSAGERS

Article 84. EMBARQUEMENT ET DÉBARQUEMENT

1) L'embarquement et le débarquement des passagers ne sont autorisés qu'aux installations admises à cet effet par l'autorité compétente et après que le conducteur s'est assuré que le bateau est correctement amarré et que la sécurité des passagers est garantie.

2) Aux débarcadères et à proximité de ceux-ci, les passagers et toute autre personne doivent se comporter de façon à ne pas compromettre la sécurité de la navigation.

3) Les passagers ne doivent utiliser que les entrées, sorties, passerelles et débarcadères destinés à l'embarquement et au débarquement. Aucun passager ne peut monter à bord ou descendre sans l'autorisation formelle du conducteur ou de son mandataire.

4) Les passagers embarquant ne doivent accéder aux débarcadères qu'après que les passagers débarquant les ont quittés. Cette règle ne s'applique pas aux débarcadères équipés d'entrées et de sorties indépendantes.

Article 85. ORDRE À BORD

- 1) Le conducteur est responsable de la répartition judicieuse des passagers et des marchandises à bord, eu égard à la sécurité du bateau et au confort des passagers.
- 2) Les passagers n'ont accès à la timonerie, à la salle des machines, ainsi qu'à tout autre compartiment et pont réservés au service du bord, qu'avec l'autorisation du conducteur.
- 3) Les compartiments et ponts accessibles aux passagers doivent être éclairés si la sécurité de ceux-ci l'exige.
- 4) Le transport simultané de passagers et de marchandises dangereuses est interdit.
- 5) Le remplissage des citernes à carburants est interdit lorsque des passagers se trouvent à bord.

Article 86. INTERDICTION DU REMORQUAGE ET DE LA NAVIGATION À COUPLE

Les bateaux ayant des passagers à bord ne doivent pas remorquer ou se faire remorquer ni naviguer en formation à couple, sauf en cas de secours.

CHAPITRE IX. DISPOSITIONS COMPLÉMENTAIRES

Article 87. MARQUES D'ENFONCEMENT

- 1) Les bateaux à passagers doivent porter des marques d'enfoncement sur les deux côtés à mi-longueur du bateau.
- 2) Les bateaux transportant des marchandises doivent porter des marques d'enfoncement sur les deux côtés à la proue, à la poupe et à mi-longueur du bateau. Toutefois, pour les bateaux d'une longueur hors tout inférieure à 40 mètres, les marques d'enfoncement à mi-longueur du bateau ne sont pas exigées.
- 3) Les marques d'enfoncement doivent être constituées par un rectangle à grand côté horizontal et dont le bord inférieur coïncide avec le plan du plus grand enfoncement autorisé. Ces marques doivent avoir au moins 30 centimètres de longueur et 4 centimètres de hauteur.

Article 88. CHARGE

Sur les bateaux à passagers, le nombre maximum de personnes à admettre doit être marqué à un endroit bien visible.

Article 89. NIVEAU DE PRESSION ACOUSTIQUE DES BATEAUX MOTORISÉS

Le niveau de pression acoustique des bateaux motorisés faisant route, mesuré à une distance latérale de 25 mètres et à 1,50 mètre au-dessus de l'eau, ne doit pas dépasser 75 décibels (A).

Article 90. PROTECTION DES EAUX

- 1) Les installations de remplissage de produits pétroliers doivent être disposées de façon à rendre impossible le déversement par-dessus bord de ces produits.
- 2) Les installations d'évacuation des eaux de cale doivent être disposées de façon à rendre impossible le pompage par-dessus bord d'eau de cale contenant de l'huile.
- 3) Sans préjudice des réglementations spéciales nationales en matière d'aménagement pour la protection des eaux, les bateaux à passagers et autres bateaux pourvus de locaux de séjour ou d'installations sanitaires doivent être munis de récipients pour recueillir les matières fécales, les eaux usées et tous autres déchets. Ces récipients doivent être conçus de manière à permettre l'élimination à terre de leur contenu.

Article 91. SIGNAUX DE DÉTRESSE

Les bateaux doivent être équipés du matériel nécessaire pour émettre les signaux prévus à l'article 43.

Article 92. LOUAGE DE BATEAUX

1) L'exercice du louage, même à titre accessoire, est subordonné à une autorisation délivrée par l'autorité compétente.

2) Il est interdit de louer des bateaux :

- a) En cas de mauvais temps;
- b) Aux personnes en état d'ébriété;
- c) Aux personnes qui paraissent dépourvues des qualités ou de l'expérience nécessaires pour manœuvrer sûrement.

3) Les loueurs de bateaux doivent indiquer à leurs clients les endroits où la navigation est dangereuse dans la région où les bateaux de louage sont mis à la disposition du public et dans celle où ces clients manifestent l'intention de se rendre. L'attention des clients doit être attirée sur la priorité qui doit être accordée aux bateaux en service régulier portant la signalisation prévue aux articles 32 et 37.

ANNEXE 1. SIGNALISATION VISUELLE DES BATEAUX, DES ENGINES FLOTTANTS ET DES ÉTABLISSEMENTS FLOTTANTS

I. GÉNÉRALITÉS

1) Les croquis ci-après n'ont qu'un caractère indicatif; il convient de se référer au texte du Règlement, qui seul fait foi.

2) Dans la présente Annexe, les symboles suivants sont utilisés :

a) *Feux*

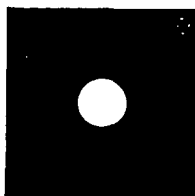

Feux fixe visible de tous les côtés

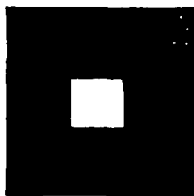

Feu fixe visible sur un arc d'horizon limité

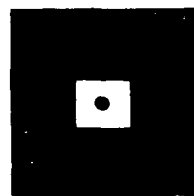

Feu fixe visible sur un arc d'horizon limité, non visible pour l'observateur



Feu fixe bicolore visible sur deux arcs d'horizon limités

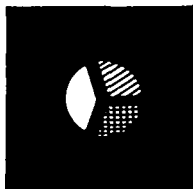

Feu fixe tricolore visible sur trois arcs d'horizon limités



Feu scintillant

b) Pavillons ou panneaux et ballons

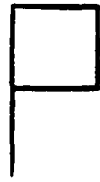
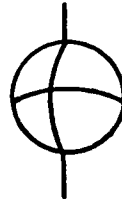
Pavillon
ou panneau

Ballon

II. SIGNALISATION DE NUIT

II.A. Signalisation de nuit en cours de route

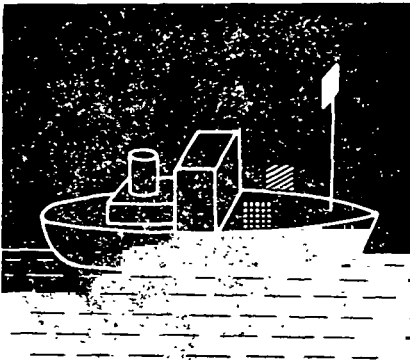

1

II.A, 1. Article 27

Bateaux et engins flottants motorisés isolés

Feu de proue ou feu de mât :

— Feu puissant blanc

Feux de côté :

— Feu clair vert

— Feu clair rouge

Feu de poupe :

— Feu ordinaire blanc

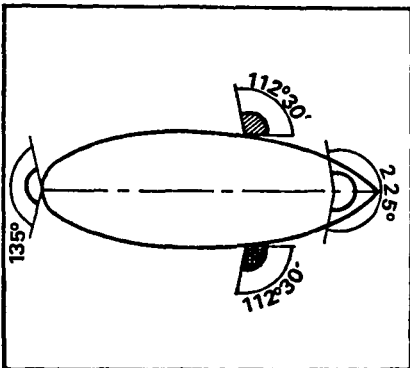

2

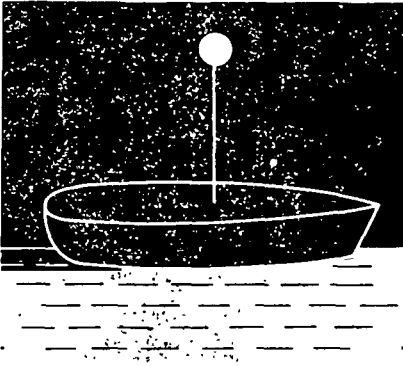

3

II.A, 2. Article 28

Bateaux et engins flottants remorqués

- Feu de mât :
— Feu ordinaire blanc

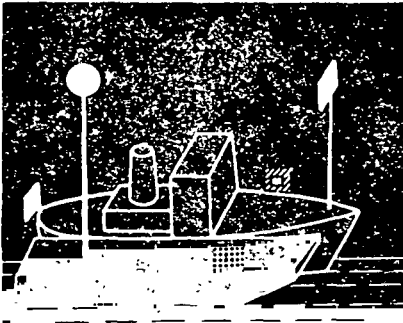

4

II.A, 3. Article 29

Formations à couple

- Feu de côté se trouvant à l'intérieur de la formation remplacé par un feu semblable, porté par le bateau se trouvant à l'extérieur de la formation

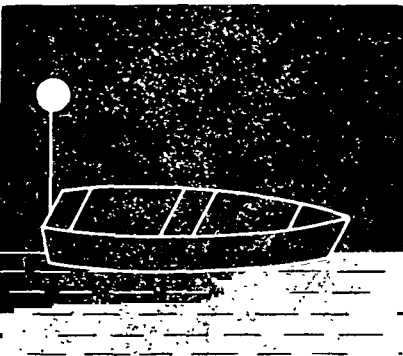

5

II.A, 4. Article 30

Bateaux non motorisés isolés et bateaux à voile

- Bateaux non motorisés isolés*
— Feu ordinaire blanc

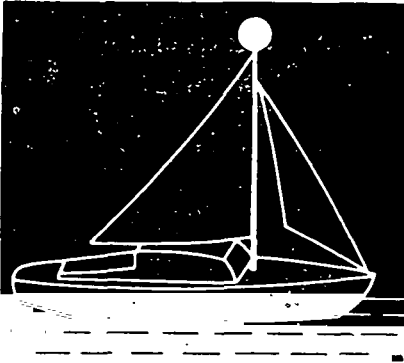

6

Bateaux à voile

— Soit un feu ordinaire blanc

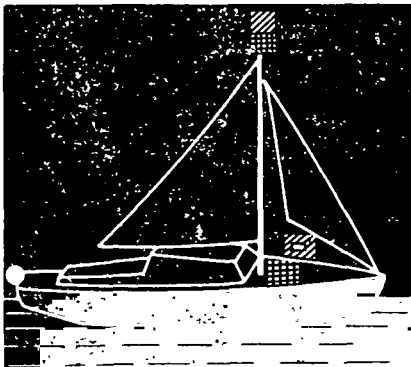

7

— Soit pour les bateaux à voile d'une longueur hors tout égale ou supérieure à 7 m :

a) Feux de côté :

- Feu clair vert
- Feu clair rouge

Feu de poupe :

- Feu ordinaire blanc

b) Des feux visés à l'alinéa a et, de plus, feux de mât :

- Feu clair rouge
- Feu clair vert

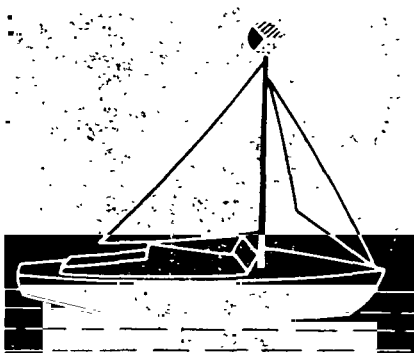

8

— Soit pour les bateaux à voile d'une longueur hors tout comprise entre 7 et 12 m :

Feu de mât :

- Feu tricolore vert/rouge/blanc

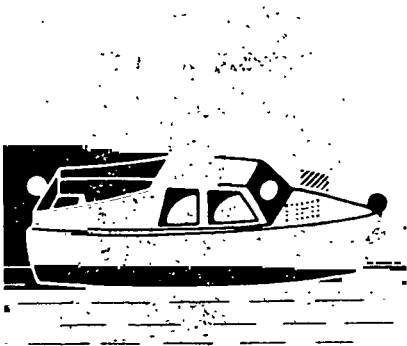

9

II.A. 5. Article 31

Bateaux motorisés de moins de 15 mètres de long

- a) D'une puissance de 10 CV (SAE) ou plus :
- Feu de proue ou feu de mât :
 - Feu clair blanc
 - Feux de côté :
 - Feu ordinaire vert
 - Feu ordinaire rouge
 - Feu de poupe :
 - Feu ordinaire blanc

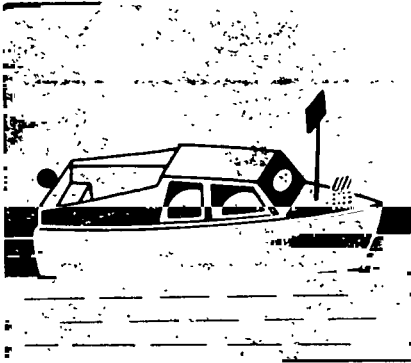

10

Ou avec autorisation de l'autorité compétente :

- Feu de proue ou feu de mât :
 - Feu clair blanc
- Feux de côté :
 - Feu bicolore vert/rouge
- Feu de poupe :
 - Feu ordinaire blanc

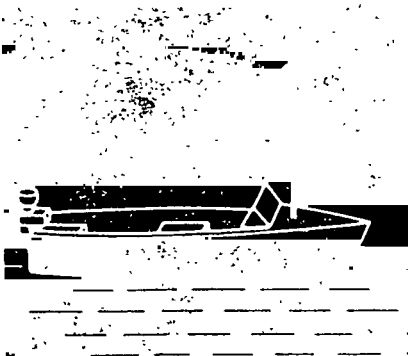

11

- b) D'une puissance de moins de 10 CV (SAE) :
- Feu ordinaire blanc



12

II.A, 6. Article 32

Bateaux en service régulier

- Feu de proue ou feux de mât :
- Feu clair vert
 - Feu puissant blanc
- Feux de côté :
- Feu clair vert
 - Feu clair rouge
- Feu de poupe :
- Feu ordinaire blanc

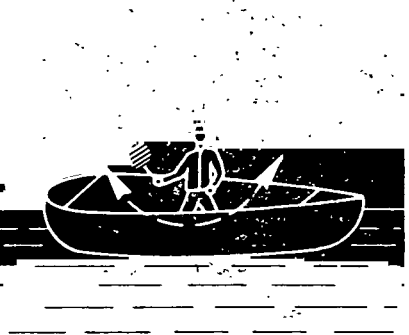

13

II.A, 7. Article 33

Bateaux incapables de manœuvrer

- Signalisation supplémentaire :
- Balancer un feu rouge et/ou émettre le signal sonore réglementaire

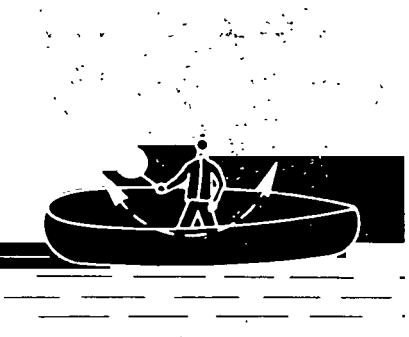

14

- Signalisation supplémentaire pour les bateaux d'une longueur hors tout inférieure à 15 m :
- Balancer un feu blanc et/ou émettre le signal sonore réglementaire

II.B. Signalisation de nuit en stationnement

II.B. 1. Article 34

Tout bateau et engin flottant
Feu ordinaire blanc

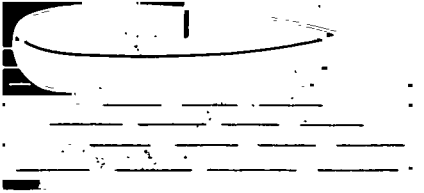

15

II.B. 2. Article 35

*Bateaux et engins flottants effectuant des travaux
ou des opérations de sondage ou de mesurage*

- a) Du ou des côtés où le passage est libre :
 - Feu ordinaire rouge
 - Feu ordinaire blanc
- b) Du ou des côtés où le passage n'est pas libre :
 - Feu ordinaire rouge

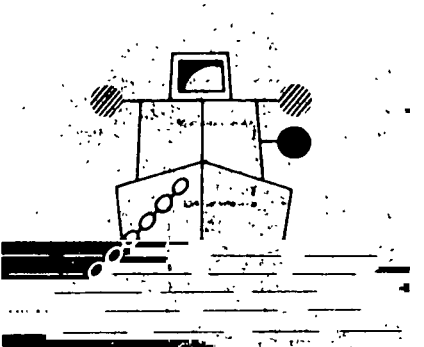

16

II.B. 3. Article 36

Ancrages

Bouées portant un feu ordinaire blanc

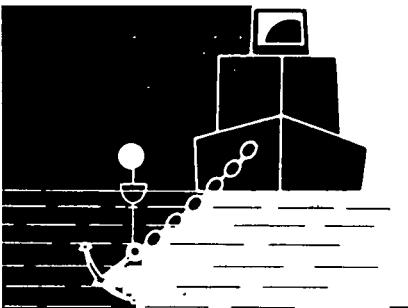

17

III. SIGNALISATION DE JOUR

III.A. Signalisation de jour en cours de route

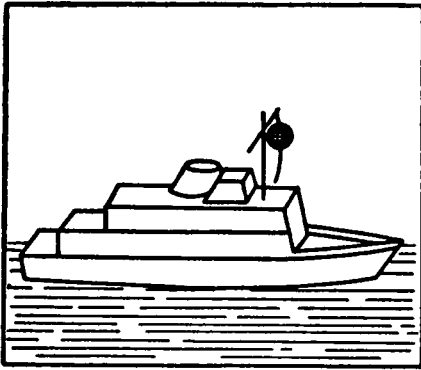

18

III.A, 1. Article 37

Bateaux en service régulier

Ballon vert

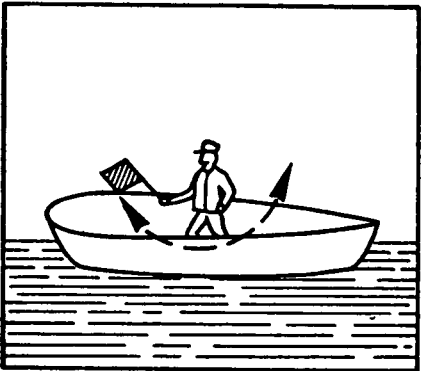

19

III.A, 2. Article 38

Bateaux incapables de manœuvrer

Balancer un pavillon rouge

III.B. Signalisation de jour en stationnement

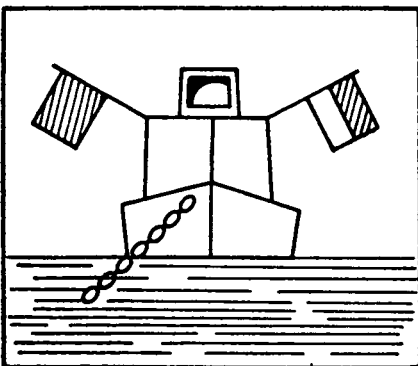

20

III.B, 1. Article 39

Bateaux et engins flottants effectuant des travaux ou des opérations de sondage ou de mesurage

- a) Du ou des côtés où le passage est libre :
 - Soit un pavillon rouge et blanc
 - Soit un pavillon rouge et un pavillon blanc
- b) Du ou des côtés où le passage n'est pas libre :
 - Un pavillon rouge

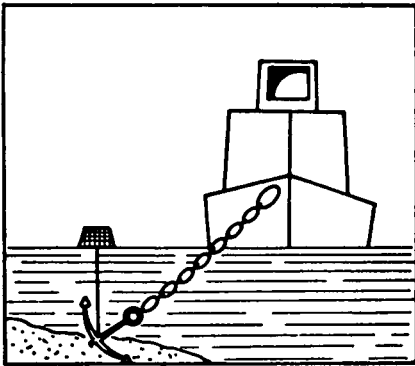

21

III.B, 2. Article 40

Ancrages

Bouées jaunes

IV. SIGNALISATIONS PARTICULIÈRES

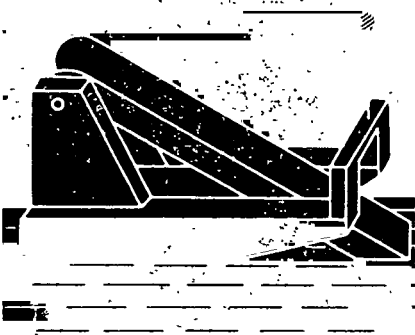

22

IV.1. Article 41

Bateaux, engins flottants, matériels flottants et établissements flottants à protéger contre les remous

- De nuit :
- Feu ordinaire rouge
 - Feu ordinaire blanc

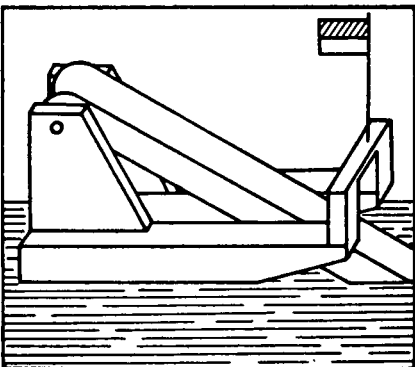

23

- De jour :
- Soit pavillon rouge et blanc

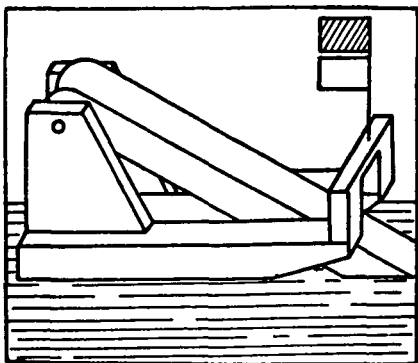

24

— Soit pavillon rouge et pavillon blanc

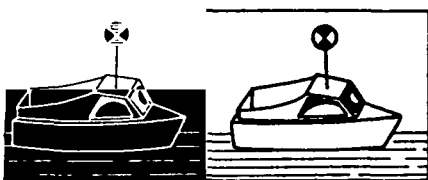

25

IV.2. Article 42

Bateaux en intervention des autorités de contrôle

- 1) Bateaux des autorités de contrôle, des services d'incendie et de sauvetage :
— Feu bleu scintillant

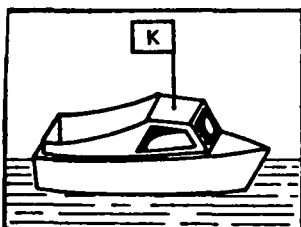

26

- 2) Bateaux des autorités de contrôle voulant entrer en communication avec d'autres bateaux :
— Pavillon lettre « K »

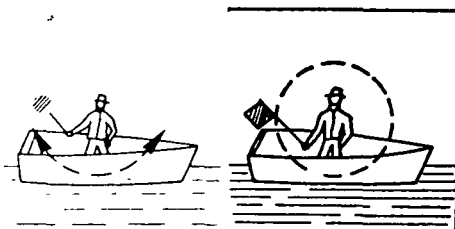

27

IV.3. Article 43

Signaux de détresse

- De nuit :
- Feu rouge agité circulairement
- De jour :
- Pavillon rouge ou autre objet agité circulairement
 - Ou tout autre signal de détresse prévu à l'article 43

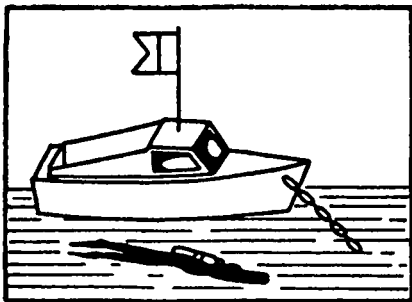

28

IV.4. Article 44

Bateaux utilisés pour la pratique de la plongée subaquatique

Pavillon lettre « A »

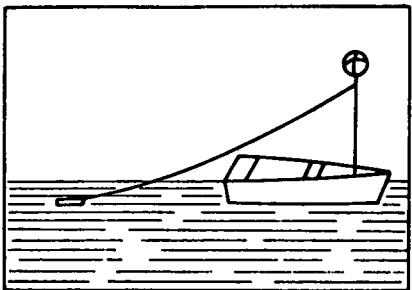

29

IV.5. Article 45

Bateaux de pêche

- 1) Bateaux pêchant à la traîne :
— Ballon blanc

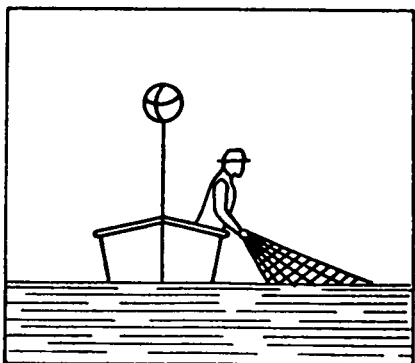







30

- 2) Bateaux de pêche professionnelle en opération :
— Ballon jaune

ANNEXE II. [SIGNAUX SONORES]

I. *Signaux sonores des bateaux*

A. Signaux généraux

	1 son prolongé	« Attention, j'avance en ligne droite. »	Article 47, a
	1 son bref	« Je viens sur tribord. »	Article 47, b
	2 sons brefs	« Je viens sur bâbord. »	Article 47, c
	3 sons brefs	« Je bats en arrière. »	Article 47, d
	4 sons brefs	« Je suis incapable de manœuvrer. »	Article 47, e
	Série de sons très brefs	« Danger imminent d'abordage. »	Article 47, f
	Sons prolongés émis au minimum 4 fois ou volées de cloches	« Signal de détresse. »	Article 47, g

B. Signal de croisement

	2 sons brefs	« Je veux croiser à tribord. » « D'accord, le croisement sera à tribord. »	Article 62 Paragraphe 4
---	--------------	---	----------------------------

C. Signaux par temps bouché

	1 son prolongé	Signal des bateaux faisant route, à l'exception des bateaux en service régulier.	Article 73
	2 sons prolongés	Signal des bateaux en service régulier.	Article 73

II. *Signaux sonores des ports et des débarcadères*

	2 sons brefs, répétés 3 fois chaque minute ou des volées de cloches continues	Article 56, a Article 56, b
---	---	--------------------------------

ANNEXE III. SIGNALISATION DE LA VOIE NAVIGABLE

A. SIGNAUX D'INTERDICTION

A.1. Interdiction de passer

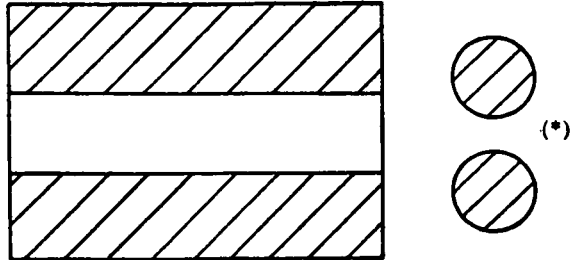

A.2. Interdiction de passer pour bateaux motorisés

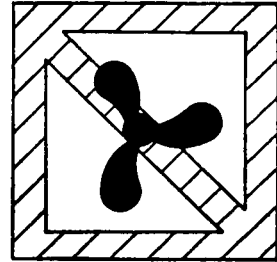

A.3. Interdiction du ski nautique ou de l'utilisation d'engins analogues

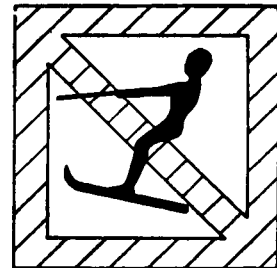

A.4. Interdiction de tout dépassement

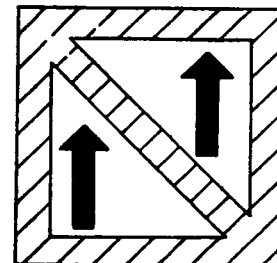

* Deux signaux lumineux

A.5. Interdiction de stationner

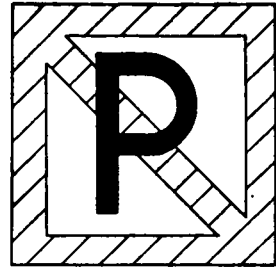

A.6. Interdiction d'ancrer

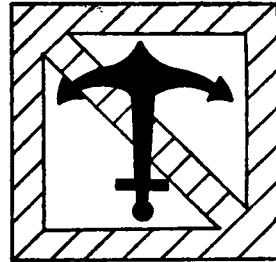

A.7. Interdiction de s'amarrer

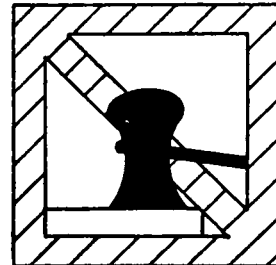

A.8. Interdiction de passer en dehors de l'espace indiqué

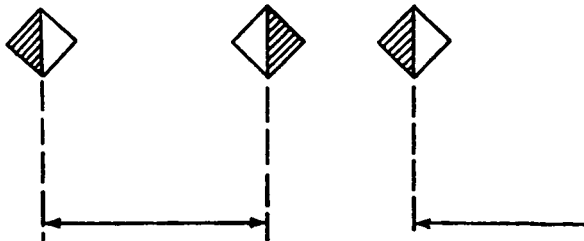

B. SIGNAUX D'OBLIGATION

- B.1. Obligation de prendre la direction indiquée par la flèche

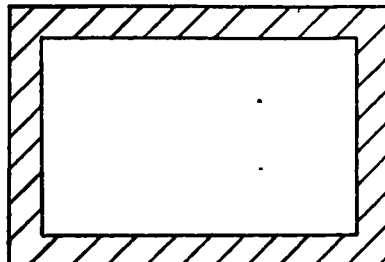

- B.2. Obligation de ne pas dépasser la vitesse indiquée (en km/h)

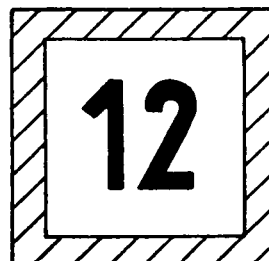

- B.3. Obligation d'observer une vigilance particulière

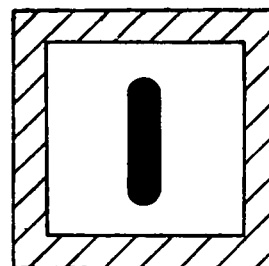

C. SIGNAUX D'INDICATION

- C.1. Autorisation du ski nautique ou de l'utilisation d'engins analogues

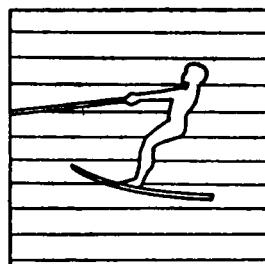

C.2. Autorisation de stationner

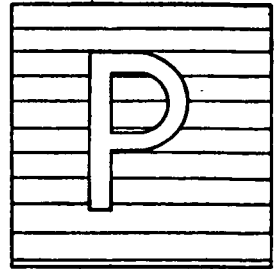

C.3. Autorisation d'ancrer

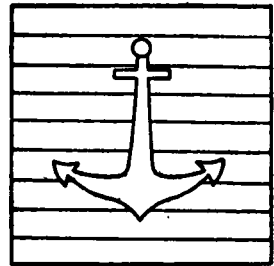

C.4. Autorisation de s'amarrer

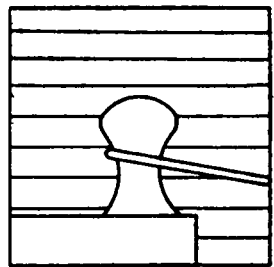

D. BOUÉES JAUNES : SIGNALISATION DES LIMITES DES SURFACES

Exemple a. Signalisation des chenaux partant de la rive réservés au ski nautique et à l'utilisation d'engins analogues

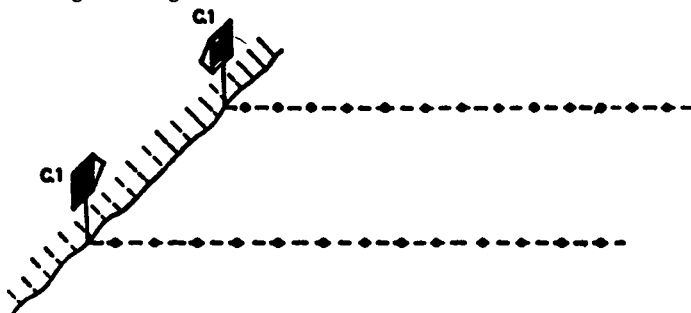

Exemple b. Signalisation des surfaces interdites à tout bateau et des chenaux d'accès aux portes

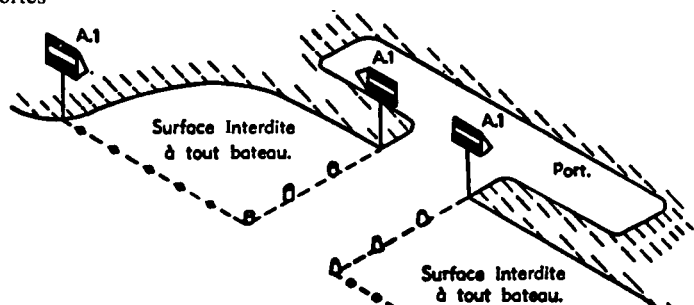

Exemple c. Signalisation des surfaces interdites aux bateaux motorisés

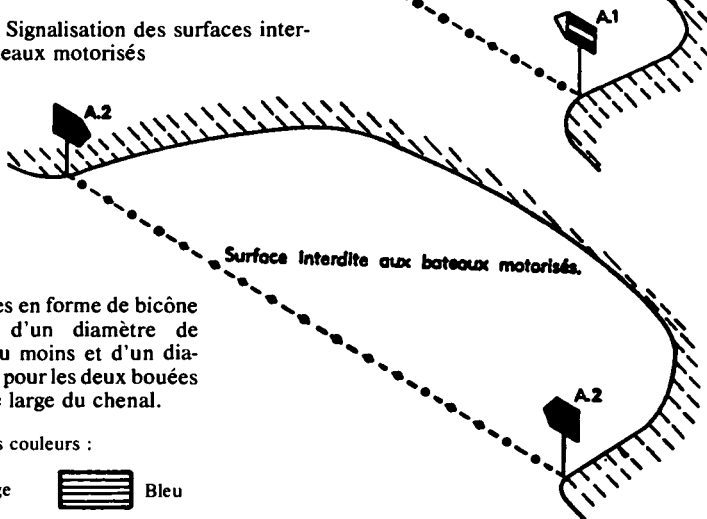

*) Bouées en forme de bicône ou sphères d'un diamètre de 0,40 mètre au moins et d'un diamètre double pour les deux bouées d'entrée côté large du chenal.

Explication des couleurs :

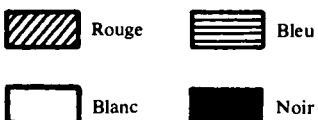

[TRANSLATION — TRADUCTION]

AGREEMENT¹ BETWEEN THE GOVERNMENT OF THE FRENCH
REPUBLIC AND THE SWISS FEDERAL COUNCIL RE-
GARDING NAVIGATION ON LAKE GENEVA

The Government of the French Republic and the Swiss Federal Council, desiring to adjust the rules governing navigation on Lake Geneva to technical changes and new requirements, have agreed as follows:

I. GENERAL PROVISIONS

Article 1. 1. The rules governing navigation on Lake Geneva are contained in this Agreement and in the Regulations for navigation on Lake Geneva, hereinafter referred to as the Regulations annexed thereto.

2. The two Governments may, by an exchange of notes, and having consulted the Joint Commission provided for in article 12 of this Agreement, make any changes to the Regulations that they deem appropriate.

Article 2. The good order and safety of navigation shall be maintained by the competent authorities of the Contracting Parties in accordance with the powers invested in them under this Agreement, the Regulations, and the national laws and regulations.

Article 3. Water and air pollution, as well as noise caused by navigation, shall be prevented and penalized by the competent authorities of the Contracting Parties in accordance with the Conventions concluded for that purpose, the provisions of the Regulations, and national laws and regulations.

II. PROVISIONS RELATING TO VESSELS

Article 4. 1. For the purposes of this Agreement, vessels include all types of craft intended for movement on or in water.

2. As regards their construction, fittings and crew, vessels must comply with the provisions of the Regulations and the requirements of the national rules applicable to the place where they are moored.

3. The Regulations shall specify the documents and identification marks which vessels with an overall length of more than 2.5 metres, with the exception of canoes and boats used for rowing competitions, must carry to navigate on Lake Geneva.

4. The documents and identification marks issued by either Contracting Party are valid over the whole of Lake Geneva.

5. For vessels without moorings in France or in Switzerland, the competent Contracting Party is that of the place where the vessel enters the water on Lake Geneva.

¹ Came into force on 1 January 1979, i.e., the first day of the third month following the exchange of the instruments (effected on 3 October 1978) certifying the completion of the constitutional procedures required in each State, in accordance with article 15 (1).

6. In the event that the normal place of mooring of the vessel is changed from the territory of one Contracting Party to the territory of the other, new documents and identification marks shall be issued.

Article 5. In the case of vessels registered or enrolled in its territory, either Contracting Party may, pursuant to its own laws, make the issue of the documents and identification marks subject to the arrangement of third-party insurance against personal injury and property damage that might result from the use of the vessel and the towing of sports equipment.

III. PROVISIONS APPLICABLE TO SKIPPERS

Article 6. 1. The navigation of vessels is subject to the national rules and regulations of the Contracting Parties, a licence being, however, necessary to skipper a vessel propelled by a motor of more than 10 hp.

2. This licence shall be issued by the Contracting Party in whose territory the skipper has his usual place of residence. Failing such a place of residence, the skipper's licence shall be issued by the Contracting Party in whose territory the vessel is moored or enters the water on Lake Geneva. The Contracting Party that has issued the skipper's licence shall have exclusive power to amend or withdraw it.

3. The skipper's licence shall be valid over the whole of the lake.

IV. PROVISIONS APPLICABLE TO NAVIGATION

Article 7. 1. Navigation shall be subject to compliance with the provisions of this Agreement and the Regulations.

National regulations may lay down special rules for the navigation of vessels in the service of the State, navigation for business purposes and the rental of vessels.

2. No nautical event using both the French and Swiss waters may take place without the prior consent of the competent authorities of the Contracting Parties.

3. The mooring of vessels along the shore and in ports, as well as the use of landing stages and wharfs, shall be subject to the national laws of each Contracting Party.

4. The competent authority of each Contracting Party may restrict or prohibit temporarily navigation for reasons of safety or public policy (*ordre public*). Such measures shall be withdrawn as soon as possible.

Prohibitions and restrictions shall be brought to the attention of skippers by means of appropriate warnings or signs and signals.

5. Permanent restrictions on navigation or the admission of certain vessels or certain means of propulsion, particularly those required for the protection of the environment, shall be decided on by mutual agreement between the Contracting Parties, following consultation with the Joint Commission provided for in article 12 of this Agreement.

V. SPECIAL PROVISIONS APPLICABLE TO VESSELS PLYING IN REGULAR SERVICE

Article 8. 1. The vessels of enterprises providing a public service in accordance with a published timetable shall be considered to be plying in "regular service".

2. Vessels plying in regular service shall follow a course from which they must not depart without cause. Other vessels must not obstruct their passage.

3. Vessels plying in regular service may load and unload passengers only at the landing stages set out for that purpose.

Article 9. Any enterprise with vessels providing a regular service between France and Switzerland shall submit to the competent authority of each Contracting Party its planned timetables at least two months before they take effect. The timetables approved by the competent national authority, as well as seasonal changes, shall be posted on board the vessels plying in regular service and at all the ports and landing stages of regular call.

Article 10. Enterprises providing a public navigation service shall carry free of charge officials of the authorities responsible for supervision over the lake when they are travelling in the performance of their duties.

VI. PROVISIONS RELATING TO PORTS AND LANDING STAGES

Article 11. 1. A clear channel shall be maintained in the approaches to ports and in the vicinity of landing stages.

2. No obstacle shall be placed in the way of the berthing of vessels.

3. At landing stages reserved for vessels plying in regular service and marked as such, the berthing of other vessels shall be prohibited.

VII. JOINT ADVISORY COMMISSION

Article 12. 1. A Joint Advisory Commission shall be established as soon as this Agreement enters into force.

2. Each Contracting Party shall nominate the members of its delegation, the number of which must not exceed five. The Commission shall adopt its own rules of procedure.

3. The main purposes of this Commission are:

- (a) To supervise the implementation of this Agreement;
- (b) To prepare for the Contracting Parties proposed changes to the Regulations in accordance with article 1, paragraph 2, of this Agreement;
- (c) To facilitate contacts between the authorities of the Contracting Parties responsible for implementing the provisions of this Agreement and the Regulations;
- (d) To endeavour to resolve difficulties arising out of the application of this Agreement and of the Regulations by making proposals to the Contracting Parties.

4. The Commission shall meet after the two heads of delegation have so agreed. The two heads of delegation shall alternate as chairmen.

VIII. IMPLEMENTATION OF THE AGREEMENT AND THE REGULATIONS

Article 13. 1. Each Contracting Party shall take the necessary measures to give effect in its territory to the provisions of this Agreement and the Regulations.

2. Where, pursuant to this Agreement and the Regulations, either Contracting Party is not competent to withdraw a skipper's licence or any other navigation document, it may notify the holder that he is prohibited from navigating in its territory. It shall submit the matter to the authority that issued the document.

3. In the event of breaches of the provisions of this Agreement and the Regulations, each Contracting Party shall apply, subject to the provisions of the previous paragraph, the penalties and administrative measures provided for in its laws and regulations.

4. The competent authorities of the Contracting Parties may correspond directly for the purposes of applying this Agreement and the Regulations.

IX. ARBITRATION CLAUSE

Article 14. Any disputes between the Contracting Parties concerning the interpretation or application of this Agreement which cannot be settled through negotiation shall, unless the Parties arrange otherwise, be submitted at the request of either Party to arbitration as laid down in the annex to this Agreement.

X. FINAL PROVISIONS

Article 15. 1. This Agreement and the Regulations shall enter into force on the first day of the third month after the exchange of instruments stating that the constitutional procedures required in each State have been completed.

2. Either Contracting Party may denounce this Agreement at any time, subject to one year's notice.

3. This Agreement shall abrogate the Convention of 10 September 1902 between France and Switzerland on the control of navigation on Lake Geneva.

DONE at Berne, on 7 December 1976, in duplicate in French.

For the Government of the French Republic:

[Signed]

CLAUDE LEBEL

For the Swiss Federal Council:

[Signed]

PIERRE GRABER

ANNEX RELATING TO ARBITRATION

1. Unless the Parties to the dispute arrange otherwise, the arbitration procedure shall be conducted in accordance with the provisions of this annex.

2. The arbitration tribunal shall consist of three members. Each Party to the dispute shall appoint one arbitrator. The two arbitrators so appointed shall nominate by mutual agreement the third arbitrator, who shall be chairman of the tribunal.

If, at the end of two months after the appointment of the second arbitrator, the chairman of the tribunal has not been nominated, the President of the European Court of Human Rights shall proceed to nominate him in response to the first request received from one of the Parties.

3. If, within a period of two months from the receipt of the request, either Party to the dispute has not nominated one member of the tribunal as required, the other Party may bring the matter before the President of the European Court of Human Rights, who shall nominate the Chairman of the arbitration tribunal within a further period of two months. As soon as he is nominated, the Chairman of the arbitration tribunal shall request the Party that has not appointed an arbitrator to do so within two months. After that period, he shall refer the matter to the President of the European Court of Human Rights, who shall make the appointment within a further period of two months.

4. If, in the cases mentioned in the preceding paragraphs, the President of the European Court of Human Rights is incapacitated or if he is a national of one of the Parties to the dispute, it shall be for the Vice-President of the Court or the most senior member of the Court who is not incapacitated and who is not a national of either Party to the dispute to nominate the Chairman of the arbitration tribunal or to appoint the arbitrator.

5. The preceding provisions shall apply, according to the circumstances, for the purpose of filling casual vacancies.

6. The arbitration tribunal shall reach its decisions according to the rules of international law and, in particular, of this Agreement.

7. The arbitration tribunal shall adopt its decisions, in respect of both procedure and substance, by the majority vote of its members; the absence or abstention of one member of the tribunal nominated by the Parties shall not prevent the tribunal from ruling. Where the votes are equally divided, the Chairman's vote shall prevail. The decisions of the tribunal shall be binding on the Parties. The Parties shall bear the costs of the arbitrator nominated by them and shall share the other costs equally. On other matters, the arbitration tribunal shall determine its own rules of procedure.

REGULATIONS FOR NAVIGATION ON LAKE GENEVA

TABLE OF CONTENTS

Chapter I. General provisions	Article 6. Maximum load; maximum number of passengers; arrangement of the load
Article 1. Meaning of certain terms	Article 7. Construction, equipment and crew of vessels and floating equipment
Article 2. Duties of the skipper	Article 8. Ship's papers
Article 3. Duties of the crew and other persons on board	Article 9. Protection of markers on the navigable waterway
Article 4. General duty to exercise care	
Article 5. Conduct in special circumstances	

- Article 10. Discharges and pollution
- Article 11. Rescue and assistance
- Article 12. Vessels aground or sunken
- Article 13. Obligation to clear the navigable waterway
- Article 14. Special orders; temporary measures
- Article 15. Control
- Article 16. Water events
- Article 17. Hydroplanes
- Chapter II. Identification marks and manufacturer's markings on vessels and floating equipment
- Article 18. Identification marks on vessels and floating equipment
- Article 19. Manufacturer's markings
- Chapter III. Visual signs and signals for vessels, floating equipment and floating establishments
- I. General
- Article 20. Application
- Article 21. Lights
- Article 22. Flags and panels
- Article 23. Balls
- Article 24. Prohibited lights and signals
- Article 25. Emergency lights
- Article 26. Searchlights
- II. Night signals
- II.A. Night signals when under way
- Article 27. Night signals for single motor vessels and floating equipment under way
- Article 28. Night signals for towed vessels and floating equipment under way
- Article 29. Night signals for abreast formations under way
- Article 30. Night signals for single non-motor vessels and sailing vessels under way
- Article 31. Night signals for single motor vessels of less than 15 metres long under way
- Article 32. Additional night signals for vessels plying in regular service under way
- Article 33. Additional night signals for vessels unable to manoeuvre
- II.B. Night signals when moored
- Article 34. Night signals for moored vessels and floating equipment
- Article 35. Night signals for vessels or floating equipment engaged in surveying or measuring work or operations
- Article 36. Night signals for anchorages
- III. Day signals
- III.A. Day signals when under way
- Article 37. Day signals for vessels plying in regular service under way
- Article 38. Additional day signals for vessels unable to manoeuvre
- III.B. Day signals when moored
- Article 39. Day signals for vessels and floating equipment engaged in surveying or measuring work or operations
- Article 40. Day signals for anchorages
- IV. Special signals
- Article 41. Vessels, floating equipment, floating materials and floating establishments to be protected against backwash
- Article 42. Signals for vessels of the supervisory authorities
- Article 43. Distress signals
- Article 44. Signals for vessels used for underwater diving
- Article 45. Signals for fishing vessels
- Chapter IV. Sound signals for vessels
- Article 46. General
- Article 47. Use of sound signals
- Chapter V. Marking system for the waterway and its installations; weather signals
- I. Waterway marking system
- Article 48. General
- Article 49. Signs
- Article 50. Marking of hazards
- Article 51. Access channels to ports

- Article 52. Demarcation of prohibited areas
- II. Marking of installations
- Article 53. General
- Article 54. Night marking of entrances to public ports and navigable waterways
- Article 55. Night marking of landing stages for passenger vessels
- Article 56. Thick weather signals for ports and landing stages
- III. Weather signals
- Article 57. Advisory signal
- Article 58. Storm signal
- Chapter VI. Steering and sailing rules
- Article 59. General rules of conduct
- Article 60. Special rules
- Article 61. Conduct towards vessels of the supervisory authorities
- Article 62. Meeting situations
- Article 63. Overtaking
- Article 64. Right of way
- Article 65. Conduct between sailing vessels
- Article 66. Conduct of give-way vessels
- Article 67. Conduct when setting out
- Article 68. Entering and leaving ports and landing stages
- Article 69. Backwash
- Article 70. Suspension and restriction of navigation
- Article 71. Definition of thick weather
- Article 72. Navigation in thick weather
- Article 73. Sound signals when under way
- Article 74. Navigation with radar
- Article 75. Special provisions for vessels plying in regular service
- Article 76. Use of water skis or similar equipment
- Article 77. Conduct of and towards fishermen
- Article 78. Conduct of and towards underwater divers
- Chapter VII. Mooring rules
- Article 79. Mooring site
- Article 80. Security of anchorages and moorings
- Article 81. Prohibitions on mooring
- Article 82. Prohibitions on anchoring
- Article 83. Watch
- Chapter VIII. Passenger vessels
- Article 84. Embarking and disembarking
- Article 85. Order on board
- Article 86. Prohibition on towing and navigation in abreast formation
- Chapter IX. Supplementary provisions
- Article 87. Load lines
- Article 88. Loads
- Article 89. Sound pressure level of motor vessels
- Article 90. Water protection
- Article 91. Distress signals
- Article 92. Rental of vessels
- Annexes
- Annex I. Visual signs and signals for vessels, floating equipment and floating establishments
- Annex II. Sound signals
- Annex III. Waterway marking system

The regulations enacted pursuant to article 1 of the Agreement between France and Switzerland regarding navigation on Lake Geneva are as follows:

CHAPTER I. GENERAL PROVISIONS

Article 1. MEANING OF CERTAIN TERMS

In these Regulations:

(a) The term "vessel" means all types of craft intended for movement on and in water.

(b) The term “motor vessel” means vessels equipped with mechanical means of propulsion, with the exception of vessels whose motor is used only for small movements (in ports or at loading or unloading stations) or to increase their manoeuvrability when they are towed or pushed.

(c) The term “sailing vessel” means vessels under sail provided that propelling machinery, if fitted, is not used.

(d) The term “vessel plying in regular service” means passenger vessels providing a regular service in accordance with a published timetable.

(e) The term “cargo vessel” means vessels with a payload capacity of more than 50 tons.

(f) The term “floating equipment” means floating structures carrying machinery and intended for work on the lake or in the ports (dredges, lifts, derricks, cranes, etc.); except where otherwise provided, floating equipment shall be treated as vessels.

(g) The term “floating establishment” means floating installations that are not normally intended to be moved, such as baths, docks, landing stages, boat sheds.

(h) The term “day” means the period between sunrise and sunset.

(i) The term “night” means the period between sunset and sunrise.

(j) A vessel is “moored” when it is, either directly or indirectly, lying at anchor or made fast to the shore.

(k) A vessel is “under way” when it is not, either directly or indirectly, at anchor, or made fast to the shore, or aground.

(l) A “blinking light” is a light blinking at a frequency of at least 40 blinks per minute.

(m) A “flashing light” is a light flashing at a frequency of no more than 20 flashes per minute, the length of the flashes being distinctly shorter than the intervals of darkness.

Article 2. DUTIES OF THE SKIPPER

1. Vessels and floating equipment navigating in isolation must be placed under the authority of a person with the skills necessary for that purpose. This person is hereinafter called the skipper.

2. Towed convoys must also be placed under the authority of a person with the skills necessary for that purpose.

3. When the vessel is under way, the skipper shall be on board. The skipper of floating equipment shall also be on board while the equipment is operating.

4. The skipper is responsible for compliance with the provisions of these Regulations on board his vessel, floating equipment or convoy.

5. Anyone who is incapable of safely navigating a vessel as a result of sickness, physical or mental disability, alcohol abuse or for other reasons is required to refrain from doing so.

Article 3. DUTIES OF THE CREW AND OTHER PERSONS ON BOARD

1. Crew members shall carry out the orders given to them by the skipper as part of his functions. They shall contribute to the observance of these Regulations.

2. All other persons on board shall comply with the orders given them by the skipper in the interest of the safety of navigation and good order on board.

Article 4. GENERAL DUTY TO EXERCISE CARE

1. Even where there are no specific requirements in these Regulations and no other applicable provision, skippers must take every precaution required by the general duty to exercise care and the rules of current practice, so as to avoid, *inter alia*:

- Endangering persons;
- Causing damage to vessels, floating establishments, the shore, or structures and installations of any type located on or around the navigable waterway;
- Impeding navigation;
- Dragging anchors, cables or chains.

2. The above provisions shall also apply to the supervisors of all floating establishments.

Article 5. CONDUCT IN SPECIAL CIRCUMSTANCES

To avoid immediate danger, skippers must take all the measures required by the circumstances, even if such action involves a departure from the requirements of these Regulations or other applicable provisions.

*Article 6. MAXIMUM LOAD; MAXIMUM NUMBER OF PASSENGERS;
ARRANGEMENT OF THE LOAD*

1. Vessels shall not be loaded beyond the depth corresponding to the lower limit of the load lines or the maximum authorized load.

2. Passenger vessels shall not carry on board persons in excess of the number determined by the competent authorities.

3. Where no load limit has been established by the authority, the vessel shall not be laden beyond the level allowed by its construction and the maintenance of its manoeuvrability.

4. The load must be arranged so as not to jeopardize the safety of the vessel or to interfere with the visibility necessary to navigate.

*Article 7. CONSTRUCTION, EQUIPMENT AND CREW OF VESSELS
AND FLOATING EQUIPMENT*

1. Vessels and floating equipment shall be constructed, equipped and maintained so as to protect the safety of persons on board and the safety of navigation and to satisfy the obligations under these Regulations.

2. Vessels and floating equipment shall have a crew of sufficient size and adequate skills to ensure the safety of persons on board and the safety of navigation.

Article 8. SHIP'S PAPERS

Where a navigation permit is required for a vessel or for floating equipment, or where a skipper's licence is required for navigation, these papers must be presented whenever the competent authority so requests.

Article 9. PROTECTION OF MARKERS ON THE NAVIGABLE WATERWAY

1. It shall be prohibited to use markers on the navigable waterway for the purposes of mooring or hauling, or to change, damage or remove signals or to render them unsuitable for their intended purpose.

2. Anyone who damages a marker or a beacon must report the matter immediately to the navigation patrol officials.

3. As a general rule, all skippers have the duty to inform the nearest competent authorities of incidents or accidents involving signalling installations (such as the extinction of a light, the movement of a buoy, or the destruction of a marker).

Article 10. DISCHARGES AND POLLUTION

1. Objects or substances likely to pollute the water or to obstruct or endanger navigation or other users shall not be thrown, poured, dropped or drained into the lake.

2. In addition, the emission of fumes or odours contrary to national provisions on the protection of the atmosphere against pollution shall be prohibited.

3. Skippers of vessels and floating equipment and supervisors of floating establishments shall notify the competent authority as promptly as possible when they notice the presence of petroleum products or other substances that might impair the waters.

Article 11. RESCUE AND ASSISTANCE

1. In the event of an accident that endangers persons on board, the skipper shall employ every means at his disposal to save those persons.

2. Skippers in the vicinity of a vessel that has suffered an accident endangering persons or threatening to create an obstruction to navigation are bound, to the extent compatible with the safety of their own vessel, to render immediate assistance.

3. In cases of death, disappearance or injury, the persons involved in the accident shall immediately advise the competent police authority.

Article 12. VESSELS AGROUND OR SUNKEN

Where a vessel is aground or sunken in a way prejudicial to the safety of navigation, the skipper must immediately take the measures necessary to remove the danger. Where that is not possible, he must immediately notify the officials responsible for patrolling navigation.

Article 13. OBLIGATION TO CLEAR THE NAVIGABLE WATERWAY

The authorities shall be entitled to remove, at the expense of the owner or custodian of the vessel or of whoever has created the obstruction, a grounded or sunken vessel together with any other objects that endanger or obstruct navigation, where the above-mentioned persons do not remove the obstruction within the proper time-limit set for that purpose. Where there is danger in delay, the authority need not set a prior time-limit for enforcement.

Article 14. SPECIAL ORDERS; TEMPORARY MEASURES

1. Skippers, as well as the supervisors of floating establishments, shall obey special orders given them by officials of the competent authorities with a view to the safety or good order of navigation, even where such orders derogate from existing regulations or signals.

2. Skippers shall comply with temporary provisions enacted by the competent authority in special cases (events, works, etc.) with a view to ensuring the safety or good order of navigation.

Article 15. CONTROL

Skippers, as well as the supervisors of floating establishments, must accord the officials of the competent authorities the facilities necessary to enable them to ensure that the provisions of these regulations and the other applicable provisions are being observed.

Article 16. WATER EVENTS

Water events must be authorized by the competent authority. Authorizations may be issued only on the condition that adequate measures are taken, particularly to protect the safety of navigation, and that the operation of vessels plying in regular service is not impeded.

Article 17. HYDROPLANES

1. The movement of hydroplanes over Lake Geneva shall be subject to the provisions governing air transport.

2. Except in cases of *force majeure*, hydroplanes shall take off and land on water only after being so authorized by the competent authorities, which shall designate the areas set aside for such purposes. Within these areas, hydroplanes have right of way over all vessels.

CHAPTER II. IDENTIFICATION MARKS AND MANUFACTURER'S MARKINGS ON VESSELS AND FLOATING EQUIPMENT

Article 18. IDENTIFICATION MARKS ON VESSELS AND FLOATING EQUIPMENT

1. Vessels with an overall length of more than 2.5 metres, with the exception of canoes and boats used for rowing competitions, and floating equipment shall be provided with distinguishing signs, affixed on each side, on the outside of the hull, in roman characters and arabic numerals that are clearly legible and weatherproof.

The numerals and letters shall be at least 8 centimetres high for vessels with an overall length of less than 15 metres and 20 centimetres for other vessels.

2. The distinguishing signs referred to in paragraph 1 above shall consist of:

- (a) Either enrolment or registration marks, where the competent authority requires such marks;
- (b) Or the name or device of the vessel in other cases.

3. Vessels that are not registered and have an overall length of 2.5 metres or less, as well as vessels referred to in paragraph 2 (b) above, shall carry on the inside, in a conspicuous place, the name and residence of the owner.

Article 19. MANUFACTURER'S MARKINGS

1. The following indelible markings shall be affixed in a conspicuous and easily accessible place:

- (a) On the hull: the trademark and model or the manufacturer and an individual number;
- (b) On the motor: the trademark and model or the manufacturer and an individual number.

2. Such markings may be stamped on a plate attached by welding, rivets or any other equivalent means.

CHAPTER III. VISUAL SIGNS AND SIGNALS FOR VESSELS, FLOATING EQUIPMENT AND FLOATING ESTABLISHMENTS

I. GENERAL

Article 20. APPLICATION

1. By night, and when weather conditions (fog, falling snow, etc.) so require, vessels, floating equipment and floating establishments, when under way or moored, shall carry the lights prescribed in this chapter.

2. During the day, vessels, floating equipment and floating establishments, when under way or moored, shall carry the visual signals prescribed in this chapter.

3. The visual signals prescribed in this chapter are illustrated in annex I to these Regulations.

Article 21. LIGHTS

Except where otherwise provided, the lights prescribed in this chapter must be lights visible all-round. They must have the following minimum ranges where the value of atmospheric transmissivity, over a distance of 1 kilometre, is 0.76 (the conventional threshold factor on the eye being 2×10^{-7} lux).

Type of light	White	Red or green
Strong	6 km	—
Bright	4 km	3 km
Ordinary	2 km	1.5 km

The intensities corresponding to the prescribed minimum ranges are as follows:

Minimum range	Intensity in candelas
6 km	38
4 km	10
3 km	4.1
2 km	1.4
1.5 km	0.7

Article 22. FLAGS AND PANELS

Except where otherwise provided, the flags prescribed in this chapter shall be rectangular. Their colours must be neither faded nor soiled. Their dimensions shall be sufficient to ensure that they are readily visible; this condition shall be deemed to be fulfilled in any case where the smallest dimension is at least 0.70 metre. Flags may be replaced by panels.

Article 23. BALLS

1. The balls prescribed in this chapter may be replaced by devices which, at a distance, have the same appearance.

2. Their colours shall be neither faded nor soiled.

3. The size of the balls shall be sufficient to ensure that they are readily visible. This condition shall be deemed to be fulfilled in any case where their diameter is at least 0.80 metre for vessels in regular service and at least 0.30 metre for other vessels.

Article 24. PROHIBITED LIGHTS AND SIGNALS

1. Lights or signals other than those mentioned in this chapter shall not be used nor shall the lights or signals mentioned be used other than as prescribed or admitted by these rules.

2. However, for the purposes of communication between vessels plying in regular service or between such vessels and the shore, other lights and signals may be used provided that they cannot be mistaken for the lights and signals mentioned in this chapter.

Article 25. EMERGENCY LIGHTS

Where the signal lights prescribed in these Rules and normally operated off an electric current fail to function, they shall be immediately replaced by emergency lights with characteristics as close as possible to those of the prescribed lights.

Article 26. SEARCHLIGHTS

Vessels may use searchlights only intermittently in order to light their way and the approaches to berths. They shall not emit a glare that constitutes a danger or a nuisance for shipping or for shore traffic.

II. NIGHT SIGNALS

II.A. *Night signals when under way*

Article 27. NIGHT SIGNALS FOR SINGLE MOTOR VESSELS AND FLOATING EQUIPMENT UNDER WAY (*illustration II.A, 1*)

Single motor vessels and floating equipment, with the exception of the vessels referred to in article 31, shall carry:

- (a) A bow light or a masthead light consisting of a strong white light; this light shall be visible over an arc of the horizon of 225° and so fixed as to show the light 112°30' on each side (that is, from right ahead to 22°30' abaft the beam on either side) and shall be visible only over that arc; it shall be placed in the forepart of the vessel or floating equipment, at least 3 metres above the plane of maximum draught; that height may be reduced to 1.5 metres on vessels and floating equipment whose overall length does not exceed 40 metres;
- (b) Sidelights consisting of a bright green light on the starboard side and a bright red light on the port side; both lights shall be visible over an arc of 112°30' (that is, from right ahead to 22°30' abaft the beam on either side) and shall be visible only over that arc; they shall be placed at the same height and on the same line perpendicular to the axis of the vessel or floating equipment, at least 1 metre lower than the bow or masthead light and at least 1 metre abaft of it;
- (c) A stern light consisting of an ordinary white light visible over an arc of the horizon of 135° and so fixed as to show the light 67°30' from right aft on each side of the vessel and only over that arc.

Article 28. NIGHT SIGNALS FOR TOWED VESSELS AND FLOATING EQUIPMENT UNDER WAY (*illustration II.A, 2*)

Vessels and floating equipment being towed shall carry an ordinary white light. This provision shall not apply to ship's boats.

Article 29. NIGHT SIGNALS FOR ABREAST FORMATIONS UNDER WAY (*illustration II.A, 3*)

1. Motor vessels in abreast formations shall carry the lights prescribed in article 27 above, other vessels an ordinary white light.
2. When a sidelight of a motor vessel is located on the inside of the formation, it shall be extinguished and replaced by a similar light carried by the vessel on the outside of the formation.

Article 30. NIGHT SIGNALS FOR SINGLE NON-MOTOR VESSELS AND SAILING VESSELS UNDER WAY (*illustration II.A, 4*)

Single non-motor vessels and vessels under sail shall carry an ordinary white light.

However, sailing vessels:

- (a) With an overall length of 7 metres or more may carry the sidelights and the stern light referred to in article 27; in addition, they may display at the top or near the top of the mast, where they are most visible, two all-round bright lights in a vertical line, the upper being red and the lower green;

- (b) With an overall length of between 7 and 12 metres, may carry the sidelights and the stern light in a combined lantern placed at or near the top of the mast where it is most visible.

Article 31. NIGHT SIGNALS FOR SINGLE MOTOR VESSELS OF LESS THAN 15 METRES LONG UNDER WAY (illustration II.A, 5)

Single motor vessels with an overall length of less than 15 metres:

- (a) With a capacity of 10 HP (SAE) or more, shall carry the lights prescribed in article 27; however, the bow or masthead light may be bright and the sidelights ordinary; the competent authorities may provide that the sidelights should be carried side by side or placed in a single lantern carried on the centre line of the vessel. In this event, the bow light shall be bright, the sidelights ordinary, and the stern light shall be placed 1 metre above the sidelights;
- (b) With a capacity of less than 10 HP (SAE), may carry an ordinary white light.

Article 32. ADDITIONAL NIGHT SIGNALS FOR VESSELS PLYING IN REGULAR SERVICE UNDER WAY (illustration II.A, 6)

Vessels plying in regular service shall carry, in addition to the lights prescribed in article 27 above, an all-round bright green light located on the mast at least 1 metre higher than the light referred to in article 27 (a).

Article 33. ADDITIONAL NIGHT SIGNALS FOR VESSELS UNABLE TO MANŒUVRE (illustration II.A, 7)

Vessels unable to manœuvre shall where necessary and in addition to the sailing lights prescribed elsewhere in these Regulations, wave a red light or give the prescribed sound signal or undertake both operations at once.

In the case of vessels with an overall length of less than 15 metres, the light waved may be white light.

II.B. Night signals when moored

Article 34. NIGHT SIGNALS FOR MOORED VESSELS AND FLOATING EQUIPMENT (illustration II.B, 1)

Moored vessels and floating equipment, with the exception of those made fast to the shore or moored in an anchorage area designated by the competent authority, shall carry an ordinary white light.

Article 35. NIGHT SIGNALS FOR VESSELS OR FLOATING EQUIPMENT ENGAGED IN SURVEYING OR MEASURING WORK OR OPERATIONS (illustration II.B, 2)

Vessels and floating equipment engaged in surveying or measuring work or operations and whose position represents an obstruction to navigation shall carry:

- (a) On the side or sides on which the channel is clear, an ordinary red light and an ordinary white light, with the red light placed approximately 1 metre above the white light;
- (b) On the side or sides on which the channel is not clear, an ordinary red light placed at the same height as the red light prescribed in subparagraph (a) above.

Article 36. NIGHT SIGNALS FOR ANCHORAGES (illustration II.B, 3)

Where they constitute a danger for navigation, anchorages of all types shall be marked by buoys bearing an ordinary white light.

III. DAY SIGNALS

III.A. *Day signals when under way*

Article 37. DAY SIGNALS FOR VESSELS PLYING IN REGULAR SERVICE UNDER WAY (illustration III.A, 1)

Vessels plying in regular service shall carry a green ball placed in an appropriate position and at such a height that it is visible all-round.

Article 38. ADDITIONAL DAY SIGNALS FOR VESSELS UNABLE TO MANŒUVRE (illustration III.A, 2)

Vessels unable to manœuvre shall, where necessary and in addition to the markings prescribed elsewhere in these Regulations, wave a red flag or give the prescribed sound signal or undertake both operations at once.

III.B. *Day signals when moored*

Article 39. DAY SIGNALS FOR VESSELS AND FLOATING EQUIPMENT ENGAGED IN SURVEYING OR MEASURING WORK OR OPERATIONS (illustration III.B, 1)

Vessels and floating equipment engaged in surveying or measuring work or operations and whose position represents an obstruction to navigation shall carry:

- (a) On the side or sides on which the channel is clear, a flag the upper half of which is red and the lower half white; this flag may be replaced by two flags in a vertical line, the upper flag being red and the lower white;
- (b) On the side or sides on which the channel is not clear, a red flag positioned at the same height as the flag displayed on the other side.

Article 40. DAY SIGNALS FOR ANCHORAGES (illustration III.B, 2)

Where they constitute a danger for navigation, anchorages of all types shall be marked by yellow buoys.

IV. SPECIAL SIGNALS

Article 41. VESSELS, FLOATING EQUIPMENT, FLOATING MATERIALS AND FLOATING ESTABLISHMENTS TO BE PROTECTED AGAINST BACKWASH (illustration IV, 1)

1. Vessels, floating equipment, floating materials and floating establishments whether under way or moored which seek protection against backwash from the passage of other vessels may exhibit, in addition to the signs and signals prescribed elsewhere in this Regulation:

- By night, an ordinary red light and an ordinary white light placed in a vertical line approximately 1 metre apart, the upper light being red, in a place where they are clearly visible and cannot be mistaken for other lights;
- By day, a flag the upper half of which is red and the lower half white, placed in a suitable position and at such a height that it is visible all-round; this flag may be replaced by two flags in a vertical line, the upper flag being red and the lower white.

2. In addition to the vessels and floating equipment referred to in articles 35 and 39, which already exhibit such signals, the right to use such signals is restricted to:

- (a) Vessels and floating equipment engaged in surveying or measuring work or operations;
- (b) Vessels, floating equipment, floating materials, and floating establishments that are severely damaged or are engaged in a rescue operation, as well as vessels and floating equipment unable to manœuvre;

- (c) Vessels, floating equipment, floating materials and floating establishments with written permission from the competent authorities.

Article 42. SIGNALS FOR VESSELS OF THE SUPERVISORY AUTHORITIES
(*illustration IV, 2*)

1. Vessels used by the supervisory authorities and the fire and rescue services may display, by day or by night, a blinking blue light.
2. When they wish to communicate with another vessel, vessels of the supervisory authorities shall display the letter "K" flag of the International Code of Signals (the half next to the flagstaff is yellow and the other half blue) placed in a suitable position.

Article 43. DISTRESS SIGNALS

1. When a vessel in distress seeks assistance, it shall use one or several of the following signals:
 - (a) Rockets or shells, projecting red stars fired one at a time at short intervals;
 - (b) A light signal consisting of the group . . . --- . . . Morse Code;
 - (c) The distress signal (red flag);
 - (d) Flames as from burning tar, oil, etc.;
 - (e) A rocket parachute flare or a handflare showing a red light;
 - (f) Slowly and repeatedly raising and having arms outstretched to each side.
2. The visual signals referred to in paragraph 1 above may be replaced or supplemented by the sound signals provided for in article 47.

Article 44. SIGNALS FOR VESSELS USED FOR UNDERWATER DIVING
(*illustration IV, 3*)

Vessels or floating establishments used for underwater diving shall display flag "A" of the International Code of Signals (a swallow-tailed pennant, the half next to the flagstaff white and the other half blue) placed in a suitable position and at such a height that it is visible all-round.

Article 45. SIGNALS FOR FISHING VESSELS
(*illustration IV, 4*)

1. Vessels engaged in trolling shall display a white ball placed in a suitable position and at such a height that it is visible all-round.
2. Commercial fishing vessels at work shall display a yellow ball placed in a suitable position and at such a height that it is visible all-round.

CHAPTER IV. SOUND SIGNALS FOR VESSELS

Article 46. GENERAL

1. Where sound signals are provided for under these Regulations, they shall be given:
 - (a) On board motor vessels, by means of audible warning devices to be sounded by mechanical means, placed at an adequate height and kept clear at the front and, as far as possible, at the rear;
 - (b) On board vessels other than those referred to above, by means of a suitable hooter or horn.

2. In these Regulations:

- A short blast means a blast of approximately one second's duration;
- A prolonged blast means a blast of approximately four seconds' duration.

The interval between two blasts is approximately one second.

3. The audible warning devices:

- (a) On motor vessels with an overall length of 15 metres or more shall have a fundamental frequency of between 160 and 240 Hz and a sound pressure level within the range 130-140 dB (A);
- (b) On vessels other than those referred to above shall have a fundamental frequency greater than 350 Hz and a sound pressure level within the range 100-125 dB (A).

The sound pressure level is measured at 1 metre in front of the centre of the opening of the horn.

4. In order to ensure that the sound signals can be heard, the sound pressure level of noise in the wheelhouse at the position of the helmsman's head shall not exceed 80 dB (A), when the vessel is under way under normal operating conditions.

*Article 47. USE OF SOUND SIGNALS
(annex II.1, A)*

The sound signals mentioned below shall be given only when necessary to ensure the safety of navigation and other lake users:

- (a) One prolonged blast: "Attention, I am coming straight ahead";
- (b) One short blast: "I am altering my course to starboard";
- (c) Two short blasts: "I am altering my course to port";
- (d) Three short blasts: "I am going astern";
- (e) Four short blasts: "I am unable to manoeuvre";
- (f) A sequence of very short blasts: "Immediate danger of collision";
- (g) Prolonged blasts given at least four times or peals of bells: "Distress signal".

CHAPTER V. MARKING SYSTEM FOR THE WATERWAY
AND ITS INSTALLATIONS; WEATHER SIGNALS

I. WATERWAY MARKING SYSTEM

Article 48. GENERAL

- 1. Waterway markers consist of signs, spars, buoys and lights.
- 2. Annex III of these Regulations describes the markers used and their meaning.
- 3. Skippers shall comply with the requirements and take account of the recommendations or directions indicated to them by such markers.

Article 49. SIGNS

1. Signs shall be placed on the shore or on structures (for example, jetties). They shall have the form and bear the markings described in annex III. Their smallest dimension shall be no less than 0.80 metre. Where the back of a sign contains no information, it shall be painted white.

2. The signs illustrated may be supplemented by additional panels or inscriptions, for example, an arrow indicating the direction in which the sign applies.

3. The signs illustrated may be illuminated.

Article 50. MARKING OF HAZARDS

1. Hazards may be marked by one or several spars. The spars shall carry a black conical topmark, apex upwards, if they are landward of the hazard, or a red cylindrical topmark, if seaward. If night markings are necessary, the spars shall carry a flashing red light on the seaward side and a flashing green light on the landward side.

2. Where local features make it easier to install buoys than spars, the buoys shall have the shape or carry the topmark and light specified for spars.

Article 51. ACCESS CHANNELS TO PORTS

The boundary of an access channel to a port shall be indicated, as seen from the open lake:

—On the port side, by red buoys that are cylindrical in shape or carry a red cylindrical topmark; if necessary, such buoys carry red flashing lights;

—On the starboard side, by black buoys that are conical in shape or carry a black conical topmark; if necessary, such buoys carry green flashing lights.

Article 52. DEMARCATION OF PROHIBITED AREAS

1. If the boundary of an area prohibited to all vessels is to be marked out, bright yellow buoys with a diameter of no less than 40 centimetres shall be used. The limits of an authorized access channel through the prohibited area shall be indicated by the same buoys. However, the diameter of the two buoys indicating the entrance to the channel from the lake shall be double that of the other buoys, their top shall be painted red in the case of the buoy on the port side and black in the case of the buoy on the starboard side. These markings may be supplemented by one or a number of "No entry" signs.

2. Where the boundary of an area that is prohibited only to certain categories of vessels is to be marked, the same system as that prescribed in paragraph 1 shall be used, with signs indicating the nature of the prohibition.

II. MARKING OF INSTALLATIONS*Article 53. GENERAL*

1. By night and where weather conditions (fog, falling snow, etc.) so require, installations shall carry the lights prescribed in articles 54 and 55.

2. Such lights shall be sufficiently powerful.

Article 54. NIGHT MARKING OF ENTRANCES TO PUBLIC PORTS AND NAVIGABLE WATERWAYS

The entrances to public ports and navigable waterways shall display, as seen from the lake:

—A flashing green light on the right-hand side;

—A flashing red light on the left-hand side.

Article 55. NIGHT MARKING OF LANDING STAGES FOR PASSENGER VESSELS

1. Landing stages for passenger vessels shall display one or several fixed red lights.

2. In addition, landing stages reserved for vessels plying in regular service shall display one or more illuminated boards prohibiting mooring.

*Article 56. THICK WEATHER SIGNALS FOR PORTS AND LANDING STAGES
(annex II, II)*

In thick weather, ports and landing stages may give:

- (a) Either two short blasts, three times a minute, with an appropriate sound appliance; or
- (b) Continuous peals of bells.

III. WEATHER SIGNALS

Article 57. ADVISORY SIGNAL

The signal shall be given by means of blinking yellow lights blinking at a frequency of approximately 40 blinks a minute.

The advisory signal indicates the probable arrival of storms, without specifying the time. It shall be given as early as possible in order to warn navigators of a possible danger.

Article 58. STORM SIGNAL

The signal shall be given by means of blinking yellow lights blinking at a frequency of approximately 90 blinks a minute.

Storm signals shall always indicate an imminent danger.

CHAPTER VI. STEERING AND SAILING RULES

Article 59. GENERAL RULES OF CONDUCT

1. Any action taken to avoid collision shall, if the circumstances of the case admit, be positive and made in ample time.
2. Any alteration of course and/or speed to avoid collision shall, if the circumstances of the case admit, be large enough to be readily apparent to another vessel observing.

Article 60. SPECIAL RULES

1. Non-registered vessels with an overall length of 2.5 metres or less shall remain within 300 metres from the shore; they may not be equipped with a motor.
2. All vessels shall keep at least 50 metres from vessels plying in regular service. In addition, at the published sailing times, they shall keep the same distance from the normal course of such vessels and the landing stages at which they berth.

Article 61. CONDUCT TOWARDS VESSELS OF THE SUPERVISORY AUTHORITIES

All vessels shall steer clear of the course of vessels of the supervisory authorities and the fire and rescue services displaying the blinking blue light referred to in article 42, paragraph 1.

Article 62. MEETING SITUATIONS

1. In a meeting situation, vessels shall not change course and speed in a way that might create a danger of collision, when they are following a course that should not present such a danger.
2. When two vessels are crossing so as to involve a possible risk of collision, the vessel which has the other on her starboard shall give way.
3. When two vessels are meeting on reciprocal or nearly reciprocal courses so as to involve risk of collision, each shall alter her course to starboard so that each shall pass on the port side of the other.

4. In the case of a berthing manœuvre and notwithstanding the provisions of paragraph 3 above, the skipper may request that each vessel shall pass on the starboard side of the other, provided that he is sure that such action is possible without danger. In such cases, he shall give "two short blasts". The other vessel shall then also give "two short blasts" and leave the necessary room on the starboard side.

Article 63. OVERTAKING

1. Subject to the provisions of article 64, any vessel overtaking any other shall keep out of the way of the vessel being overtaken.

2. A vessel is deemed to be overtaking when coming up with another vessel from a direction more than 22°30' abaft its beam, that is, in such a position with reference to the vessel being overtaken, that at night it would be able to see only the stern light and neither of the sidelights.

3. When a vessel is in any doubt as to whether it is overtaking another, it shall assume that this is the case and act accordingly.

4. Any subsequent alteration of the relative position of the two vessels shall not make the overtaking vessel a crossing vessel within the meaning of article 62, paragraph 2, or relieve it of the duty of keeping clear of the overtaken vessel.

Article 64. RIGHT OF WAY

Notwithstanding the provisions of articles 62 and 63 and without prejudice to article 61, in meeting and overtaking situations:

- (a) All vessels shall keep out of the way of vessels plying in regular service and towed convoys;
- (b) All vessels, with the exception of those plying in regular service and towed convoys, shall keep out of the way of cargo vessels;
- (c) All vessels, with the exception of vessels plying in regular service, towed convoys and cargo vessels, shall keep out of the way of professional fishing vessels at work displaying the ball referred to in article 45, paragraph 2;
- (d) All vessels, with the exception of vessels plying in regular service, towed convoys, cargo vessels and professional fishing vessels at work displaying the ball referred to in article 45, paragraph 2, shall keep out of the way of sailing vessels;
- (e) All motor vessels, with the exception of those plying in regular service, towed convoys, cargo vessels and commercial fishing vessels at work displaying the ball referred to in article 45, paragraph 2, shall keep out of the way of vessels under oars.

Article 65. CONDUCT BETWEEN SAILING VESSELS

1. When two sailing vessels are approaching one another, so as to involve risk of collision, one of them shall keep out of the way of the other as follows:

- (a) When each has the wind on a different side, the vessel which has the wind on the port side shall keep out of the way of the other;
- (b) When both have the wind on the same side, the vessel which is to windward shall keep out of the way of the vessel which is to leeward;
- (c) If a vessel with the wind on the port side sees a vessel to windward and cannot determine with certainty whether the other vessel has the wind on the port or on the starboard side, it shall keep out of the way of the other.

2. For the purposes of this article, the windward side shall be deemed to be the side opposite to that on which the mainsail is carried.

Article 66. CONDUCT OF GIVE-WAY VESSELS

Vessels obliged to keep clear of other vessels shall leave such vessels room to continue their course and to manoeuvre.

Article 67. CONDUCT WHEN SETTING OUT

Vessels may set out only provided that other vessels are not obliged to alter their course and speed.

Article 68. ENTERING AND LEAVING PORTS AND LANDING STAGES

1. Vessels may not enter or leave a port unless they have made sure that such actions may be undertaken without danger and without forcing other vessels to alter suddenly their course or speed.

2. Vessels leaving a port shall have the right of way over those seeking to enter, except in the case of vessels plying in regular service which have right of way or vessels in distress.

3. When two vessels approach the entrance of a port at the same time, the vessel which has the other on her own port side has the right of way; the same rule applies to vessels leaving a port. However, vessels plying in regular service have the right of way over other vessels.

4. The action of vessels seeking to berth alongside or to leave a landing stage shall not be obstructed by other vessels.

5. It is prohibited to berth alongside landing stages reserved for vessels plying in regular service, such landing stages being indicated by sign A, 7, of annex III and the panel "Except regular service".

Article 69. BACKWASH

1. Vessels shall control their speed to avoid creating backwash or suction liable to cause damage to moored or moving vessels or fixed structures. In particular, they shall slacken speed in good time, without, however, falling below the speed necessary to steer safely:

- (a) Before the entrances to ports;
- (b) In close proximity to vessels moored to the shore or to landing stages, or to vessels being loaded or unloaded;
- (c) In close proximity to vessels moored in authorized areas;
- (d) In close proximity to areas of aquatic vegetation.

2. When level with vessels displaying the signs and signals provided for in article 41, other vessels shall reduce their speed as prescribed in paragraph 1 above. They shall also keep as far away as possible from such vessels.

Article 70. SUSPENSION AND RESTRICTION OF NAVIGATION

1. When the competent authorities announce the suspension of navigation by means of the general prohibition sign A, 1 (annex III), all vessels shall stop before that sign.

2. It is prohibited for any vessel or floating material, with the exception of non-motor vessels, to navigate on the areas of the lake that are marked in accordance with the provisions of article 52.

3. It is prohibited to navigate or to bathe in the channels reserved for water skiing or for the use of similar equipment starting at the shore and marked off by sign C, 1, and yellow buoys (as in D, example *a*, of annex III), when such sports are being practiced.

4. Subject to the provisions of article 76, no motor vessel may navigate at a speed greater than 10 kilometres an hour, when less than 300 metres from the shore. However, the competent authorities may locally modify such limits.

5. In ports, the speed of motor vessels is limited to 10 kilometres an hour, except where otherwise prescribed by means of sign B, 2 (annex III), at the entrance to the port.

Article 71. DEFINITION OF THICK WEATHER

Navigation in thick weather is deemed to be any navigation, either by day or by night, in fog, mist, falling snow, heavy rainstorms or any other condition similarly restricting visibility.

Article 72. NAVIGATION IN THICK WEATHER

1. Vessels under way in thick weather shall navigate only if they slacken their speed according to the extent to which visibility is restricted. A lookout shall be obligatory when the distance between the bow and the steering gear exceeds 15 metres.

2. Such vessels shall display the lights prescribed in chapter 3 above.

3. Vessels shall stop as soon as their journey cannot be continued without danger, taking account of the risk of a reduction in visibility, the presence and movements of other vessels and local circumstances.

When stopping, vessels shall as far as possible keep clear of the usual courses followed by vessels plying in regular service.

4. Vessels which, by night or in thick weather, are unable to meet the requirements set forth in paragraphs 1 and 2 above shall not navigate.

If such weather conditions occur when they are under way, such vessels shall immediately proceed to the nearest port or move towards the shore as far as the conditions allow.

*Article 73. SOUND SIGNALS WHEN UNDER WAY
(annex II, I, C)*

When under way in thick weather, all vessels, with the exception of vessels plying in regular service, shall give as a fog signal "a prolonged blast", and all vessels plying in regular service shall give "two prolonged blasts". Such signals shall be repeated at intervals of not more than one minute.

Article 74. NAVIGATION WITH RADAR

The availability of information obtained by means of radar shall not relieve any vessel of the duty to comply with the rules contained in this chapter.

*Article 75. SPECIAL PROVISIONS FOR VESSELS PLYING
IN REGULAR SERVICE*

1. The crossings of vessels plying in regular service which do not have radar equipment shall take place according to schedule. In addition, the first vessel that arrives shall not leave the landing stage until the next vessel has been clearly sighted.

2. The sound signals provided for in article 56 above may be given by ports and landing stages.

Article 76. USE OF WATER SKIS OR SIMILAR EQUIPMENT

1. The use of water skis or similar equipment is authorized only by day, in good visibility and at a minimum of 300 metres from the shore, as well as within the areas specially reserved for such purposes (signs C, I, and D, example *a*, in annex III).

Moreover, they shall not be used within the areas marked in accordance with the provisions of article 52.

2. The skipper of the towing boat shall be accompanied by a person responsible for the towing operation and for watching the skier and who is capable of fulfilling such a function.

3. Except when proceeding in a channel reserved for it, the towing boat and the water skier shall keep at least 100 metres from all other vessels and bathers. The tow-rope shall not be allowed to drag free.

4. The towing of more than two water skiers at the same time is prohibited.

5. The competent authorities may order additional restrictions and temporary or local prohibitions.

6. In the case of water events, the competent authorities may grant exceptions to the provisions of paragraphs 1 to 4 above, when safety measures are ensured.

Article 77. CONDUCT OF AND TOWARDS FISHERMEN

1. Fishing is prohibited from landing stages used for public navigation services and in the immediate vicinity thereof.

The casting of nets or the laying of pots, as well as trolling, is prohibited along the usual course followed by vessels plying in regular service.

2. Trolling with several vessels abreast is not authorized.

3. No vessel shall cross astern of vessels engaged in trolling and displaying the signals provided for in article 45, paragraph 1.

Article 78. CONDUCT OF AND TOWARDS UNDERWATER DIVERS

1. Underwater diving for sporting purposes is prohibited:

(a) Along the normal course of vessels plying in regular service;

(b) Before entrances to ports;

(c) In the vicinity of areas normally used for mooring;

(d) In other places where a nuisance to navigation might be created;

(e) In the areas reserved for water skiing.

2. All vessels must keep at least 50 metres clear of a vessel displaying the signals prescribed in article 44.

CHAPTER VII. MOORING RULES

Article 79. MOORING SITE

Without prejudice to the other requirements of these Regulations and other applicable provisions, vessels shall select their mooring site so as to avoid obstructing navigation, particularly when they stop outside ports, landing stages and other installations authorized for navigation.

Article 80. SECURITY OF ANCHORAGES AND MOORINGS

Moored vessels lying at rest, as well as floating establishments, shall be anchored or made fast to the shore in a way that is sufficiently secure, taking into account the backwash and suction caused by other vessels, and in such a way that they are able to follow changes in the water level.

Article 81. PROHIBITIONS ON MOORING

Mooring shall be prohibited:

- (a) At the mouths of navigable waterways and at the entrance to ports;
- (b) Along the course of vessels plying in regular service;
- (c) In the areas designated by the competent authorities and marked by sign A, 5 (annex III).

Article 82. PROHIBITIONS ON ANCHORING

Anchoring shall be prohibited in the areas marked by prohibition sign A, 6 (annex III).

Article 83. WATCH

A watch shall be maintained in the vicinity of wrecks, sunken vessels or vessels aground obstructing navigation, as long as the obstructions are not marked.

CHAPTER VIII. PASSENGER VESSELS

Article 84. EMBARKING AND DISEMBARKING

1. The embarking and disembarking of passengers shall be authorized only at the installations which the competent authority allows to be used for such purposes and only after the skipper has made sure that the vessel is correctly moored and that the safety of the passengers is assured.
2. At landing stages and in the vicinity of landing stages, passengers and all other persons shall act in a way that does not jeopardize the safety of navigation.
3. Passengers shall use only the entrances, exits, gangways and landing stages intended for embarking and disembarking. No passenger may embark or disembark without the formal authorization of the skipper or his authorized representative.
4. Embarking passengers shall not proceed to the landing stages until the disembarking passengers have left them. This rule shall not apply to landing stages equipped with separate entrances and exits.

Article 85. ORDER ON BOARD

1. The skipper is responsible for the judicious distribution of passengers and cargo on board, taking into account the safety of the vessel and the comfort of passengers.
2. Passengers shall not have access to the steering gear, the engine room, or any other compartment or deck set aside for the operation of the vessel, except with the authorization of the skipper.
3. The compartments and decks to which passengers have access shall be illuminated when the safety of the passengers so requires.
4. Passengers and dangerous goods may not be carried at the same time.
5. Fuel tanks shall not be filled when passengers are on board.

*Article 86. PROHIBITION ON TOWING AND NAVIGATION
IN ABREAST FORMATION*

Vessels with passengers on board shall not tow or be towed or navigate in abreast formation, except in emergencies.

CHAPTER IX. SUPPLEMENTARY PROVISIONS

Article 87. LOAD LINES

1. Passenger vessels shall have load lines on both sides amidships.
2. Vessels carrying cargo shall have load lines on each side at the bow, at the stern and amidships. However, in the case of vessels with an overall length of less than 40 metres, the load lines amidships are not required.
3. The load lines shall consist of a rectangle lying horizontally the lower border of which coincides with the maximum authorized draft level. Such lines shall be at least 30 centimetres long and 4 centimetres high.

Article 88. LOADS

On passenger vessels, the maximum number of persons permitted shall be marked in a conspicuous place.

Article 89. SOUND PRESSURE LEVEL OF MOTOR VESSELS

The sound pressure level of motor vessels when under way, measured at a lateral distance of 25 metres and 1.5 metres above the water, shall not exceed 75 decibels (A).

Article 90. WATER PROTECTION

1. Facilities for taking on petroleum products shall be so arranged that it is impossible for such products to spill overboard.
2. Bilge-water discharge facilities shall be so arranged that it is impossible for bilge-water containing oil to be pumped overboard.
3. Without prejudice to special national regulations on water protection measures, passenger vessels and other vessels provided with living quarters or sanitary appliances shall be equipped with receptacles for the collection of faeces, waste water and all other refuse. Such receptacles shall be so designed that it is possible to dispose of their contents on land.

Article 91. DISTRESS SIGNALS

Vessels shall carry the equipment necessary to give the signals provided for in article 43.

Article 92. RENTAL OF VESSELS

1. Rental activities, even on an accessory basis, shall be subject to a permit issued by the competent authorities.
2. Vessels shall not be rented:
 - (a) In the event of bad weather;
 - (b) To persons in a state of intoxication;
 - (c) To persons who appear not to possess the skills or experience necessary to steer safely.
3. Persons offering vessels for hire shall indicate to their customers the places where navigation is dangerous in the area in which the vessels for hire are made available to the public or where the customers express an intention of proceeding. The attention of the customers shall be drawn to the right of way which must be conceded to vessels plying in regular service displaying the signals provided for in articles 32 and 37.

ANNEX I. VISUAL SIGNS AND SIGNALS FOR VESSELS, FLOATING EQUIPMENT AND FLOATING ESTABLISHMENTS

I. GENERAL

1. The illustrations below are only for guidance; reference should be made to the text of the Regulations, which alone is authoritative.

2. In this annex, the following symbols are used:

a) Lights

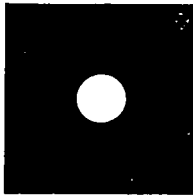

Fixed all-round light

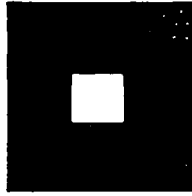

Fixed light visible over a limited arc of the horizon

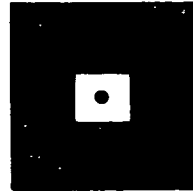

Fixed light visible over a limited arc of the horizon, invisible to the observer



Fixed bicoloured light visible over two limited arcs of the horizon



Fixed tricoloured light visible over three limited arcs of the horizon



Blinking light

b) Flags or panels and balls



Flag or panel

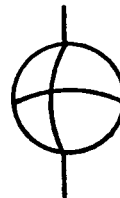

Ball

II. NIGHT SIGNALS

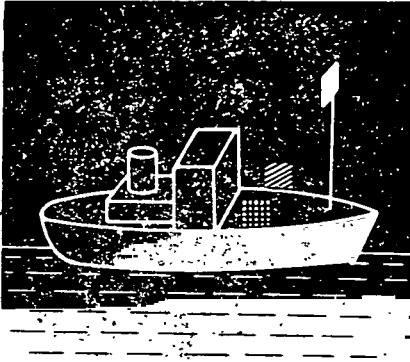
II.A. *Night signals when under way*

1

II.A. 1. *Article 27**Single motor vessels and floating equipment*

Bow light or masthead light:

—Strong white light

Sidelights:

—Bright green light

—Bright red light

Stern light

—Ordinary white light

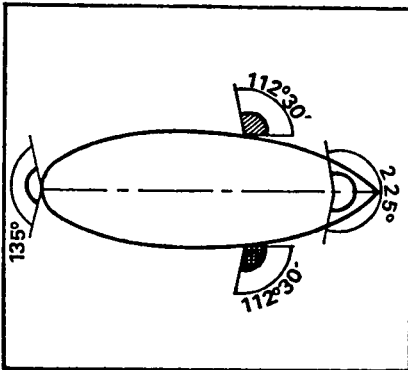

2

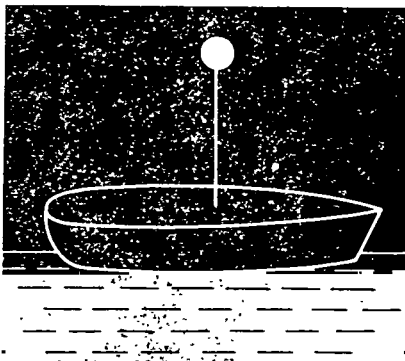

3

II.A. 2. *Article 28**Towed vessels and floating equipment*

Masthead light

—Ordinary white light

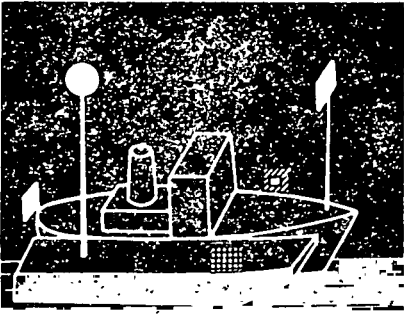

4

II.A. 3. *Article 29**Abreast formations*

Sidelight located on the inside of the formation replaced by a similar light carried by the vessel on the outside of the formation

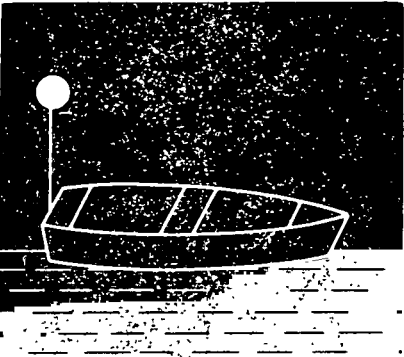

5

II.A. 4. *Article 30**Single non-motor vessels and sailing vessels*

Single non-motor vessels
— Ordinary white light

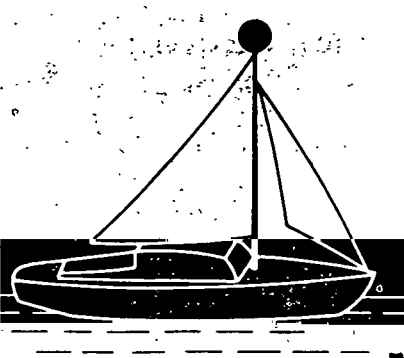

6

Sailing vessels

— Either an ordinary white light

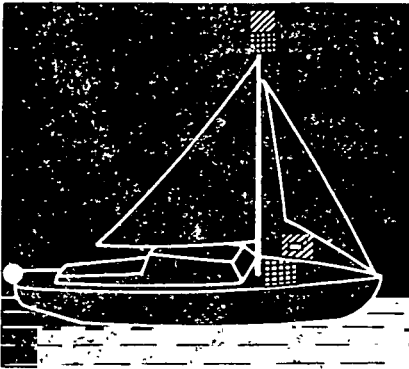

7

—Or, in the case of vessels with an overall length of 7 metres or more:

- a) Sidelights:
 - Bright green light
 - Bright red light
- Stern light:
 - Ordinary white light
- b) The lights referred to in subparagraph (a) and, in addition, masthead lights:
 - Bright red light
 - Bright green light

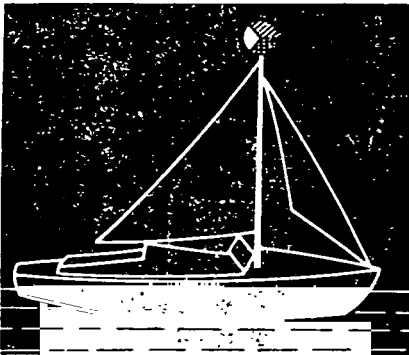

8

—Or, in the case of sailing vessels with an overall length of between 7 and 12 metres:

- Masthead light:
 - Tricoloured green/red/white light

II.A, 5. Article 31

Motor vessels less than 15 metres long

- a) With a capacity of 10 HP (SAE) or more:
 - Bow or masthead light:
 - Bright white light
 - Sidelights:
 - Ordinary green light
 - Ordinary red light
 - Stern light:
 - Ordinary white light



9

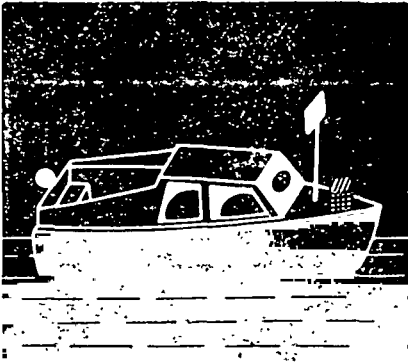

10

Or, with the authorization of the competent authority:

- Bow or masthead light:
 - Bright white light
- Sidelights:
 - Green/red bicoloured light
- Stern light:
 - Ordinary white light

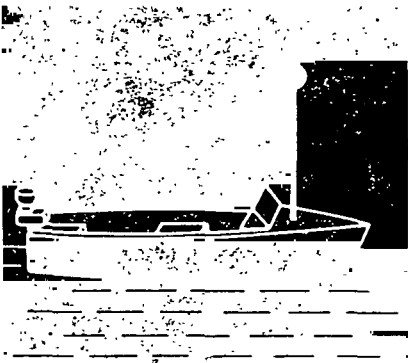

11

- b) With a capacity of less than 10 HP (SAE):
- Ordinary white light

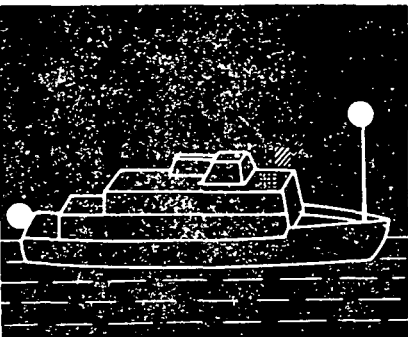

12

II.A, 6. Article 32

Vessels plying in regular service

- Bow or masthead light:
 - Bright green light
 - Strong white light
- Sidelights:
 - Bright green light
 - Bright red light
- Stern light:
 - Ordinary white light



13

II.A, 7. *Article 33**Vessels unable to manœuvre*

Additional signals:

- Wave a red light and/or give the prescribed sound signal

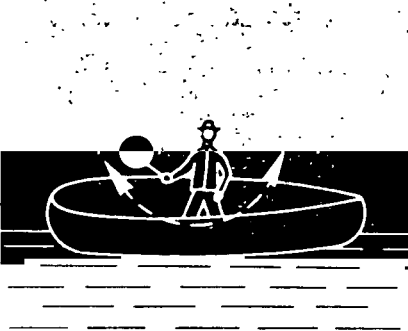

14

Additional signals for vessels with an overall length of less than 15 metres:

- Wave a white light and/or give the prescribed sound signal

II.B. *Night signals when moored*II.B, 1. *Article 34**All vessels and floating equipment*

Ordinary white light



15

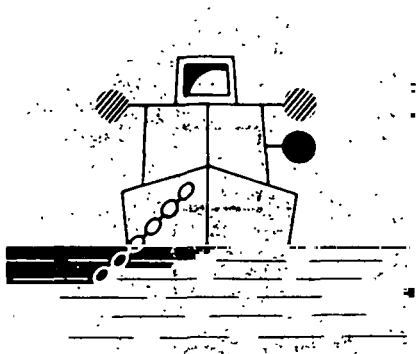

16

II.B, 2. Article 35

Vessels and floating equipment engaged in surveying or measuring work or operations

- a) On the side or sides on which the channel is clear:
 - Ordinary red light
 - Ordinary white light
- b) On the side or sides on which the channel is not clear:
 - Ordinary red light

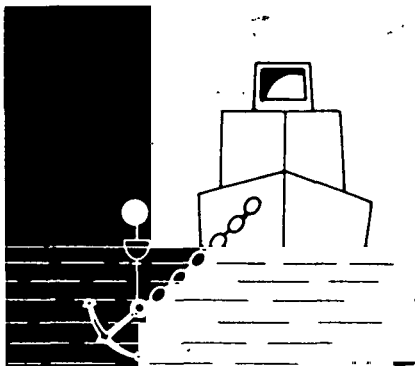

17

II.B, 3. Article 36

Anchorage

Buoys bearing an ordinary white light

III. DAY SIGNALS

III.A. Day signals when under way

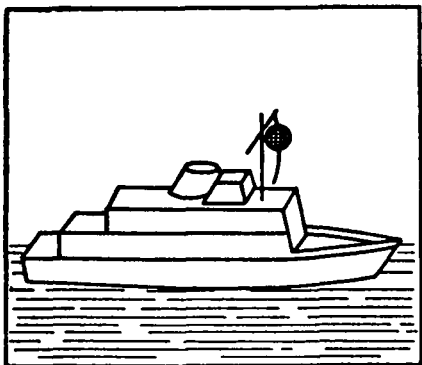

18

III.A, 1. Article 37

Vessels plying in regular service

Green ball

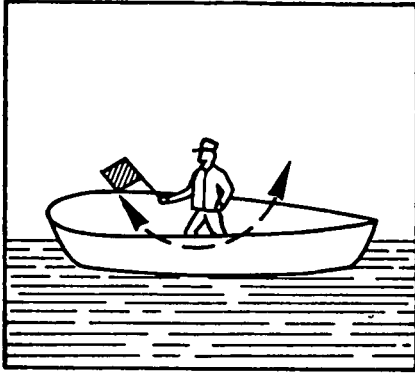

19

III.A, 2. *Article 38**Vessels unable to manœuvre*

Wave a red flag

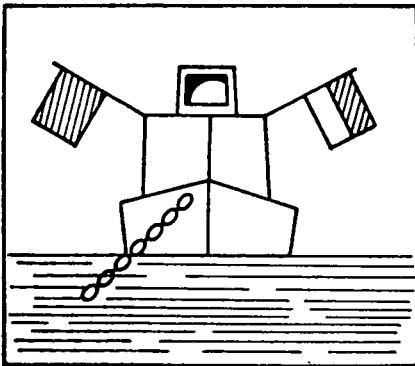
III.B. *Day signals when moored*

20

III.B, 1. *Article 39**Vessels and floating equipment engaged in measuring work or operations*

- a) On the side or sides on which the channel is clear:
 - Either a red and white flag,
 - Or a red flag and a white flag
- b) On the side or sides on which the channel is not clear:
 - A red flag

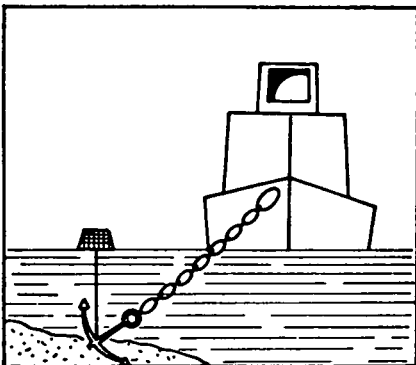

21

III.B, 2. *Article 40**Anchorage*

Yellow buoys

IV. SPECIAL SIGNALS

IV.1. Article 41

Vessels, floating equipment, floating materials and floating establishments to be protected against backwash

By night:

- Ordinary red light
- Ordinary white light

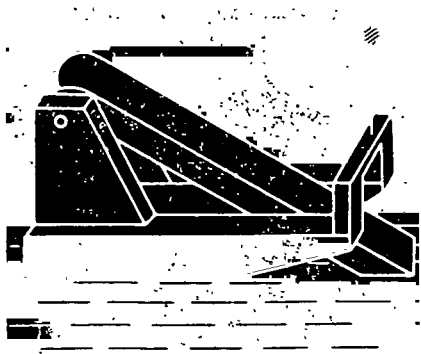

22

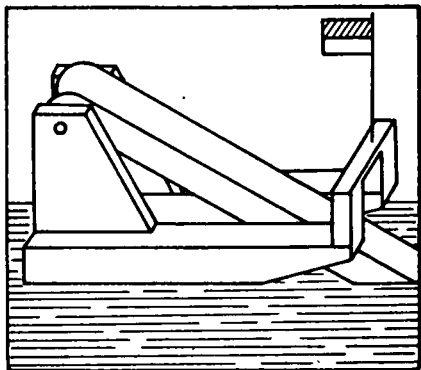

23

By day:

- Either a red and white flag

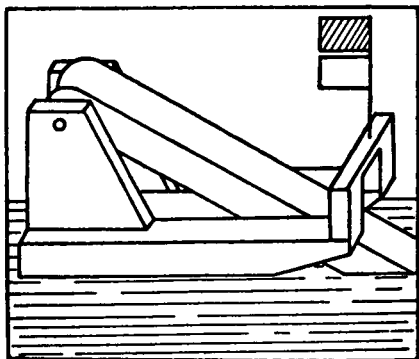

24

- Or a red flag and a white flag

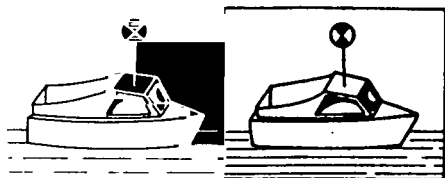

25

IV.2. Article 42

Vessels used in the service of the supervisory authorities

- (1) Vessels of the supervisory authorities and the fire and rescue services:
—Blinking blue light

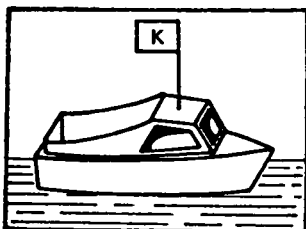

26

- (2) Vessels of the supervisory authorities wishing to communicate with other vessels:
—Flag letter "K"

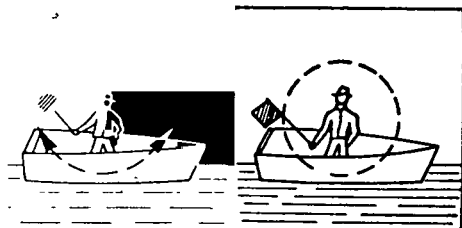

27

IV.3. Article 43

Distress signals

- By night:
—Circular movement of red light
- By day:
—Circular movement of red flag or other object
—Or any other distress signal laid down in article 43

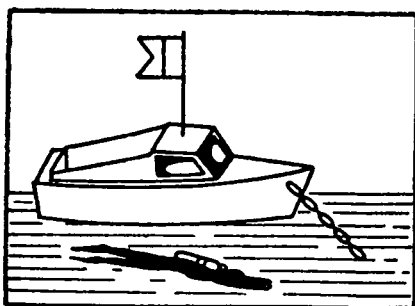

28

IV.4. Article 44

Vessels used for underwater diving

Flag letter "A"

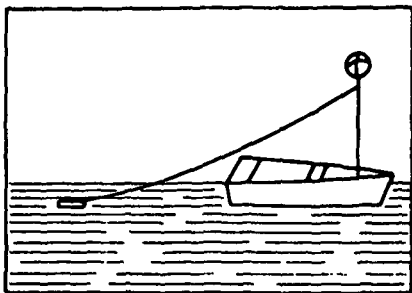

29

IV.5. Article 45

Fishing vessels

- (1) Vessels engaged in trolling:
—White ball

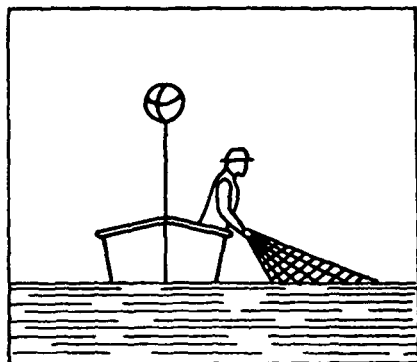













30

- (2) Commercial fishing vessels at work:
—Yellow ball

ANNEX II. [SOUND SIGNALS]

I. *Sound signals for vessels*

A. General signals			
		1 prolonged blast	"Attention. I am coming straight ahead."
		1 short blast	"I am altering my course to starboard."
		2 short blasts	"I am altering my course to port."
		3 short blasts	"I am going astern."
		4 short blasts	"I am unable to manoeuvre."
		Sequence of very short blasts	"Immediate danger of collision."
		Prolonged blasts given at least four times or peals of bells	"Distress signal."
			
B. Crossing signal		2 short blasts	"I wish to cross on your starboard side." "I agree, the crossing will be on the starboard side."
C. Thick weather signals		1 prolonged blast	Signal for vessels under way, except for vessels plying in regular service.
		2 prolonged blasts	Signal for vessels plying in regular service
		2 short blasts repeated 3 times in a minute or continuous peals of bells.	Article 56 (a) Article 56 (b)
			

II. *Sound signals for ports and landing stages*

ANNEX III. WATERWAY MARKING SYSTEM

A. PROHIBITING SIGNS

A.1. No entry

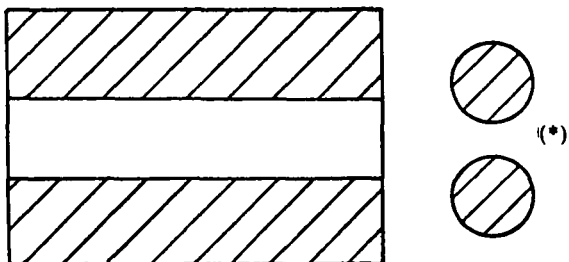

A.2. No passage for motor vessels

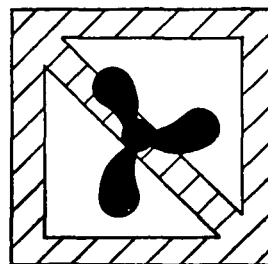

A.3. No water skiing or use of similar equipment

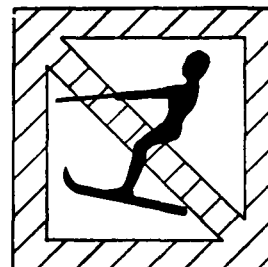

A.4. No overtaking

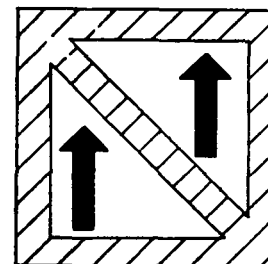

(*) Two light signals.

A.5. No mooring

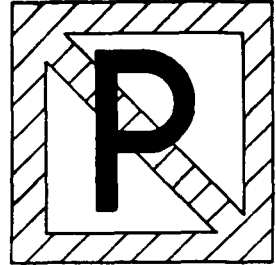

A.6. No anchoring

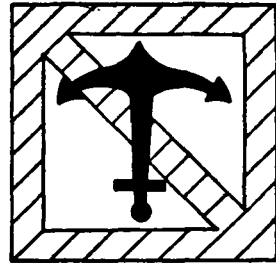

A.7. No docking

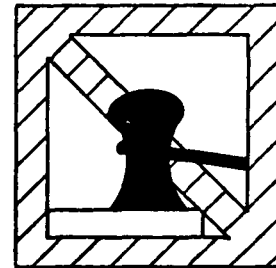

A.8. No passage outside the area indicated

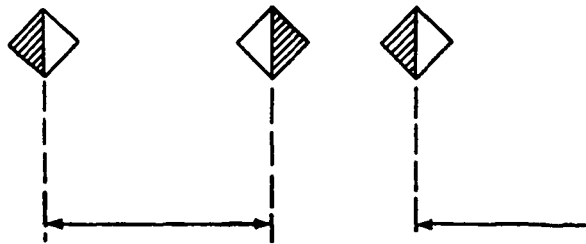

B. MANDATORY SIGNS

- B.1. Obligation to proceed in the direction indicated by the arrow

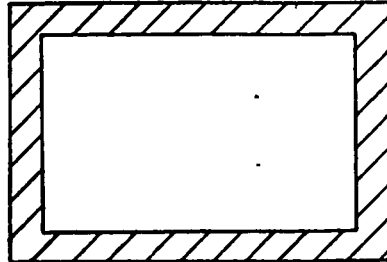

- B.2. Obligation not to exceed the speed indicated (in km per hour)

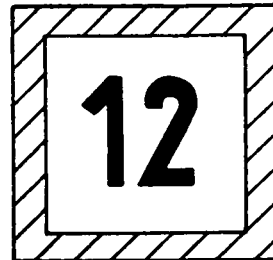

- B.3. Obligation to exercise special care

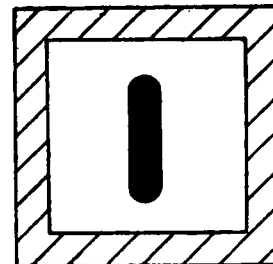
**C. INFORMATIVE SIGNS**

- C.1. Water skiing and the use of similar equipment authorized

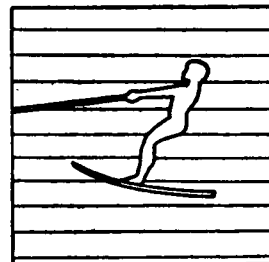

C.2. Mooring authorized

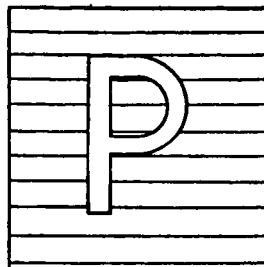

C.3. Anchoring authorized

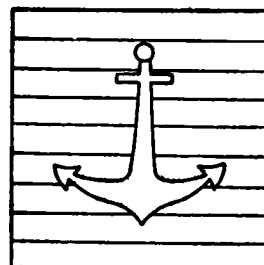

C.4. Docking authorized

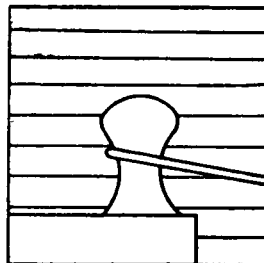

D. YELLOW BUOYS: MARKING THE BOUNDARIES IN AREAS

Example a. Marking of channels starting at the shore reserved for water skiing or the use of similar equipment

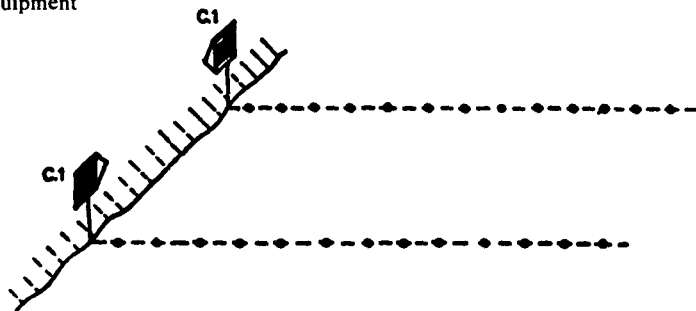

Example b. Marking of areas prohibited to all vessels and the access channels to ports

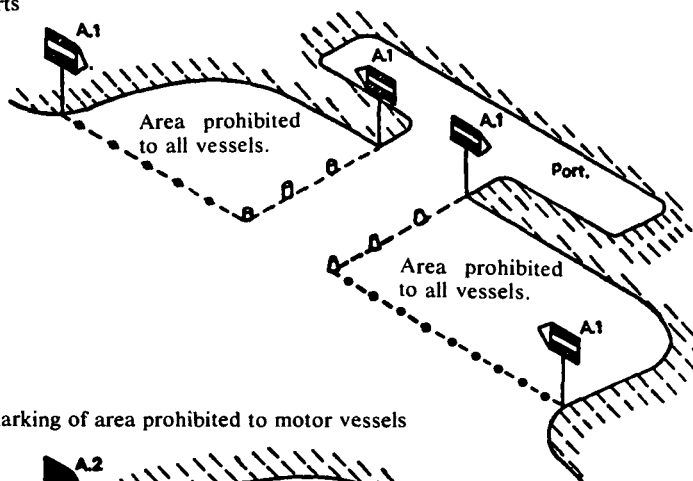



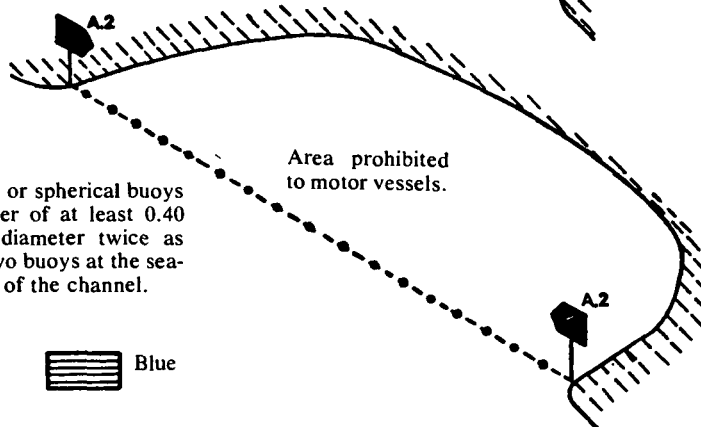

Example c. Marking of area prohibited to motor vessels



*) Conical or spherical buoys with a diameter of at least 0.40 metre and a diameter twice as large for the two buoys at the seaward entrance of the channel.

Colours key:

	Red		Blue
	White		Black

No. 17579

**FRANCE
and
AFGHANISTAN**

**Agreement concerning the international carriage of goods
by road (with annex). Signed at Kabul on 17 April 1978**

Authentic texts: French and Dari.

Registered by France on 20 February 1979.

**FRANCE
et
AFGHANISTAN**

**Accord sur le transport routier international de marchan-
dises (avec annexe). Signé à Kaboul le 17 avril 1978**

Textes authentiques : français et dari.

Enregistré par la France le 20 février 1979.

ACCORD¹ SUR LE TRANSPORT ROUTIER INTERNATIONAL DE MARCHANDISES ENTRE LE GOUVERNEMENT DE LA RÉPUBLIQUE FRANÇAISE ET LE GOUVERNEMENT DE LA RÉPUBLIQUE D'AFGHANISTAN

Le Gouvernement de la République française et le Gouvernement de la République d'Afghanistan,

Se fondant sur les relations amicales existant entre les deux Etats,

Désireux de faciliter les transports de marchandises entre eux, ainsi qu'en transit par leurs territoires,

Compte tenu du fait que la République d'Afghanistan est un pays sans littoral, sans chemin de fer, dépendant des transports par route pour ses échanges commerciaux,

En attendant de définir un régime à long terme pour l'exécution des transports routiers entre les deux Etats,

Sont convenus de prendre les dispositions intérimaires suivantes :

Article 1^{er}. Chacune des deux Parties contractantes accorde aux transporteurs de l'autre Partie l'autorisation de procéder, entre leurs deux pays et en transit à travers leur territoire respectif, au transport international de marchandises par route, conformément aux dispositions du présent Accord.

Article 2. Les Parties contractantes sont en outre convenues, dans leur intérêt réciproque, de permettre au trafic routier vers et à travers leur territoire respectif d'être exécuté dans les meilleures conditions possibles.

Elles veilleront, notamment, à ce que les contrôles administratifs nécessaires soient assurés dans des délais minima.

Article 3. 1) Les entrepreneurs de transport routier, dont les véhicules sont immatriculés sur le territoire d'une des deux Parties contractantes, doivent être titulaires d'une autorisation de l'autre Partie contractante, pour exécuter des transports routiers internationaux de marchandises :

- a) Entre le territoire de la Partie contractante sur lequel le véhicule utilisé est immatriculé et le territoire de l'autre Partie contractante (transport bilatéral);
- b) A travers le territoire de l'autre Partie contractante (transit).

2) Les autorisations de transport, valables pour un voyage aller et retour, sont délivrées aux entreprises par les autorités compétentes du pays d'immatriculation des véhicules au moyen desquels sont effectués les transports, dans la limite des contingents fixés chaque année par les Parties contractantes sur la base de la réciprocité.

A cette fin, les autorités compétentes des Parties contractantes échangent les imprimés nécessaires.

¹ Entré en vigueur le 30 novembre 1978, soit un mois après la date de l'échange des instruments de ratification ou d'approbation, conformément à l'article 16.

3) Le transport de marchandises par véhicules immatriculés dans l'une des Parties contractantes n'est pas autorisé lorsque le voyage a lieu dans sa totalité entre deux points situés sur le territoire de l'autre Partie.

4) Les véhicules de transport de marchandises immatriculés dans l'une des Parties contractantes et qui se rendent, en vertu d'une autorisation, sur le territoire de l'autre Partie contractante, auront le droit de prendre en charge, au retour, des marchandises à destination de leur pays d'origine.

5) Les transports exécutés par les transporteurs d'une des deux Parties contractantes entre un Etat tiers et le territoire de l'autre Partie contractante ou réciproquement doivent faire l'objet d'une autorisation spéciale de la Partie contractante concernée.

6) Les autorisations sont personnelles et incessibles. Elles doivent être retournées à l'autorité qui les a délivrées, après utilisation ou à l'expiration de leur période de validité, en cas de non utilisation.

La délivrance des autorisations ne donne lieu à la perception d'aucune redevance.

7) Les deux administrations se communiquent périodiquement le relevé des autorisations délivrées; elles échangent les renseignements statistiques obtenus à partir des autorisations émises.

Article 4. 1) Les membres de l'équipage du véhicule peuvent importer temporairement en franchise et sans autorisation d'importation leurs effets personnels, l'outillage nécessaire aux réparations urgentes, ainsi que des quantités raisonnables de lubrifiant destinées à la conduite du véhicule, pour la durée de leur séjour dans le pays d'importation. Ils peuvent réexporter ces articles sans autorisation.

2) Les pièces détachées destinées à la réparation d'un véhicule effectuant un transport visé par le présent Accord sont admissibles en franchise de droits et taxes d'entrée et sans prohibition ni restrictions d'importation, à condition d'être placées sous le couvert d'un titre d'admission temporaire. Les pièces remplacées seront réexportées ou détruites sous le contrôle du service des douanes.

3) Les conditions d'admission des carburants contenus dans les réservoirs normaux des véhicules sont fixées dans les limites définies par la réglementation de chacun des Etats.

Article 5. Les entreprises effectuant des transports prévus par le présent Accord sont soumises aux impôts et taxes en vigueur sur le territoire de l'autre Partie contractante pour les transports effectués sur ce territoire.

Toutefois, les deux Parties contractantes peuvent s'accorder réciproquement des réductions ou des exonérations de ces impôts et taxes, dans la mesure définie au Protocole visé à l'article 15 ci-dessous.

Article 6. Le conducteur et ses coéquipiers se trouvant à bord de véhicules utilisés pour des tâches de transport routier international ne sont pas assujettis à l'imposition des revenus ou salaires durant leur présence temporaire sur le territoire de l'autre Partie contractante.

Article 7. Les véhicules de transport routier immatriculés dans l'un des Etats contractants, qui circulent sur le territoire de l'autre Partie, sont tenus d'être couverts par une assurance délivrée par un assureur agréé conformément

à la législation applicable sur ce territoire. Dans le cas d'un véhicule dépourvu d'une telle assurance, l'entrée et/ou le passage du véhicule peut être subordonné à la souscription d'une assurance à la frontière.

Article 8. Les véhicules effectuant un transport soumis aux règles du présent Accord, régulièrement immatriculés sur le territoire de l'une des Parties contractantes et importés temporairement sur le territoire de l'autre Partie contractante, sont admis sur présentation du Certificat international pour automobile.

Article 9. Chaque Partie contractante veillera à ce que les équipages des véhicules employés régulièrement dans des opérations de transport routier international conformément aux dispositions du présent Accord, bénéficient de visas d'une durée pouvant atteindre six mois et permettant d'effectuer plusieurs voyages pendant cette période.

Article 10. L'autorisation de transport ne dispense pas des formalités qui peuvent être exigées sur le territoire d'une des Parties contractantes pour le transport de matières dangereuses ou pour le transport de pièces dont le poids ou les dimensions dépassent les normes du code de la route.

En particulier ces transports peuvent être soumis à un itinéraire obligatoire.

Article 11. Les entreprises de transport et leur personnel sont tenus de respecter les dispositions du présent Accord ainsi que les dispositions législatives et réglementaires concernant les transports et la circulation routière, la douane et la police, en vigueur sur le territoire des Parties contractantes.

Les autorisations requises doivent se trouver à bord du véhicule et être présentées à toute réquisition des agents chargés du contrôle.

Article 12. En cas de violations graves ou répétées des dispositions prévues à l'article 11 ci-dessus commises sur le territoire d'une des Parties contractantes, les autorités compétentes de l'Etat où le véhicule est immatriculé sont tenues, sur la demande des autorités compétentes de l'autre Partie contractante, d'appliquer l'une des sanctions suivantes :

- a) Avertissement;
- b) Suppression des autorisations de transport prévues par la présente convention à titre temporaire ou définitif.

Les autorités qui prennent la sanction sont tenues d'en informer celles qui l'ont demandée.

Les sanctions susvisées sont indépendantes de celles prévues par la loi et susceptibles d'être infligées par les tribunaux ou les autorités compétentes de la Partie contractante sur le territoire de laquelle l'infraction a été commise.

Article 13. Les deux Parties contractantes sont convenues d'éviter de retenir abusivement des véhicules de transport international ou leurs conducteurs pour des infractions mineures à la législation locale. En cas d'infractions graves, l'ambassade ou le consulat compétents en recevront, par téléphone, télégramme ou télex et dans le délai le plus court, une notification indiquant les détails essentiels de l'incident ainsi que les mesures envisagées.

Article 14. Pour permettre la bonne exécution des dispositions du présent Accord, les deux Parties contractantes instituent une Commission mixte composée notamment de représentants des deux Ministères chargés des transports.

Ladite commission se réunit à la demande de l'une des Parties contractantes, alternativement sur le territoire de chacune des Parties contractantes.

Article 15. Les Parties contractantes règlent les modalités d'application du présent Accord par un Protocole signé en même temps. La Commission mixte prévue à l'article 14 ci-dessus est compétente pour modifier en tant que de besoin ledit Protocole.

Article 16. Le présent Accord entrera en vigueur un mois après la date d'échange des instruments de ratification ou d'approbation par les deux gouvernements et sera valable pour une période de deux ans.

Les Parties contractantes examineront, en temps utile, les dispositions à prendre pour définir le régime qui sera appliqué à l'expiration de la période de deux ans prévue ci-dessus.

FAIT à Kaboul, le 17 avril 1978, en deux exemplaires originaux, en langues française et dari, les deux textes faisant également foi.

Pour le Gouvernement de la République française :

[Signé]

GEORGES PERRUCHE
Ambassadeur de France en Afghanistan

Pour le Gouvernement de la République d'Afghanistan :

[Signé]

HAMIDULLAH TARZI
Vice-ministre du commerce

ANNEXE

PROTOCOLE ÉTABLI EN VERTU DE L'ARTICLE 15 DE L'ACCORD ENTRE LE GOUVERNEMENT DE LA RÉPUBLIQUE FRANÇAISE ET LE GOUVERNEMENT DE LA RÉPUBLIQUE D'AFGHANISTAN CONCERNANT LES TRANSPORTS ROUTIERS INTERNATIONAUX DE MARCHANDISES

En vue de l'exécution de l'Accord entre la France et l'Afghanistan sur les transports routiers de marchandises, les modalités d'application suivantes sont prévues :

I. *Pour ce qui concerne l'article 3*

1) Les autorisations sont conformes au modèle adopté d'un commun accord par les deux Parties. Elles sont rédigées en langues française et dari. Leur durée de validité est de trois mois.

2) Les autorisations portent, dans la partie supérieure gauche, la lettre « F » pour celles valables sur le territoire français et les lettres « AFG » pour celles valables sur le territoire afghan.

3) Lors de l'entrée à vide sur le territoire de l'autre Partie contractante, l'autorisation nécessaire au transport de retour doit être déjà à bord du véhicule.

4) Chaque autorité compétente fait imprimer et numérotter les autorisations de transport valables sur son territoire et les adresse aux services de l'autre pays chargés de les délivrer aux transporteurs.

5) Les autorisations sont retournées par les bénéficiaires au service qui les a délivrées, après utilisation ou à l'expiration de leur période de validité en cas de non-utilisation.

6) Pour l'application des dispositions de l'article 3, paragraphe 4, aucune discrimination ne doit être opérée entre transporteurs nationaux et transporteurs de l'autre Partie pour le chargement d'un fret de retour.

7) Pour l'application des dispositions de l'article 3, paragraphe 7, les deux administrations se communiquent tous les ans le relevé des autorisations qu'elles ont délivrées durant l'année écoulée.

Le relevé comportera les indications suivantes :

- Les numéros de la première et de la dernière autorisation délivrée, ainsi que le nombre de voyages autorisés;
- Le nombre des voyages réellement effectués;
- Eventuellement, le nombre d'autorisations annulées ou non utilisées.

Contingent

Pour la première année d'application de l'Accord, le nombre annuel de voyages aller et retour que les transporteurs de l'un des Etats sont admis à exécuter sur le territoire de l'autre Etat ou en transit est fixé à cent.

II. *Pour ce qui concerne l'article 4*

En France, les carburants contenus dans les réservoirs normaux des véhicules immatriculés en Afghanistan sont importés en franchise de droits et taxes dans la limite d'une quantité fixée actuellement à cent litres.

En Afghanistan, les carburants contenus dans les réservoirs normaux des véhicules immatriculés en France sont importés en franchise de droits et taxes.

III. *Pour ce qui concerne l'article 5*

a) Les entreprises qui effectuent des transports sur le territoire d'une Partie contractante à l'aide de véhicules immatriculés sur le territoire de l'autre Partie contractante, sont exonérées sur le territoire français de la taxe spéciale sur certains véhicules routiers instituée par l'article 16 de la loi n° 67-1114 du 21 décembre 1967.

Sur le territoire afghan, aucune taxe n'est perçue, pour le moment, sur les véhicules routiers.

b) L'Accord ne prévoit pas l'exonération de la taxe sur la valeur ajoutée à laquelle sont assujettis tous les transports routiers de marchandises en France, ni l'exonération des péages perçus en Afghanistan.

Dans l'état actuel de la législation française, les transports routiers internationaux de marchandises effectués à l'importation en France par des transporteurs afghans sont soumis à la perception de la taxe sur la valeur ajoutée pour la partie du parcours entre le point d'entrée en France et le point de destination des marchandises. En revanche, ne sont pas assujettis, actuellement, au paiement de la taxe sur la valeur ajoutée les transports routiers de marchandises en transit par la France effectués par les transporteurs afghans; il en est de même des transports routiers de marchandises effectués entre un point du territoire français et le point de sortie de France.

IV. *Pour ce qui concerne l'article 10*

1) Les deux Parties ont échangé des renseignements en ce qui concerne les normes de poids et dimensions en vigueur dans les deux Etats.

2) Les véhicules immatriculés en France sont autorisés sans restriction à emprunter la grande route asiatique n° 1 qui relie Islam Qala à Torkham via Herat, Kandahar, Kaboul et Jalalabad; ainsi que la route de raccordement qui va de Kandahar à Spine Boldak.

L'utilisation d'autres routes est subordonnée à l'obtention d'une autorisation spéciale délivrée par le Département du transit et des transports internationaux au Ministère du commerce, Darulaman Wat, à Kaboul.

Ce service est également habilité à délivrer les autorisations spéciales requises pour le transport de matières dangereuses.

3. Les véhicules immatriculés en Afghanistan qui exécutent des transports de pièces dont le poids ou les dimensions dépassent les normes du code de la route doivent, un mois au moins avant la date prévue pour le transport, demander une autorisation exceptionnelle de circulation au Directeur régional de l'équipement d'Ile-de-France (Contrôle des transports, Gestion des contingents internationaux), 2, rue Beaubourg, 75004 Paris.

V. *Autorités compétentes*

Pour l'application de l'Accord franco-afghan sur le transport routier international de marchandises, les autorités compétentes sont :

a) Du côté français :

— En ce qui concerne l'échange des autorisations en blanc : le Directeur régional de l'équipement d'Ile-de-France (Contrôle des transports, Gestion des contingents internationaux), 2, rue Beaubourg, 75004 Paris;

— En ce qui concerne les autres questions : le Chef du Service des transports de marchandises au Ministère de l'équipement et de l'aménagement du territoire (Transports), 244, boulevard Saint-Germain, 75007 Paris.

b) Du côté afghan :

— Le Chef du Département du transit et des transports internationaux au Ministère du commerce, Darulaman Wat, Kaboul, Afghanistan.

FAIT à Kaboul, le 17 avril 1978, en double exemplaire en langues française et dari, chaque exemplaire faisant également foi.

Pour le Gouvernement de la République française :

[Signé]

GEORGES PERRUCHE
Ambassadeur de France en Afghanistan

Pour le Gouvernement de la République d'Afghanistan :

[Signé]

HAMIDULLAH TARZI
Vice-ministre du commerce

در کابل به تاریخ ۲۸ حمل ۱۳۰۷ مطابق ۱۲ اپریل ۱۹۷۸

بد متن فرانسوی و دری که هر دو متن مساویانه مدار اعتبار میباشد •

از طرف حکومت جمهوری فرانسه

ژنرل پیر پیر
سفیر فرانسه

از طرف حکومت جمهوری افغانستان

عمید اکبر
رزی
معیین وزارت تجارت

همچنان مرجع فوق صلاحیت صد و راجازه نامه های مخصوص را برای اموال خطرناک نیز دارا -

میشناسند .

۳- هرگاه وسایط نقلیه ثبت شده در افغانستان • مال التجاره را حمل نماید که وزن و ابعاد آن از قوانین جاده های فرانسه تجاوز نماید • باید اقلاً یکماه قبل از تاریخ انجام ترانسپورت

مال التجاره فوق یک اجازه نامه استثنائی ترافیکی را از اداره ناحیه شهر فرانسه (اداره کننده

شعبه های ترانسپورت بین المللی ۲۱ سرك بویورگ ۷۵۰۰۴) پاریس حاصل

نمایند .

مقدمات ذیصلاح

فرض تطبیق موافقتنامه فرانکور- افغان • در مورد ترانسپورت بین المللی مال التجاره مقدمات

ذیصلاح طرفین از این قرار است •

الف- در فرانسه

- مرجع ایکه اجازه نامه های سفید را تبادلہ مینماید :

اداره ناحیه شهر فرانسه

اداره کننده شعبه های ترانسپورت بین المللی - ۲ سرك بویورگ ۷۵۰۰۴ - پاریس

- مرجع ایکه بامور دیگر مصروف است •

امر سرویس مال التجاره در وزارت تجهیزات • اداره کننده امور ترانسپورت کشور

۲۴۴ - خیابان سن ژوزن ۷۵۰۰۷ - پاریس

ب - در افغانستان :

ریاست ترانزیت و ترانسپورت بین المللی وزارت تجارت

دارالامان وات • کابل افغانستان

از وسایط نقلیه جاده‌ای توسط ماده (۱۶) قانون نمبر (۶۷-۱۱۱۴ مورخه (۲۱) دسامبر ۱۹۷۶

پیش‌بینی گردیده در سرزمین فرانسه معاف می‌باشد *

در حال حاضر در سرزمین افغانستان هیچ نوع کسی از وسایط نقلیه جاده‌ای اخذ نمی‌گردد *

ب- موافقتنامه هدامعافیت از تکرار ارزش اضافی را که در فرانسه بالای تمام وسایط نقلیه جاده‌ای

مال التجاره تمویل می‌گردد و همچنین معافیت - حق العبورهاییکه در افغانستان اخذ

می‌گردد پیش‌بینی نمی‌نماید *

نظریه مقررات فعلی فرانسه - ترانسپورت بین المللی مال التجاره از طریق جاده - کسبه توسط ترانسپورتهای افغانی بنظر واردات در فرانسه انجام می‌یابد - تابع پرداخت تکرار ارزش اضافی

برای مسافه بین نقطه ادخال در فرانسه ونقطه مقصد مال التجاره می‌باشد *

برخلاف ترانسپورتهای افغانی که بغرض حمل مال التجاره - سرزمین فرانسه را بطور ترانزیت عبور

مینمایند - فعلاً تابع پرداخت تکرار ارزش اضافی نمی‌باشد *

عین روه در مورد ترانسپورت مال التجاره از طریق جاده که بین يك نقطه سرزمین فرانسه و يك نقطه

خروی فرانسه باشد صورت می‌گیرد - (اموال صادراتی از فرانسه)

راجع بناده دهـــــــــــــــــ

۱- هیات طرفین راجع بوزن وابعاد مجازوسایط نقلیه که در سرزمین شان مرجع است بهم دیگر معلومات

تبادل نمودند *

۲- وسایط نقلیه ثبت شده در فرانسه - اجازه دارند - بدون قید وشرط شاهراه بزرگ ^{یک} نمره ایسانی

راکه متصل است به اسلام قلعه الی تورخم - از طریق هرات: کندهار ^{کابل} ورجلال آباد همچنان جاده

که به کندهار - سپین بولدک اتصال دارد - طی نمایند *

عبور از جاده های دیگر - تابع اخذ يك اجازه نامه مخصوص از ریاست ترانزیت و ترانسپورت بین

المللی وزارت تجارت (دارالامان وات- کابل) می‌باشد *

۷- برای تطبیق احکام ماده سوم بند (۷) هردو ادارات ذیصلاح صورت حساب اجازه نامه هائیراکه

در طول یکسال صادر نموده اند • بطرفین اطلاع میدارند •

در صورت حساب مذکور نکات ذیل درج میگردد •

- شماره اولین و آخرین اجازه نامه راکه صادر نموده اند باتذکر تعداد مسافرت اجازه داده

شده

- تعداد مسافرتها بیکه واقعا صورت گرفته

- تعداد اجازه نامه ها باطل شده و انها بیکه طرف استفاده ترار گرفته

شماره

برای اولین سال تطبیق این موافقتنامه • تعداد مسافرتها سالانه رفت و برگشت که ترانسپورتهای

یکی از این کشورها در سرزمین طرف دیگر انجام میدهند و با بطور ترانزیت ان کشور را عبور مینمایند

صد اجازه نامه تعیین گردیده

راجسی باده چهارم

مقدار مواد سوختی که درین وسایط نقلیه ثبت شده افغانی حین ورود بحرزمین فرانسه

بدون پرداخت هر نوع تکر و عوارض مجاز میباشد صد لیتر تعیین گردیده •

مواد سوخت محتوی تا نکهای نورمال وسایط نقلیه ثبت شده در فرانسه حین ورود در سرزمین

افغانستان از پرداخت هر نوع تکر و عوارض معاف میباشد •

راجسه باده پنجم

الف- موسساتیکه امور ترانسپورتی را در سرزمین یکی از طرفین متعاقد توسط وسایط نقلیه که در سر

زمین جانب متعاقد ثبت و باشد انجام میدهد از پرداخت تکر خصوصیکه بالای بعضی

پروتوکول هداطبق ماده (۱۰) موافقتنامه بین حکومت
جمهوری فرانسه و حکومت جمهوری افغانستان در مورد
ترانسپورت بین المللی مال التجاره از طریق جاده
ترتیب گردیده است

بقصد اجرای موافقتنامه بین فرانسه و افغانستان در مورد ترانسپورت مال التجاره از طریق جاده
طریق تطبیق ذیل پیش بینی میشود:

راجع ب ماده سوم

- ۱- اجازه نامه ها مطابق بودلی که طرفین انتخاب میکنند مینمایند • بدوزبان فرانسوی و دری -
تحریر گردیده و مورد اعتبار آنها سه ماه میباشد •
- ۲- اجازه نامه ها بقسمت چپ فوقانی خود دارای حرف **F** در سرزمین فرانسه و اجازتنامه های دارای حروف (**AFG**) ان در سرزمین
افغانستان مدار اعتبار میباشد •
- ۳- در صورتیکه وسیله نقلیه یکی از طرفین • بدون محموله داخل سرزمین طرف دیگر میگردد بایستد
واجد اجازه نامه حمل و مال التجاره برای سفر بازگشت باشد •
- ۴- هرست از مقامات ذیصلاح طرفین اجازه نامه هائیکه در سرزمینش مدار اعتبار میباشد چاپ و ضمرو
گذاری نموده و آنها را براجع اعطا کننده اجازه نامه های کشور دیگر ارسال میدارد •
- ۵- اجازه نامه هائیکه استفاده شده و یا آنها نیکه استفاده نشده و تاریخ اعتباران بسر رسیده است
دوباره به اداره اعطا کننده ارسال میگردد •
- ۶- برای تطبیق احکام ماده سوم بند (۴) بین ترانسپورتهای داخلی و ترانسپورتهای طرف مقابل
فرض حمل مال التجاره برای سفر بازگشت تبعیض موجود نمیشود •

ماده شانزدهم

موافقتنامه هذا يكماه بعد از تاريخ تبادل استادمده قه بين طرفين نافذ گرديد و
براي مدت دو سال مدار اعتبار مي باشد .

طرفين متعاقب ترتيبات لازمه اي را در وقت مساعد براي تهيت طرز العمل كه بمسئله
از انقضاي مدت دو سال فوق تطبيق خواهد شد . اتخاذ خواهند نمود .

در كاپي مصل به تاريخ ۲۸ حمل ۱۳۵۷ مطابق ۱۷ اپريل ۱۹۷۸
در دو متن اصلي بزبانهاي فرانسوي و دري كه هر دو متن مساويانه اعتبار دارد .

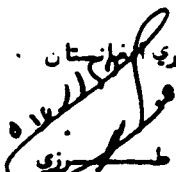
از طرف حكومت جمهوري افغانستان

 حميد الله - طرزي
 معين وزارت تجارت

از طرف حكومت جمهوري فرانسه

 فرانسوا
 مقرر فرانسوا

ب — سلب اجازه ترانسپورت پیش‌بینی شده این موافقتنامه بطور موقت وادایم مقاماتیکه ایسین مودات را بالای ترانسپورت متخلف اجرا* مینماید . باید موضوفا با اطلاع مقامات طرف دیگرکه این مجازات را خواستار گردیده بصر ساند .

مودات فوق الذکر فیراز موداتسی است که توسط قانون پیش‌بینیسی گردیده وتوسط محاکم ومقامات ذیصلاح جانب متعاهدی که در قلمسروان خلاف رفتاری صورت گرفتسسه تطبیق میگردد .

ماده سیزدهم

طرفین متعاهد . تعهد مینمایند از توقف داد میلزم وسایط نقلیه ترانسپورت بین المللی یادبروان مربوط در اثر خلاف رفتاری های کوچک از مقررات حلی خود داری نمایند .

در صورت تخلفات شدید . سفارت خانه ویا کنسولگری با صلاحیت موضوفا ذریعه تیلفسون تیلگرام یا تلکسیکوتا ترین فرصت به اطلاع مقامات ذیصلاح طرف مقابل رسانیده و در اطلاعیهسسه تفصیلی اصلی واقع وتدا پیر اتخا ذ شده را توضیح میدارد .

ماده چهاردهم

فرض تطبیق صحیح احکام موافقتنامه . کمسیون مختلطی بشمول نمایندگان با صلاحیت هسسه در وزارت خااه مسئول که به امور ترانسپورت مصروف است . از جانب هر دو طرف تعیین میگردد .

کمسیون فوقه اثر درخواست یکی از طرفین متعاهد بانویه در سرریس هریت از طرفینسسه دایر میسگرود .

ماده پانزدهم

طرفین متعاهد . چگونگی تطبیق این موافقتنامه را توسط پروتوکول که در همین وقت امضاسا گردیده است ترتیب و تحقیم مینمایند .

کمسیون مختلط متذکره ماده (چهارده) حسب ضرورت . صلاحیت پروتوکول فوق را دارا سی

پساشسود .

ماده هشتم

وسایط نقلیه ایکه قونا^۱ در کشورهای طرفین به نیت رسیدن و مطابق شرایط این موافقتنامه مصروف عملیات ترانسپورت میباشد • میتواند با اراکه تصدیقنامه بین المللی بطور موقت وارد کشور طرف دیگر گسرودد •

ماده نهم

هریک از طرفین متعاقد • برای عملی های وسایط نقلیه ایکه بطور دائم در عملیات ترانسپورت بین المللی جاده در فعالیت هستند • مطابق بروحیه این موافقتنامه و زده های ششماهه که بموجب آن در مدت مذکور سفرهای متعدد انجام شده میتواند • صادر نمایند •

ماده دهم

اجازه نامه ترانسپورت • موجب معافیت از ورود موقتانه هایکه بالای اموال خضریات • یا اموالیکه وزن و ابعاد آن از معینی در کشوریکی از طرفین قید گردید تجاوز نمینماید نمیگردد • محصورا^۲ این ترانسپورت ها بعضا^۳ تابع خط المیر اجباری شده میتواند •

ماده یازدهم

موسسات ترانسپورتی و کارکنان آنها تکلف اند • مواد این موافقتنامه • مقررات و قوانین مربوطه ترانسپورت ترانزیت جاده مسایل گمرکی و پولیس را که در ممالک مربوطه شان موهی الاجرا است مراعات نمایند • اجازه نامه های لازم باید با هر ماده حمل و در صورت تقاضا^۴ بامورین کنترل اراکه گردد •

ماده دوازدهم

در صورت تخطی های شدیدی یا متواتری که در ماده (۱۱) فوق پیشینش گردیده در یکی از سرزمین های طرفین متعاقد صورت میگیرد • مقامات ذیصلاح کشوریکه وسیله نقلیه را انجا به نیت رسیدن میتوانند به انودرخواست مقامات ذیصلاح طرف دیگر یکی از مجازات ذیل را بالای آن تطبیق نمایند •

الف اخطار :

۲- سامان فالتومورد نیاز ترمیم مراد ه جاتیکه امور حمل ونقل را مطابق موافقتنامه هذا انجام میدهند
از پرداخت هرگونه حقوق و مواض ورودی معاف بوده و منب و تجدید شده نمیتواند . - مشروط بر آنکه
حایزیت سند تولید موقت باشند . پرزه جات تموض شده مجدداً صادر و تحت نظر مقامات گمرکی
محو میگردد .

سرحتی
۳- مقدار مواد که در زیر تانکهای فادی و سایر نقلیه حا میباشند . در حدودی میباشد که
توسط مقررات - هریت از طریق متعاهد تعیین میگردد .

ماده پنجم

موسساتیکه ترانسپورت های پیشینی شده که این موافقتنامه را انجام میدهند . حین عملیات در کشور
کشور طرف دیگر - تابع پرداخت مالیات و تکر های مریحه در آن سرزمین میباشد . معذالک هر دو -
طرف متعاهد میتوانند یکدیگر . تقلیل یا معافیت از پرداخت مالیات و تکر های که در پروتوکول مریوضه
ماده ۱۵ ذکر گردیده قایل نسوند .

ماده ششم

در مورد عمل همراه وی که به ترانسپورت پیر الملو از طریق جاده مصروف هستند تابع پرداخت مالیات
از هاید و معاش تن در حین اجرای فعالیت در سرزمین طرف دیگر نمیباشند .

ماده هفتم

وسایط نقلیه ثبت شده در یکی از کشورهای طرفین متعاهد که در کشور طرف دیگر تردد میکنند .
باید مطابق مقررات نافذ ان کشور بجه شده باشند . در غیر این حین ترانسپورت در داخل ان کشور یا حین
عبور از ترانزیت از ان کشور مکلف به عقد قرارداد بجه در سرحد و رودی میباشد .

۲- اجازه نامه ترانسپورت ایکسپد برای یک مسافرت رفت و آمد مدار اعتبار میباید • از طرف مقامات ذیل صلاح کشوریکه وسیله نقلیه در اجازه ثبت رسیده است بوسیله ترانسپورتی تفویض میگردد • تعداد اجازه نامه های مذکور از حدود سهمیه هایکه سابقاً به توسط طرفین متعاقد با اساس رویه متقابله تثبیت میگردد تجاوز نمائید •

بدین منظور مقامات ذیل صلاح ضمیمه متعاقد اجازه نامه های مطبوع مورد نیاز را باهم تبادل نمایند •

۳- ترانسپورت مال التجاره درجه وسایط نقلیه ثبت شد یکی از کشورهای طرفین بین دو نقطه واقع در سرزمین طرف دیگر جار میباید •

۴- وسایط نقلیه ثبت شد یکی از طرفین متعاقد که بموجب اجازه نامه مال التجاره را در کشور طرف دیگر حمل مینماید • حق دارد در بازگشت مال التجاره را بخدمت مملکت خویش بازگردد نماید •

۵- حمل و نقلیکه توسط ترانسپورتهای یکی از طرفین متعاقد بین یک کشورتالی و کشوریکه طرف دیگر متعاقد میباشند صورت میگیرد • اینجاب اخذ یک اجازه نامه مخصوصاً از طرف متعاقد مینماید •

۶- اجازه نامه ها اساسی بوده دیگری قابل انتقال نمیباشد • اجازه نامه های مربوطه باید بعد از استفاده و یا در صورتیکه استفاده نشده باشد (بعاز انقضای مدت اعتبار آن بمرجع صادرکننده اجازه نامه ها اعاده شود •

صدور اجازه نامه های رایگان صورت میگیرد •

۷- دواتر هر دو طرف وقتاً فوقتاً در مورد وضع اجازه نامه های صادره اطلاع میدهند •

همچنان معلومات احصایه های حاصله را در مورد اجازه نامه های مذکور یکدیگر تبادل مینمایند •

مبادله چهارم

۱- مله های وسایط نقلیه • میتوانند بدون اجازه نامه وسایل شخصی • همچنان سامان ولوازم • ضروری ترمیم و مقدار معین روغنیات از روی وسیله نقلیه را بطور موقت برای مدتی که در کشور وارد شده مورد نیاز است وارد و در بازگشت بدون اجازه نامه آنها را خارج نمایند •

[DARI TEXT — TEXTE DARI]

موافقتنامه ترانسپورت و ترانزیت بین المللی مال التجاره
از طریق جاده بین حکومت جمهوری فرانسه و حکومت
جمهوری افغانستان

حکومت جمهوری فرانسه و حکومت جمهوری افغانستان با اساس روابط دوستانه که در بین هر دو دولت موجود است و تاسی از خواہش مشترک شان در جهت فراهم آوری تسهیلات در امر ترانسپورت مال التجاره بین هر دو کشور و ترانزیت از طریق خاک شان یاد نظر داشت اینکه افغانستان یک کشور محاط به خشکه و فاقد راه آهن بوده و تبادل تجاری آن بحمل و نقل زمین متکی میباشد تا تعیینیت موافقتنامه طول مدت برای انجام ترانسپورت از طریق جاده بین هر دو دولت در مورد موادی الذکر که جنبه موقتی را دارا میباشد موافقه نمودند *

ماده اول

هریک از طرفین متعاقدين * موافقه مینمایند که به ترانسپورت های طرف مقابل اجازه ترانسپورت بین المللی مال التجاره را از طریق جاده بین دو کشور شان و همچنان صبر ترانزیتی از کشور مربوطه شان را مطابق با حکام این موافقتنامه اعطاء نمایند *

ماده دوم

طرفین متعاقدين در جهت تأمین منافع متقابل موافقه مینمایند تا ترافیک جاده ای به صوب و از طریق خاک شان تحت بهترین شرایط ممکن صورت بگیرد *
بالاخره نظارت و کنترل مینمایند تا اجراءات لازمه اداری در کوتاه ترین وقت انجام پذیرد *

ماده سوم

- ۱- موسسات ترانسپورتی ایکه وسایط نقلیه شان در کشور یکی از طرفین متعاقدين ثبت گردیده باشند برای انجام عملیات ترانسپورت بین المللی مال التجاره در سرزمین طرف دیگر * ایجاب مینمایند تا در موارد ذیل اجازه ناه ترانسپورت بین المللی را بدست آرد *
- الف- ترانسپورت بین کشور کسی از طرفین متعاقدين که وسیله نقلیه در انجا به ثبت رسیده و سرزمین طرف دیگر متعاقد (ترانسپورت دو جانبه)
- ب - حمل و نقل بشکل صبر از سرزمین طرف دیگر متعاقد (بطور ترانزیت)

[TRANSLATION — TRADUCTION]

AGREEMENT¹ BETWEEN THE GOVERNMENT OF THE FRENCH REPUBLIC AND THE GOVERNMENT OF THE REPUBLIC OF AFGHANISTAN CONCERNING THE INTERNATIONAL CARRIAGE OF GOODS BY ROAD

The Government of the French Republic and the Government of the Republic of Afghanistan,

On the basis of the friendly relations between the two States,

Desiring to facilitate goods traffic between them and in transit through their territories,

Bearing in mind the fact that the Republic of Afghanistan is a land-locked country, without a railway, depending for its trade on road transport,

Pending the definition of a long-term régime governing road transport between the two States,

Have agreed to adopt the following interim provisions:

Article 1. Each of the two Contracting Parties shall permit the carriers of the other Party to engage in the international carriage of goods by road between the two countries and in transit through their respective territories, in accordance with the provisions of this Agreement.

Article 2. The Contracting Parties further agree, in their common interest, to enable road traffic to and through their respective territories to be effected under the best possible conditions.

In particular, they shall ensure that the necessary administrative controls are carried out in the shortest time possible.

Article 3. (1) Road haulage firms whose vehicles are registered in the territory of one of the two Contracting Parties must be in possession of a permit issued by the other Contracting Party in order to engage in the international carriage of goods by road:

- (a) Between the territory of the Contracting Party in which the vehicle being used is registered and the territory of the other Contracting Party (bilateral transport);
- (b) Across the territory of the other Contracting Party (transit).

(2) Transport permits, valid for one round trip, shall be issued to the firms by the competent authorities of the country in which the vehicles used for the transport operations are registered, within the limits of quotas to be fixed annually by the Contracting Parties on the basis of reciprocity.

To that end, the competent authorities of the Contracting Parties shall exchange the necessary documents.

¹ Came into force on 30 November 1978, i.e., one month after the date of the exchange of the instruments of ratification or approval, in accordance with article 16.

(3) The carriage of goods by vehicles registered in one of the Contracting Parties shall not be authorized when the whole journey takes place between two points situated in the territory of the other Contracting Party.

(4) Goods transport vehicles registered in one of the Contracting Parties, which proceed, with a permit, to the territory of the other Contracting Party, shall have the right to pick up goods destined for their country of origin for the return journey.

(5) Transport effected by carriers of one of the two Contracting Parties between a third State and the territory of the other Contracting Party or vice versa shall require a special permit from the Contracting Party concerned.

(6) Permits shall be personal and nontransferable. They shall be returned to the issuing authority after use or, if they are not used, upon the expiry of their term of validity.

Permits shall be issued free of charge.

(7) The two administrations shall send each other periodically a statement of the permits issued; they shall exchange the statistical information obtained from the permits issued.

Article 4. (1) The members of the crew of the vehicle may import temporarily free of duty and without an import licence their personal effects, such equipment as may be needed for urgent repairs and a reasonable quantity of lubricants required for driving the vehicle for the length of their stay in the country of importation. They may re-export the said articles without a licence.

(2) Spare parts required for the repair of vehicles carrying out transport operations covered by this Agreement shall be admitted free of entry duties and charges and without import prohibition or restrictions, provided that they are covered by a temporary import licence. Parts which have been replaced shall be re-exported or destroyed under the supervision of the customs authorities.

(3) The conditions of admission of the fuel contained in the ordinary tanks of the vehicles shall be determined within the limits set by the regulations of each State.

Article 5. Firms carrying out transport operations covered by this Agreement shall be subject to the taxes and charges levied in the territory of the other Contracting Party on transport operations carried out in that territory.

However, the two Contracting Parties may grant reductions in or exemptions from such taxes and charges, to the extent specified in the Protocol referred to in article 15 below.

Article 6. The driver and his crew-mates on board vehicles used for international road transport shall not be liable to tax on income or wages during their temporary presence in the territory of the other Contracting Party.

Article 7. Road transport vehicles registered in one of the Contracting States travelling in the territory of the other Party shall be covered by insurance issued by an approved insurer in accordance with the legislation applicable in that territory. In the case of a vehicle lacking such insurance, the entry and/or passage of the vehicle may be made conditional upon the obtaining of insurance at the frontier.

Article 8. Vehicles engaging in transport operations governed by the rules of this Agreement, properly registered in the territory of one of the Contracting Parties and imported temporarily into the territory of the other Contracting Party, shall be admitted upon presentation of the International Motor Vehicles Registration.

Article 9. Each Contracting Party shall ensure that the crews of the vehicles regularly used in international road transport operations in accordance with the provisions of this Agreement possess visas of a duration of up to six months enabling them to make several journeys during this period.

Article 10. The transport permit shall not exempt the bearer from such formalities as may be required in the territory of one of the Contracting Parties for the carriage of dangerous goods or articles whose weight or dimensions exceed the maximum laid down in the Highway Code.

In particular, such transport operations may be required to follow a compulsory itinerary.

Article 11. Transport firms and their personnel shall be required to respect the provisions of this Agreement as well as the laws and regulations concerning transportation and road traffic, customs and police in force in the territories of the Contracting Parties.

The permits required must be carried on the vehicle and be produced at the request of any authorized inspecting officer.

Article 12. In the case of serious or repeated violations of the provisions set forth in article 11 above committed in the territory of one of the Contracting Parties, the competent authorities of the State in which the vehicle is registered shall, at the request of the competent authorities of the other Contracting Party, apply one of the following penalties:

- (a) Warning;
- (b) Temporary or permanent cancellation of the transport permits provided for by this Agreement.

The authorities which impose the penalty shall so inform those which requested it.

The above-mentioned penalties shall be independent of those provided for by law which may be applied by the courts or competent authorities of the Contracting Party in whose territory the violation has been committed.

Article 13. The two Contracting Parties agree to refrain from abusively holding up international transport vehicles or their drivers for minor violations of local legislation. In the case of serious violations, the competent embassy or consulate shall receive, by telephone, telegram or telex and as soon as possible, a notification giving the essential details of the incident as well as the action envisaged.

Article 14. In order to ensure the proper implementation of the provisions of this Agreement, the two Contracting Parties shall establish a Mixed Commission composed of representatives of the two Ministries of Transport.

This Commission shall meet, at the request of either Contracting Party, alternately in the territory of each of the Contracting Parties.

Article 15. The Contracting Parties shall determine the procedures for the application of this Agreement in a Protocol signed at the same time. The Mixed Commission referred to in article 14 above shall be competent to make any necessary amendment to the said Protocol.

Article 16. This Agreement shall enter into force one month after the date of the exchange of the instruments of ratification or approval by the two Governments and shall be valid for a period of two years.

The Contracting Parties shall consider, at an appropriate time, the steps to be taken to determine the régime to be applied at the end of the two-year period referred to above.

DONE at Kabul on 17 April 1978, in duplicate in the French and Dari languages, both texts being equally authentic.

For the Government of the French Republic:

[Signed]

GEORGES PERRUCHE
Ambassador of France to Afghanistan

For the Government of the Republic of Afghanistan:

[Signed]

HAMIDULLAH TARZI
Deputy Minister of Trade

ANNEX

PROTOCOL ESTABLISHED PURSUANT TO ARTICLE 15 OF THE AGREEMENT BETWEEN THE GOVERNMENT OF THE FRENCH REPUBLIC AND THE GOVERNMENT OF THE REPUBLIC OF AFGHANISTAN CONCERNING THE INTERNATIONAL CARRIAGE OF GOODS BY ROAD

For the purpose of applying the Agreement between France and Afghanistan on the carriage of goods by road, the following procedures have been established:

1. *With respect to article 3*

(1) The permits shall conform to the model adopted by agreement between the two Parties. They shall be drawn up in the French and Dari languages. Their term of validity shall be three months.

(2) The permits shall bear, in the upper left-hand corner, the letter "F" for those valid in French territory and the letters "AFG" for those valid in Afghan territory.

(3) Unladen vehicles entering the territory of the other Contracting Party must already be carrying the permits necessary for the return journey.

(4) Each competent authority shall have the transport permits valid in its territory printed and numbered and send them to the services of the other country responsible for issuing them to carriers.

(5) The permits shall be returned by the recipients to the service which issued them after use or, if they are not used, upon the expiry of their term of validity.

(6) In the application of the provisions of article 3, paragraph 4, no discrimination shall be made between national carriers and carriers of the other Party with regard to the loading of return freight.

(7) For the purposes of the application of the provisions of article 3, paragraph 7, the two administrations shall send each other each year a statement of the permits issued during the past year.

The statement shall provide the following information:

- The numbers of the first and last permits issued, as well as the number of journeys authorized;
- The number of journeys actually made;
- Where applicable, the number of permits cancelled or unused.

Quota

For the first year of the application of the Agreement, the number of round trips which the carriers of one State are allowed to make in the territory of the other State or in transit shall be set at one hundred.

II. *With respect to article 4*

In France, the fuel contained in the ordinary tanks of vehicles registered in Afghanistan shall be imported free of duties and charges up to a quantity currently fixed at 100 litres.

In Afghanistan, the fuel contained in the ordinary tanks of vehicles registered in France shall be imported free of duties and charges.

III. *With respect to article 5*

(a) Firms carrying out transport operations in the territory of one Contracting Party with vehicles registered in the territory of the other Contracting Party shall be exempt in French territory from the special tax on certain road vehicles instituted by article 16 of Law No. 67-1114 of 21 December 1967.

In Afghan territory, no tax is levied on road vehicles at the present time.

(b) The Agreement does not provide for exemption from the value added tax levied on all carriage of goods by road in France or exemption from tolls levied in Afghanistan.

Under current French legislation, international carriage of goods by road effected by Afghan carriers for the purpose of importation into France is subject to the value added tax for the part of the journey between the point of entry into France and the point of destination of the goods. On the other hand, the carriage of goods by road in transit through France effected by Afghan carriers is not currently subject to the value added tax; the same applies to carriage of goods by road between a point in the French territory and the point of exit from France.

IV. *With respect to article 10*

(1) The two Parties have exchanged information regarding the standards for weights and dimensions in force in both States.

(2) Vehicles registered in France shall be authorized without restriction to take Asian highway No. 1, which connects Islam Qala with Torkham via Herat, Kandahar, Kabul and Jalalabad, as well as the link road from Kandahar to Spine Boldak.

Use of other roads shall be contingent upon acquisition of a special permit issued by the Department of Transit and International Transport of the Ministry of Trade, Darulaman Wat, Kabul.

This department shall also be empowered to issue the special permits required for the carriage of dangerous goods.

(3) Vehicles registered in Afghanistan engaged in the carriage of articles the weight or dimensions of which exceed the maximum laid down in the Highway Code must, at least one month before the date scheduled for the transport operations, request a special traffic permit from the Regional Director of Equipment of Ile-de-France (Transport Control, International Quotas Administration), 2 rue Beaubourg, 75004 Paris.

V. *Competent authorities*

For the purposes of the application of the Agreement between France and Afghanistan on the international carriage of goods by road, the competent authorities shall be:

(a) On the French side:

—With regard to the exchange of blank permits: the Regional Director for Equipment of Ile-de-France (Transport Control, International Quotas Administration), 2 rue Beaubourg, 75004 Paris;

—With regard to other questions: the Head of the Goods Transport Department at the Ministry of Equipment and Land Planning (Transport), 244 Boulevard Saint-Germain, 75007 Paris;

(b) On the Afghan side:

—The Head of the Department of Transit and International Transport of the Ministry of Trade, Darulaman Wat, Kabul, Afghanistan.

DONE at Kabul on 17 April 1978, in duplicate in the French and Dari languages, both texts being equally authentic.

For the Government of the French Republic:

[*Signed*]

GEORGES PERRUCHE
Ambassador of France to Afghanistan

For the Government of the Republic of Afghanistan:

[*Signed*]

HAMIDULLAH TARZI
Deputy Minister of Trade

No. 17580

**FRANCE
and
MOROCCO**

Protocol of administrative agreement relating to the implications of the application of Moroccan legislation on civil status to Moroccans living in France or coming to reside and work there (with annexes). Signed at Paris on 1 June 1978

Authentic text: French.

Registered by France on 20 February 1979.

**FRANCE
et
MAROC**

Protocole d'accord administratif relatif aux incidences de l'application de la législation marocaine sur l'état civil aux ressortissants marocains demeurant en France ou venant y résider et y travailler (avec annexes). Signé à Paris le 1^{er} juin 1978

Texte authentique : français.

Enregistré par la France le 20 février 1979.

PROTOCOLE D'ACCORD ADMINISTRATIF¹ ENTRE LE GOUVERNEMENT DE LA RÉPUBLIQUE FRANÇAISE ET LE GOUVERNEMENT DU ROYAUME DU MAROC RELATIF AUX INCIDENCES DE L'APPLICATION DE LA LÉGISLATION MAROCAINE SUR L'ÉTAT CIVIL AUX RESSORTISSANTS MAROCAINS DEMEURANT EN FRANCE OU VENANT Y RÉSIDER ET Y TRAVAILLER

Considérant les difficultés rencontrées par l'administration et les organismes sociaux français pour identifier les ressortissants marocains ayant fait l'objet d'une inscription à l'état civil ou d'une rectification de leur état civil,

Considérant l'intérêt que présente, tant pour les ressortissants marocains en France que pour les services publics français, la recherche d'une solution équitable et conforme aux lois et règlements en vigueur dans les deux pays,

A la suite des conversations qui se sont déroulées à Paris en janvier 1978 et à Rabat en avril 1978, les autorités administratives françaises et marocaines sont convenues des dispositions suivantes :

Article premier. ATTESTATION DE CONCORDANCE

Tout ressortissant marocain séjournant en France qui fait l'objet d'une première inscription à l'état civil marocain devra produire aux services publics français, en tant que de besoin, à l'appui de son livret d'état civil ou d'un extrait de son acte de naissance, une « attestation de concordance » établissant le lien entre sa précédente identification résultant de pièces administratives et son état civil nouvellement institué.

La même « attestation de concordance » sera requise du ressortissant marocain séjournant en France dont l'état civil a fait l'objet d'une rectification par jugement ou par décret conformément à la loi marocaine.

Cette attestation, d'un modèle unique annexé au présent Accord, sera revêtue du cachet et du visa de l'autorité administrative ainsi que du cachet et du visa de l'officier d'état civil compétent (officier d'état civil du lieu de naissance de l'intéressé). Elle sera authentifiée par le visa et le timbre sec du consulat dans le ressort duquel le ressortissant marocain a sa résidence.

Cette attestation pourra être présentée par l'intéressé ou demandée par les services publics français par l'intermédiaire des consulats marocains en France. Dans tous les cas elle sera conservée par le ressortissant marocain.

Article 2. CERTIFICAT DE RENOUVELLEMENT DE PASSEPORT

Tout ressortissant marocain qui, postérieurement à un premier séjour en France, y pénétrera à nouveau alors que l'un ou plusieurs de ses éléments d'identification aura été modifié par suite de son inscription à l'état civil marocain ou d'un jugement, devra remettre à son entrée en territoire français un « certificat de renouvellement de passeport » aux fonctionnaires chargés du contrôle de police aux frontières.

¹ Entré en vigueur le 1^{er} septembre 1978, soit après l'accomplissement des formalités nécessaires, conformément à l'article 6.

D'un modèle unique, annexé au présent Accord, ce document établira le rapprochement entre l'identité précédente portée sur l'ancien passeport et l'état civil figurant sur le nouveau. Il sera délivré exclusivement par les gouverneurs et authentifié par un timbre sec. Il ne servira qu'à l'entrée en France pour justifier que le porteur du passeport est bien la même personne que celle déjà admise au séjour et devra être laissé entre les mains de l'agent chargé du contrôle.

Article 3. COMMISSION TECHNIQUE FRANCO-MAROCAINE

Les deux Parties acceptent le principe de la constitution d'une commission technique franco-marocaine chargée d'émettre un avis sur les problèmes posés par certains des dossiers dont le règlement a été suspendu par les caisses françaises de sécurité sociale, en vue d'une solution amiable ou d'une saisine éventuelle des juridictions marocaines.

Article 4. VOIES DE RECOURS PRÉVUES PAR LA LÉGISLATION MAROCAINE

L'administration et les organismes sociaux français se réservent le droit d'user des voies de recours prévues par la législation marocaine pour demander la modification des actes de l'état civil, conformément à l'article 219 du code de procédure civile marocain et d'intenter tierce opposition ou recours en rétractation, conformément aux articles 303, 402 et suivants du code de procédure civile marocain, à l'encontre des jugements modificatifs de l'état civil qui préjudicient à leurs droits.

Article 5. DISPOSITIONS TRANSITOIRES

Dans le cas où une demande de prestations de sécurité sociale aurait été rejetée pour le seul motif d'une modification des éléments d'identification, le ressortissant marocain intéressé pourra introduire devant l'organisme compétent une demande en révision de son dossier, fondée sur le fait nouveau que constitue la justification de la concordance des éléments d'identification prévue par le présent Protocole d'accord.

Article 6. ENTRÉE EN VIGUEUR

Le présent Accord prendra effet après que les formalités nécessaires à sa mise en vigueur auront été accomplies.

FAIT à Paris, le 1^{er} juin 1978.

Pour le Gouvernement de la République française :

[Signé]

CLAUDE CHAYET

Pour le Gouvernement du Royaume du Maroc :

[Signé]

MOHAMED AIOUCH

ANNEXE I

ROYAUME DU MAROC
MINISTÈRE DE

ATTESTATION DE CONCORDANCE

Les autorités administrative et d'état civil de certifient que :

M. de nationalité marocaine.
Né le
A
Douar
Commune
Caïdat
Province
Fils de et de
a été inscrit, conformément aux textes en vigueur régissant l'état civil au Maroc, au bureau
de l'état civil de
commune de

Il figure désormais sur les registres d'état civil, acte n° de l'année
sous l'identification suivante :

Nom patronymique
Prénom
Né le à
Fils de et de
Commune de, province de

La présente attestation est délivrée à l'intéressé pour servir et valoir ce que de droit.

FAIT à, le

CACHET ET VISA
DE L'AUTORITÉ ADMINISTRATIVE

CACHET ET VISA
DE L'OFFICIER D'ÉTAT CIVIL COMPÉTENT

Nota. L'officier d'état civil compétent est l'officier d'état civil du lieu de naissance de l'intéressé.

ANNEXE II

*CERTIFICAT DE RENOUELEMENT DE PASSEPORT DÉLIVRÉ
AUX RESSORTISSANTS MAROCAINS RÉSIDANT EN FRANCE*

Le Gouverneur de la préfecture ou province de
certifie que M., prénom
né en à la préfecture ou province de
précédemment titulaire du
passeport ancien modèle n°, série
délivré par la préfecture ou la province de
le
au nom de M.
et détenteur de la
carte de séjour n°, délivrée à
par
et le cas échéant de la
carte de travail n° délivrée à
par
a obtenu le passeport nouveau modèle n°, série A,
délivré le à

CACHET ET SIGNATURE DE L'AUTORITÉ GUBERNATORIALE
AYANT DÉLIVRÉ LE NOUVEAU PASSEPORT

[TRANSLATION — TRADUCTION]

PROTOCOL OF ADMINISTRATIVE AGREEMENT¹ BETWEEN
THE GOVERNMENT OF THE FRENCH REPUBLIC AND THE
GOVERNMENT OF THE KINGDOM OF MOROCCO RELATING
TO THE IMPLICATIONS OF THE APPLICATION OF MOROCCAN
LEGISLATION ON CIVIL STATUS TO MOROCCANS
LIVING IN FRANCE OR COMING TO RESIDE AND WORK
THERE

Considering the difficulties encountered by the French Administration and social services in identifying Moroccan nationals concerning whom an entry has been made in the civil register or whose civil status has been amended,

Considering the advantage both for Moroccan nationals in France and the French public services of efforts to reach a solution which would be fair and in conformity with the laws and regulations in force in both countries,

Following conversations held in Paris in January 1978 and at Rabat in April 1978, the French and Moroccan administrative authorities have agreed as follows:

Article 1. CERTIFICATE OF CONCORDANCE

Any Moroccan national living in France concerning whom a first entry has been made in the Moroccan civil register shall present to the French public services, whenever necessary, in support of his civil status booklet or his birth certificate, a "certificate of concordance" establishing the link between his previous identification based on administrative documents and his newly instituted civil status.

The same "certificate of concordance" shall be required from a Moroccan national living in France whose civil status has been amended by a court order or by decree in conformity with Moroccan law.

The certificate, which shall conform to the model annexed to this Agreement, shall bear the seal and visa of the administrative authority and the seal and visa of the competent civil registry official (civil registry official at the place of birth of the person concerned). It shall be authenticated by the visa and embossed stamp of the consulate in whose jurisdiction the Moroccan national has his residence.

This certificate may be presented by the person concerned or requested by the French public services through the intermediary of Moroccan consulates in France. In all cases it shall be kept by the Moroccan national.

Article 2. PASSPORT RENEWAL CERTIFICATE

Any Moroccan national who, subsequent to a first stay in France, enters that country again, after one or more of his identity documents have been modified as a result of an entry concerning him in the Moroccan civil register

¹ Came into force on 1 September 1978, i.e., after the completion of the necessary formalities, in accordance with article 6.

or of a court order, shall, upon entering French territory, present a “passport renewal certificate” to the officials responsible for frontier police control.

The document, prepared in conformity with the model annexed to this Agreement, shall establish the link between the previous identity entered in the former passport and the civil status shown in the new passport. It shall be issued exclusively by governors and authenticated by an embossed stamp. It shall only be used on entry into France to prove that the bearer of the passport is indeed the same person as had already had permission to reside and shall be left in the hands of the control official.

Article 3. FRANCO-MOROCCAN TECHNICAL COMMITTEE

The two parties accept the principle of the establishment of a Franco-Moroccan Technical Committee responsible for rendering an opinion on the problems raised by some of the files, settlement of which has been suspended by the French social security services pending an amicable solution or possible referral to the Moroccan courts.

Article 4. REMEDIES PROVIDED FOR BY MOROCCAN LEGISLATION

The French Administration and social services reserve the right to avail themselves of the remedies provided for by Moroccan legislation to request modification of civil status documents, in accordance with article 219 of the Moroccan code of civil procedure, and to begin third party opposition proceedings or an appeal for withdrawal, in accordance with articles 303, 402 *et seq* of the Moroccan code of civil procedure, against court orders modifying civil status which are prejudicial to their rights.

Article 5. TRANSITIONAL PROVISIONS

In the event that a request for social security benefits is rejected solely because of a modification of elements of identification, the Moroccan national concerned may submit to the competent service a request for revision of his file based on the new fact which constitutes justification of the concordance of the elements of identification provided for by this Protocol of Agreement.

Article 6. ENTRY INTO FORCE

This Agreement shall take effect after the necessary formalities for its entry into force have been completed.

DONE at Paris on 1 June 1978.

For the Government of the French Republic:

[Signed]

CLAUDE CHAYET

For the Government of the Kingdom of Morocco:

[Signed]

MOHAMED AIOUCH

ANNEX I

KINGDOM OF MOROCCO
MINISTRY OF

CERTIFICATE OF CONCORDANCE

The administrative and civil registry authorities of certify that an entry concerning:

Mr of Moroccan nationality

Born on

At

Douar

Commune

Caïdat

Province

Son of and of

has been registered, in accordance with texts in force governing civil status in Morocco,

at the civil registry office of

commune of

He appears in the civil status registers, document No. of the year
under the following identification:

Family name

Given name

Born on at

Son of and of

Commune of, province of

This certificate is issued to the person concerned for such purposes as may be deemed appropriate.

DONE at, on

STAMP AND VISA
OF THE ADMINISTRATIVE AUTHORITY

STAMP AND VISA
OF THE COMPETENT CIVIL REGISTRY OFFICIAL

NOTE. The competent civil registry official is the civil registry official of the place of birth of the person concerned.

ANNEX II

*PASSPORT RENEWAL CERTIFICATE ISSUED TO MOROCCAN
NATIONALS RESIDING IN FRANCE*

The Governor of the prefecture or province of
 certifies that Mr., given name
 born on in the prefecture or province of
 previously holding
 former passport model No., series
 issued by the prefecture or province of
 on
 In the name of Mr.
 a holder of
 residence card No., issued at
 by
 and if necessary of the
 Work card No. issued at
 by
 has obtained a new passport model No., series A,
 issued on at

SEAL AND SIGNATURE OF THE GUBERNATORIAL AUTHORITY
 WHICH ISSUED THE NEW PASSPORT

No. 17581

**SPAIN
and
GERMAN DEMOCRATIC REPUBLIC**

**Agreement on cultural and scientific co-operation. Signed
at Madrid on 3 October 1978**

Authentic texts: Spanish and German.

Registered by Spain on 20 February 1979.

**ESPAGNE
et
RÉPUBLIQUE DÉMOCRATIQUE ALLEMANDE**

**Accord de coopération culturelle et scientifique. Signé à
Madrid le 3 octobre 1978**

Textes authentiques : espagnol et allemand.

Enregistré par l'Espagne le 20 février 1979.

[SPANISH TEXT — TEXTE ESPAGNOL]

CONVENIO ENTRE EL GOBIERNO DEL REINO DE ESPAÑA Y EL GOBIERNO DE LA REPÚBLICA DEMOCRÁTICA ALEMANA SOBRE LA COOPERACIÓN CULTURAL Y CIENTÍFICA

El Gobierno del Reino de España y el Gobierno de la República Democrática Alemana,

Con el propósito de contribuir al fortalecimiento de la paz y la seguridad de los pueblos, así como al enriquecimiento de la personalidad en el espíritu de los ideales de la paz y del humanismo,

Convencidos de que la cooperación en los terrenos de la cultura y la ciencia contribuirá a una mejor comprensión mutua y a la profundización de la amistad entre el pueblo español y el pueblo de la República Democrática Alemana, y

Determinados a desarrollar esta cooperación sobre la base de los principios del Derecho Internacional tal como fueron enunciados también en el Acta Final de la Conferencia sobre la Seguridad y la Cooperación en Europa,

Acuerdan firmar el presente Convenio.

Artículo 1. Las Partes Contratantes promoverán y apoyarán de acuerdo con su legislación nacional, el desarrollo de la cooperación entre organismos estatales e instituciones y organizaciones no estatales en los ámbitos de la cultura y el arte, la ciencia, la educación, la sanidad, los medios de comunicación social, el deporte y la juventud.

A este efecto se facilitarán recíprocamente las condiciones necesarias para la ejecución de este Convenio.

Artículo 2. Las Partes Contratantes apoyarán, conforme a sus posibilidades, la difusión de la cultura y el arte del otro Estado a través de actos, exposiciones, publicaciones y traducciones de obras que sean de valor para el conocimiento de la vida del pueblo del otro Estado; la cooperación en los terrenos de la cinematografía, museología y conservación de monumentos así como, sobre la base de acuerdos entre los organismos e instituciones competentes en estos campos, el intercambio de informaciones, publicaciones especializadas y documentaciones.

Artículo 3. Las Partes Contratantes facilitarán conforme a sus posibilidades, giras de conjuntos y solistas musicales, teatrales y de danza, así como el desarrollo de las relaciones en las esferas de la producción editorial, de discos y de medios audiovisuales.

Artículo 4. Las Partes Contratantes promoverán la cooperación en los diversos campos de la educación y la ciencia, en especial el intercambio de experiencias, contactos entre sus respectivos centros e instituciones y asimismo el intercambio de profesores y científicos y de publicaciones de estas materias.

Artículos 5. Las Partes Contratantes prestarán apoyo al otorgamiento de becas y otras formas de ayuda para la realización de estudios de posgraduados, de especializaciones y de viajes de estudio de ciudadanos del otro Estado.

Artículo 6. Las Partes Contratantes estudiarán en qué medida y condiciones los estudios cursados y títulos, diplomas y grados académicos obtenidos en cada uno de los Estados pudieran ser reconocidos en el otro, así como la posibilidad de concluir un acuerdo adicional sobre dicho reconocimiento.

Artículo 7. Las Partes Contratantes promoverán el intercambio de información, documentación, literatura especializada y libros de texto, así como de material didáctico con el fin de un mejor conocimiento y entendimiento entre ambos pueblos.

Artículo 8. Las Partes Contratantes fomentarán la colaboración directa entre sus respectivas bibliotecas y archivos de acuerdo con sus disposiciones legales internas, especialmente respecto a la evaluación y estudio de aquel material que se refiera a la historia del otro Estado.

Artículo 9. Las Partes Contratantes promoverán la enseñanza de los idiomas español y alemán y la investigación en materia de lengua y literatura de ambos Estados.

Con este fin apoyarán la cooperación entre las instituciones correspondientes dedicadas a dichas materias.

Artículo 10. Las Partes Contratantes promoverán y apoyarán la cooperación en los terrenos de la sanidad y las ciencias médicas, así como la firma de un convenio para llevar a cabo esta cooperación.

Artículo 11. Las Partes Contratantes promoverán y apoyarán la cooperación entre las agencias informativas de ambos Estados, así como entre las instituciones de radiodifusión y televisión, sobre la base de acuerdos entre las mismas.

Artículo 12. Las Partes Contratantes promoverán la participación recíproca de personalidades y especialistas del otro Estado en las esferas de la enseñanza, ciencia y cultura, en Congresos, Conferencias, Simposios, Coloquios y Festivales de carácter internacional organizados en cada uno de los dos Estados.

Artículo 13. Las Partes Contratantes fomentarán la mutua cooperación en los terrenos de la educación física y el deporte, y a este fin facilitarán la relación directa entre los organismos e instituciones competentes.

Artículo 14. Las Partes Contratantes promoverán la cooperación entre los organismos competentes en el ámbito de la juventud.

Artículo 15. Las Partes Contratantes promoverán y apoyarán la cooperación entre las Comisiones de la UNESCO de ambos Estados, así como entre comités nacionales en otros organismos internacionales dedicados a las materias de este Convenio.

Artículo 16. Para la aplicación del presente Convenio las dos Partes concertarán, a través de una Comisión Mixta, programas periódicos que tengan como finalidad concretar las actividades e intercambios que hayan de realizarse, así como las condiciones de organización y financiación.

La Comisión Mixta se reunirá alternativamente en España y en la República Democrática Alemana, fijándose la fecha y lugar de celebración por vía diplomática.

Artículo 17. El presente Convenio entrará en vigor en la fecha en que las Partes Contratantes se comuniquen recíprocamente su aprobación conforme a las respectivas legislaciones.

El presente Convenio tendrá validez de cinco años, que será renovada por tácita reconducción, a menos que una de las Partes Contratantes lo denuncie por escrito, por lo menos seis meses antes de la expiración de cada período de validez.

EN FE DE LO CUAL firman y sellan el presente Convenio los Plenipotenciarios de ambas Partes Contratantes, en dos ejemplares originales, cada uno en español y en alemán, haciendo ambos textos igualmente fe, en la ciudad de Madrid el día 3 de octubre de 1978.

Por el Gobierno
del Reino de España:

[Signed — Signé]

JOSÉ JOAQUÍN PUIG DE LA BELLACASA
Subsecretario de Asuntos
Exteriores

Por el Gobierno
de la República Democrática Alemana:

[Signed — Signé]

KURT NIER
Viceministro Asuntos
Exteriores

[GERMAN TEXT — TEXTE ALLEMAND]

ABKOMMEN ZWISCHEN DER REGIERUNG DES KÖNIGREICHES
SPANIEN UND DER REGIERUNG DER DEUTSCHEN
DEMOKRATISCHEN REPUBLIK ÜBER DIE KULTURELLE
UND WISSENSCHAFTLICHE ZUSAMMENARBEIT

Die Regierung des Königreiches Spanien und die Regierung der Deutschen Demokratischen Republik sind,

mit dem Ziel, einen Beitrag zur Festigung des Friedens und der Sicherheit der Völker sowie zur Bereicherung der Persönlichkeit im Geiste der Ideale des Friedens und des Humanismus zu leisten,

in der Überzeugung, daß die Zusammenarbeit auf den Gebieten der Kultur und Wissenschaft zum besseren gegenseitigen Verständnis und zur Vertiefung der Freundschaft zwischen dem spanischen Volk und dem Volk der Deutschen Demokratischen Republik beitragen wird, und

in der Entschlossenheit, diese Zusammenarbeit auf der Basis der Prinzipien des Völkerrechts, wie sie auch in der Schlußakte der Konferenz über Sicherheit und Zusammenarbeit in Europa aufgeführt wurden, zu entwickeln,

übereingekommen, dieses Abkommen abzuschließen.

Artikel 1. Die Vertragschließenden Seiten fördern und unterstützen in Übereinstimmung mit den innerstaatlichen Rechtsvorschriften die Entwicklung der Zusammenarbeit zwischen staatlichen Organen und nichtstaatlichen Einrichtungen und Organisationen auf den Gebieten der Kultur und der Kunst, der Wissenschaft, der Bildung, des Gesundheitswesens, der Massenkommunikationsmittel, des Sports und der Jugend.

Zu diesem Zweck gewähren sie sich gegenseitig die notwendigen Bedingungen für die Verwirklichung dieses Abkommens.

Artikel 2. Die Vertragschließenden Seiten unterstützen, entsprechend ihren Möglichkeiten, die Verbreitung der Kultur und der Kunst des anderen Staates durch Veranstaltungen, Ausstellungen, Veröffentlichungen und Übersetzungen von Werken, die für eine Kenntnis des Lebens des Volkes des anderen Staates von Wert sind, die Zusammenarbeit auf den Gebieten des Films, des Museumswesens und der Denkmalpflege sowie auf der Grundlage von Übereinkünften zwischen den auf diesen Gebieten zuständigen Organen und Einrichtungen den Austausch von Informationen, Fachpublikationen und Dokumentationen.

Artikel 3. Die Vertragschließenden Seiten fördern entsprechend ihren Möglichkeiten Gastspiele von Musik-, Theater- und Tanz-ensembles und -solisten sowie die Entwicklung der Beziehungen auf den Gebieten des Verlagswesens und der Produktion von Schallplatten und audiovisuellen Mitteln.

Artikel 4. Die Vertragschließenden Seiten fördern die Zusammenarbeit auf den verschiedenen Gebieten der Bildung und Wissenschaft, insbesondere den Erfahrungsaustausch, Kontakte zwischen ihren entsprechenden Zentren und Einrichtungen sowie den Austausch von Lehrkräften und Wissenschaftlern und von Publikationen auf diesen Gebieten.

Artikel 5. Die Vertragsschließenden Seiten unterstützen die Gewährung von Stipendien und anderer Formen der Hilfe für die Durchführung von post-gradualen und Spezialisierungsstudien sowie für die Studienreisen von Bürgern des jeweils anderen Staates.

Artikel 6. Die Vertragsschließenden Seiten prüfen, in welchem Maße und unter welchen Bedingungen ein in einem der Staaten durchgeführtes Studium und die dort erhaltenen akademischen Titel, Diplome und Grade im anderen Staat anerkannt werden können sowie die Möglichkeit des Abschlusses einer zusätzlichen Vereinbarung über diese Anerkennung.

Artikel 7. Die Vertragsschließenden Seiten fördern den Austausch von Informationen, Dokumentationen, Fachliteratur und Lehrbüchern sowie Lehrmaterialien zum Zwecke des besseren Kennenlernens und der Verständigung zwischen beiden Völkern.

Artikel 8. Die Vertragsschließenden Seiten fördern im Rahmen der innerstaatlichen Rechtsvorschriften die direkte Zusammenarbeit zwischen ihren entsprechenden Bibliotheken und Archiven, besonders hinsichtlich der Auswertung und des Studiums von Material über die Geschichte des anderen Staates.

Artikel 9. Die Vertragsschließenden Seiten fördern die Lehre der spanischen und der deutschen Sprache und die Forschung auf dem Gebiet der Sprache und Literatur beider Staaten.

Sie unterstützen dazu die Zusammenarbeit zwischen den entsprechenden Einrichtungen, die auf diesen Gebieten tätig sind.

Artikel 10. Die Vertragsschließenden Seiten fördern und unterstützen die Zusammenarbeit auf den Gebieten des Gesundheitswesens und der medizinischen Wissenschaft sowie den Abschluß eines Abkommens zur Durchführung dieser Zusammenarbeit.

Artikel 11. Die Vertragsschließenden Seiten fördern und unterstützen die Zusammenarbeit zwischen den Nachrichtenagenturen beider Staaten sowie zwischen den Institutionen des Rundfunks und Fernsehens auf der Grundlage von Vereinbarungen zwischen ihnen.

Artikel 12. Die Vertragsschließenden Seiten fördern die gegenseitige Teilnahme von Persönlichkeiten und Spezialisten des anderen Staates auf den Gebieten der Bildung, Wissenschaft und Kultur an internationalen Kongressen, Konferenzen, Symposien, Kolloquien und Festspielen, die in einem der beiden Staaten durchgeführt werden.

Artikel 13. Die Vertragsschließenden Seiten fördern die gegenseitige Zusammenarbeit auf den Gebieten der Körperkultur und Sport und ermöglichen zu diesem Zweck direkte Beziehungen zwischen den zuständigen Institutionen und Organisationen.

Artikel 14. Die Vertragsschließenden Seiten fördern die Zusammenarbeit zwischen den für die Jugendarbeit zuständigen Organen.

Artikel 15. Die Vertragsschließenden Seiten fördern und unterstützen die Zusammenarbeit zwischen den UNESCO-Kommissionen beider Staaten sowie nationalen Komitees in anderen internationalen Organisationen auf von diesem Abkommen betroffenen Gebieten.

Artikel 16. Zur Durchführung des vorliegenden Abkommens schließen beide Seiten über eine Gemischte Kommission periodische Programme ab, deren Ziel es ist, die durchzuführenden Aktivitäten und Austausch sowie die Bedingungen für die Organisierung und Finanzierung zu konkretisieren.

Die Gemischte Kommission tritt abwechselnd in Spanien und in der Deutschen Demokratischen Republik zusammen. Der Termin und der Tagungsort werden auf diplomatischem Wege festgelegt.

Artikel 17. Das vorliegende Abkommen tritt an dem Tage in Kraft, an dem sich die Vertragschließenden Seiten in Übereinstimmung mit den jeweiligen innerstaatlichen Rechtsvorschriften gegenseitig seine Bestätigung mitteilen.

Das vorliegende Abkommen besitzt eine Gültigkeit von fünf Jahren, die durch stillschweigende Vertragsverlängerung erneuert wird, wenn es keine der Vertragschließenden Seiten mindestens sechs Monate vor Ablauf einer jeden Gültigkeitsperiode schriftlich kündigt.

ZUR URKUND DESSEN unterzeichnen und siegeln die Bevollmächtigten beider Vertragschließenden Seiten das vorliegende Abkommen am 3. Oktober 1978 in Madrid in zwei gleichermaßen gültigen Exemplaren, jedes in spanischer und in deutscher Sprache.

Für die Regierung
des Königreiches Spanien:

[Signed — Signé]

JOSÉ JOAQUÍN PUIG DE LA BELLACASA
Staatssekretär im Ministerium
für Auswärtige Angelegenheiten

Für die Regierung
der Deutschen Demokratischen
Republik:

[Signed — Signé]

KURT NIER
Stellvertreter des Ministers
für Auswärtige Angelegenheiten

[TRANSLATION — TRADUCTION]

AGREEMENT¹ BETWEEN THE GOVERNMENT OF THE KINGDOM OF SPAIN AND THE GOVERNMENT OF THE GERMAN DEMOCRATIC REPUBLIC ON CULTURAL AND SCIENTIFIC CO-OPERATION

The Government of the Kingdom of Spain and the Government of the German Democratic Republic,

With the aim of contributing to the further strengthening of peace and security of peoples and to the enhancement of the personality in the spirit of the ideals of peace and humanism,

Convinced that co-operation in culture and science will contribute to better mutual understanding and to closer friendship between the Spanish people and the people of the German Democratic Republic, and

Determined to develop this co-operation on the basis of the principles of international law, as set out in the Final Acts of the Conference on Security and Co-operation in Europe,

Have agreed to sign this Agreement.

Article 1. The Contracting Parties shall promote and support, in accordance with their national legislation, the development of co-operation between governmental bodies and institutions and non-governmental organizations in culture and art, science, education, health, social communication media, sports and youth affairs.

To this end they shall provide each other with the facilities necessary for implementing this Agreement.

Article 2. Each Contracting Party shall, as far as possible, promote dissemination of the culture and art of the other State through events, exhibitions, publications and translations of works conducive to learning about the life of the people of the other State; co-operation in cinematography, museology and the preservation of monuments; and, on the basis of agreements between the organs and institutions competent in those fields, the exchange of information, specialized publications and documentation.

Article 3. The Contracting Parties shall, as far as possible, facilitate tours by individuals and groups of musicians, actors and dancers, and promote relations in the fields of publishing and the production of records and audiovisual media.

Article 4. The Contracting Parties shall promote co-operation in the various fields of education and science, in particular the exchange of experience, contacts between their respective centres and institutions, and the exchange of teaching staff, scientists and publications in those fields.

¹ Came into force on 23 January 1979, i.e., the date on which the Contracting Parties informed each other (by notes dated 14 December 1978 and 23 January 1979) that it had been approved in conformity with their respective legislation, in accordance with article 17.

Article 5. Each Contracting Party shall facilitate the provision of scholarships and other forms of assistance to enable citizens of the other State to undertake post-graduate and specialized studies and study trips.

Article 6. The Contracting Parties shall carefully consider to what extent and on what conditions studies carried out and certificates, diplomas and academic degrees obtained in each of the States could be recognized in the other, and the possibility of concluding an additional agreement on such recognition.

Article 7. The Contracting Parties shall promote the exchange of information, documentation, specialized literature and textbooks, and of teaching materials, in order to enable the two peoples to know and understand each other better.

Article 8. The Contracting Parties shall promote direct collaboration between their respective libraries and archives in accordance with their domestic legislation, each particularly with regard to the evaluation and study of material relating to the history of the other State.

Article 9. The Contracting Parties shall promote the teaching of the Spanish and German languages and research into the language and literature of both States.

To this end, they shall encourage co-operation between the corresponding institutions that are active in those areas.

Article 10. The Contracting Parties shall promote and support co-operation in the fields of health and medical science, as well as the signing of a convention for ensuring such co-operation.

Article 11. The Contracting Parties shall promote and support co-operation between the news agencies of both States, and between radio and television institutions, on the basis of agreements concluded between them.

Article 12. Each Contracting Party shall promote participation by eminent persons and specialists of the other State, who are active in the areas of education, science and culture, in international congresses, conferences, symposia, seminars and festivals organized in each of the two States.

Article 13. The Contracting Parties shall promote mutual co-operation in physical education and sports and shall, to that end, facilitate direct relations between the competent bodies and institutions.

Article 14. The Contracting Parties shall promote co-operation between the competent bodies concerned with youth matters.

Article 15. The Contracting Parties shall promote and support co-operation between the national commissions for UNESCO in both States and between the national committees for other international bodies concerned with the subject matter of this Agreement.

Article 16. For the purpose of implementing this Agreement, the two Parties shall formulate, through a Joint Commission, periodic programmes for working out the details of the scheduled activities and exchanges and the organizational and financial arrangements.

The Joint Commission shall meet alternately in Spain and in the German Democratic Republic, the date and place to be determined through the diplomatic channel.

Article 17. This Agreement shall enter into force on the date on which the Contracting Parties inform each other of its adoption in accordance with their respective legislation.

This Agreement shall remain in force for a period of five years, to be renewed by tacit agreement, unless either of the Contracting Parties denounces it in writing at least six months before the expiry of the period for which it is in force.

IN WITNESS WHEREOF the Plenipotentiaries of both Contracting Parties have signed and sealed this Agreement, in two originals, each in Spanish and German, both texts being equally authentic, in the city of Madrid, on 3 October 1978.

For the Government
of the Kingdom of Spain:

[Signed]

JOSÉ JOAQUÍN PUIG DE LA BELLACASA
Under-Secretary
for Foreign Affairs

For the Government
of the German Democratic Republic:

[Signed]

KURT NIER
Deputy Minister
for Foreign Affairs

[TRADUCTION — TRANSLATION]

ACCORD¹ DE COOPÉRATION CULTURELLE ET SCIENTIFIQUE
ENTRE LE GOUVERNEMENT DU ROYAUME D'ESPAGNE
ET LE GOUVERNEMENT DE LA RÉPUBLIQUE DÉMOCRA-
TIQUE ALLEMANDE

Le Gouvernement du Royaume d'Espagne et le Gouvernement de la République démocratique allemande,

Souhaitant contribuer au renforcement de la paix et de la sécurité des peuples, ainsi qu'à l'enrichissement de la personne humaine dans l'esprit des idéaux de paix et d'humanisme,

Convaincus que la coopération dans les domaines culturel et scientifique contribuera à une meilleure compréhension mutuelle et à la consolidation de l'amitié entre le peuple espagnol et le peuple de la République démocratique allemande, et

Résolus à développer cette coopération sur la base des principes du droit international tels qu'ils ont été énoncés, entre autres, dans l'Acte final de la Conférence sur la sécurité et la coopération en Europe,

Convientent de signer le présent Accord.

Article premier. Les Parties contractantes encourageront et appuieront, conformément à leur législation nationale, le développement de la coopération entre les organismes et les institutions du secteur public et les organisations indépendantes dans les secteurs de la culture et des arts, de la science, de l'enseignement, de la santé, des moyens de communication sociale, du sport et de la jeunesse.

A cet effet, l'instauration des conditions nécessaires à la mise en œuvre du présent Accord sera facilitée de part et d'autre.

Article 2. Les Parties contractantes appuieront, dans la mesure de leurs possibilités, la diffusion de la culture et des arts de l'autre Etat au moyen de mesures appropriées, d'expositions, de publications et de traductions d'œuvres présentant de l'intérêt pour la connaissance de la vie du peuple de l'autre Etat; la coopération dans les domaines du cinéma, de la musique et de la conservation des monuments ainsi que, sur la base d'accords entre les organismes et les institutions compétents, l'échange d'informations, de publications spécialisées et de documents.

Article 3. Les Parties contractantes faciliteront, dans la mesure de leurs moyens, les tournées, en groupe et à titre individuel, de musiciens, d'acteurs de théâtre et de danseurs, ainsi que le développement des relations dans les secteurs de la production de livres, de disques et de moyens audiovisuels.

Article 4. Les Parties contractantes favoriseront la coopération dans les diverses branches de l'enseignement et de la science et, en particulier, l'échange

¹ Entré en vigueur le 23 janvier 1979, soit la date à laquelle les Parties contractantes se sont communiqué réciproquement (par notes en date des 14 décembre 1978 et 23 janvier 1979) leur approbation selon leurs législations respectives, conformément à l'article 17.

de données d'expérience, les contacts entre leurs centres et institutions respectifs ainsi que l'échange de professeurs, de scientifiques et de publications spécialisées.

Article 5. Les Parties contractantes appuieront l'octroi de bourses et d'autres formes d'aide en vue de la réalisation d'études universitaires supérieures, de l'acquisition de connaissances spécialisées et de voyages d'études par des ressortissants de l'autre Etat.

Article 6. Les Parties contractantes étudieront par quel moyen et à quelles conditions les études universitaires et les titres, les diplômes et les grades académiques obtenus dans chacun des Etats pourront être reconnus dans l'autre Etat, ainsi que la possibilité de conclure un accord additionnel sur cette reconnaissance.

Article 7. Les Parties contractantes encourageront l'échange d'informations, de documentation, d'ouvrages spécialisés et de manuels ainsi que de matériel pédagogique, afin de permettre aux deux peuples de mieux se connaître et se comprendre.

Article 8. Les Parties contractantes favoriseront la collaboration directe entre leurs bibliothèques et archives respectives, conformément à leurs dispositions légales internes, notamment en ce qui concerne l'évaluation et l'étude des éléments d'information relatifs à l'histoire de l'autre Etat.

Article 9. Les Parties contractantes faciliteront l'enseignement des langues espagnole et allemande ainsi que les recherches sur des questions intéressant la langue et la littérature des deux pays.

A cette fin, elles appuieront la coopération entre les institutions des deux pays se consacrant à ce type de travaux.

Article 10. Les Parties contractantes encourageront et appuieront la coopération dans les domaines de la santé et des sciences médicales, ainsi que la signature d'un accord pour mener à bien cette coopération.

Article 11. Les Parties contractantes encourageront et appuieront la coopération entre les organismes d'informatique des deux Etats ainsi qu'entre les institutions de radiodiffusion et de télévision, sur la base d'accords conclus entre ces organismes et institutions.

Article 12. Les Parties contractantes favoriseront la participation réciproque de personnalités et de spécialistes de l'autre Etat dans les domaines de l'enseignement et de la science et de la culture, à des congrès, des conférences, des symposiums, des colloques et des festivals de caractère international organisés dans chacun des deux Etats.

Article 13. Les Parties contractantes favoriseront les rapports de coopération mutuelle dans le domaine de l'éducation physique et du sport et, à cette fin; elles faciliteront les relations directes entre les organismes et les institutions compétents.

Article 14. Les Parties contractantes encourageront la coopération entre les organismes compétents dans le domaine de la jeunesse.

Article 15. Les Parties contractantes favoriseront et appuieront la coopération entre les commissions de l'UNESCO des deux Etats, ainsi qu'entre les comités nationaux d'organismes internationaux s'occupant de questions intéressant le présent Accord.

Article 16. Pour l'application du présent Accord, les deux Parties mettront au point, par l'intermédiaire d'une Commission mixte, des programmes périodiques en vue de la mise en œuvre des activités et des échanges qui ont été prévus, ainsi que les conditions d'organisation et de financement.

La Commission mixte se réunira alternativement en Espagne et dans la République démocratique allemande, les dates de réunion étant fixées par la voie diplomatique.

Article 17. Le présent Accord entrera en vigueur à la date à laquelle les Parties contractantes se communiqueront réciproquement leur approbation, conformément à leurs législations respectives.

Le présent Accord restera en vigueur pendant cinq ans et sera renouvelé par tacite reconduction, à moins que l'une des Parties contractantes ne le dénonce par écrit au moins six mois avant la date d'expiration.

EN FOI DE QUOI, les plénipotentiaires des deux Parties contractantes signent le présent Accord et y apposent leurs sceaux, en deux exemplaires originaux, chacun en langues espagnole et allemande, les deux versions faisant également foi, à Madrid, le 3 octobre 1978.

Pour le Gouvernement
du Royaume d'Espagne :

[Signé]

JOSÉ JOAQUÍN PUIG DE LA BELLACASA
Sous-Secrétaire
aux affaires étrangères

Pour le Gouvernement
de la République démocratique
allemande :

[Signé]

KURT NIER
Vice-Ministre
des affaires étrangères

No. 17582

MULTILATERAL

Agreement establishing the International Tea Promotion Association (with annex). Concluded at Geneva on 31 March 1977

Authentic texts: English, French and Spanish.

Registered ex officio on 23 February 1979.

MULTILATÉRAL

Accord établissant l'Association internationale de promotion du thé (avec annexe). Conclu à Genève le 31 mars 1977

Textes authentiques : anglais, français et espagnol.

Enregistré d'office le 23 février 1979.

AGREEMENT¹ ESTABLISHING THE INTERNATIONAL TEA PROMOTION ASSOCIATION

PREAMBLE

The Governments of tea-producing and net tea-exporting countries party to this Agreement,

Conscious of the importance of tea to the economies of their countries, their foreign exchange earnings and their rural employment,

Noting with concern the decline of tea prices in real terms during the last two decades,

Considering that the promotion of tea consumption is a significant element in sustaining and improving the real price of tea,

Acknowledging their common interest in promoting the expansion of world demand for tea and the advantages of mutual co-operation to this end,

Recognizing the need for the establishment of a central body of tea-producing and net tea-exporting countries for the co-ordination of generic promotion and for the formulation, the implementation and the evaluation of a promotional strategy at the global level,

Hereby establish the International Tea Promotion Association (hereinafter referred to as the Association) as an association of governments which shall operate in accordance with the following provisions:

CHAPTER I. OBJECTIVES

Article 1. OBJECTIVES

The objectives for which the Association is established are:

1. To foster the development and intensification of the co-ordination of policy and action by the Members in order to maintain and increase the demand for, and consumption of, tea;

¹ Came into force on 23 February 1979, i.e., six months after the date on which the Governments of at least seven countries had deposited their instruments of ratification, acceptance or approval with the Secretary-General of the United Nations, provided that their total volume of exports of tea account for at least two thirds of the total volume of exports of all countries qualified to participate under article 2, in accordance with article 19 (1):

<i>State</i>	<i>Date of deposit of the instrument of ratification</i>
India	1 November 1977
Sri Lanka	1 November 1977
Mauritius	25 November 1977
Malawi	22 February 1978
Kenya	17 May 1978
United Republic of Tanzania	28 July 1978
Uganda	23 August 1978

Subsequently, the Agreement came into force for the following State six months after the date of deposit with the Secretary-General of its instrument of ratification, in accordance with article 19(1):

<i>State</i>	<i>Date of deposit of the instrument of ratification</i>
Indonesia	31 August 1978
(With effect from 28 February 1979.)	

2. To define ways and means of increasing the consumption of tea in present and potential markets, and to formulate programmes to achieve this objective;
3. To make arrangements for the organization, the implementation and the evaluation of generic promotional programmes and the collection and disbursement of resources for this purpose, including assistance resources both national and international;
4. To consult and, where necessary, work with governments in tea-consuming countries to remove tariff, non-tariff, and technical barriers to trade in tea so as to increase tea consumption;
5. To establish relations and work in conjunction with representatives of tea trading and related interests in consuming countries and, where appropriate, import promotion bodies in such countries for the purpose of promoting tea consumption;
6. To collect, analyse and disseminate market information relevant to its objectives;
7. To take such other action as it may consider appropriate to carry out the above objectives.

CHAPTER II. PARTICIPATION

Article 2. PARTICIPATION

This Agreement shall be open to the Government of any country that produces and is a net exporter of tea and that is a Member State of the United Nations or a member of any of its specialized agencies or of the International Atomic Energy Agency.

CHAPTER III. DEFINITIONS

Article 3. DEFINITIONS

For the purposes of this Agreement:

1. "Tea" means any product manufactured from the leaf of any variety of *camellia sinensis*, or any derivative thereof, and which is recognized and traded in the international tea markets as such, or any derivative thereof.
2. "The Association" means the organization established by this Agreement.
3. "Member" means a country which has become a Contracting Party to this Agreement.
4. "Financial Year" means, in relation to the administrative budget, the period from the first of January of a particular Gregorian calendar year to the thirty-first of December of the same year or any other period as determined by the Governing Board and, in relation to any promotional programme, any period of twelve calendar months as shall be deemed appropriate by the Board.
5. "Exports" and "Imports" mean the quantities of exports and imports of tea as calculated on the basis of statistics provided by the Food and Agriculture Organization of the United Nations, the International Tea Committee and such other sources as the Governing Board may wish to make use of.

CHAPTER IV. ORGANIZATION AND MANAGEMENT

Article 4. ORGANS

The Association shall function through its Governing Board, its Executive Director and its staff.

Article 5. LOCATION

The headquarters of the Association shall be located in a place to be determined by the Governing Board. The Association may also establish such regional or local offices at other places as the Board may determine.

Article 6. THE GOVERNING BOARD

1. The highest authority of the Association shall be the Governing Board which shall consist of all Members.

2. Each Member shall be represented by a representative and, if it so desires, by one or more alternates. A Member may also appoint one or more advisers to its representative or alternates.

3. The first session of the Governing Board shall be convened under paragraph 3 of Article 19.

4. Thereafter, the Governing Board shall meet as determined by the Board, but the Board shall hold at least one session in each year. The sessions of the Board shall be convened by the Executive Director of the Association. The Executive Director shall convene a special session at the request of any members of the Board which, taken together, constitute at least one-third of the membership of the Board, and such session shall be convened within 90 days after the receipt by the Executive Director of such request.

5. The Chairman and two Vice-Chairmen of the Governing Board shall be elected by the members of the Board at least six weeks prior to the commencement of each financial year. The Chairman and Vice-Chairmen will function as such throughout the financial year unless they resign or cease to represent a Member.

6. A quorum for a meeting of the Governing Board shall consist of a simple majority of the members of the Board.

Article 7. POWERS AND FUNCTIONS OF THE GOVERNING BOARD

1. The Governing Board shall exercise such powers and perform or arrange for the performance of such functions as are necessary to carry out the objectives of the Association.

2. The Governing Board may establish such subsidiary organs and adopt such rules and regulations as are necessary to carry out the objectives of the Association.

Article 8. VOTING RIGHTS OF THE MEMBERS OF THE GOVERNING BOARD

Each member of the Governing Board shall have one vote.

Article 9. DECISIONS BY THE GOVERNING BOARD

1. In its decision making, the Governing Board shall strive for consensus. In the event that a consensus cannot be reached, the matter under consideration shall be decided by a simple majority vote. Should any member of the Board or a group of members of the Board which represents at least one-tenth of the total volume of exports of all the Members consider that the decision so arrived at is of major importance affecting its interests, it shall have the right, during the same meeting of the Board, to request that a new decision be taken by a two-thirds majority vote and the vote shall be taken accordingly. For the purposes of this paragraph, the required two-thirds majority shall also account for at least two-thirds of the total volume of exports of all the Members.

2. For the purpose of calculating the proportions referred to in paragraph 1 of this Article, the percentage share of each Member in the total volume of exports of all Members, based on the average volume of exports over a period of three consecutive calendar years, shall be determined by the Governing Board at least six weeks prior to the commencement of the financial year and shall remain applicable throughout such year. The percentage share of each Member shall be recalculated in the event of changes in the membership, as appropriate.

Article 10. CO-OPERATION WITH OTHER ORGANIZATIONS

1. The Governing Board shall make such arrangements as are appropriate for consultation, co-operation and interchange of information with the United Nations, its organs and its specialized agencies, and with other appropriate governmental or inter-governmental organizations.

2. The Governing Board may invite any of the organizations or agencies referred to in paragraph 1 of this Article to attend any of its sessions as an observer.

Article 11. THE EXECUTIVE DIRECTOR AND THE STAFF

1. The Governing Board shall appoint an Executive Director who shall be the chief executive officer of the Association on such terms and conditions as the Board shall determine.

2. The Executive Director shall appoint all staff in accordance with regulations established by the Governing Board.

3. Neither the Executive Director nor any member of the staff shall have any financial or commercial interest in the tea industry, tea trade, tea transport, tea publicity, or any financial or commercial interest in any other activities related to tea.

4. In the performance of their duties, neither the Executive Director nor any member of the staff shall seek or receive any instructions regarding their duties from any source or authority other than the Governing Board.

5. Pending the appointment of the staff of the Association, the Governing Board may request the International Trade Centre UNCTAD/GATT to provide secretarial assistance for a short interim period to service the Association.

CHAPTER V. FINANCE

Article 12. ADMINISTRATIVE BUDGET AND ASSESSMENT OF CONTRIBUTIONS

1. The Executive Director of the Association shall, three months before the commencement of each financial year, submit to the Governing Board a budget in respect of the administrative expenses of the Association. On the basis of the annual administrative budget approved by the Board, the Members shall be assessed in accordance with the provisions of paragraph 2 of this Article.

2. All Members shall be liable for a *pro rata* contribution to the administrative budget calculated on the ratio their individual average total exports of tea over a period of three consecutive years, as determined by the Governing Board, bears to the total exports of all Members during the same period provided, however, that no Member shall contribute less than 1 per cent of the annual administrative budget.

3. Contributions to the administrative budget, as determined by the Governing Board, shall be payable in a freely convertible currency and the contributions in respect of any financial year shall become due on the first day of the month preceding the commencement of the financial year.

4. The Executive Director, on a date determined by the Governing Board, shall submit to the Board for its approval an independently audited statement of receipts and expenditures relating to the administrative budget during the preceding financial year.

Article 13. PROMOTIONAL BUDGETS

1. The Executive Director shall, three months before the commencement of any financial year relating to a particular promotional programme, submit budget proposals in respect of such programme for the approval of the Governing Board.

2. The contribution of a Member to the budget of that particular promotional programme shall be proportional to its share of the total volume of imports from all Members into the country or countries concerned; this share shall be calculated on the basis of the moving average of the volume of imports over a period of three consecutive calendar years as determined by the Board.

3. Such contributions shall be payable in a freely convertible currency and the Governing Board shall adopt such rules and regulations as are necessary to conduct promotional programmes and determine the form and manner in which contributions shall be paid.

4. In respect of any promotional programme, the Executive Director shall, on a date determined by the Governing Board, submit to the Board for its approval an independently audited statement of receipts and expenditures relating to such programme in respect of the appropriate financial year.

Article 14. EXPENSES OF DELEGATES

The expenses of delegations of Members to the sessions of the Governing Board and such subsidiary organs as may be established shall be met by the Members concerned.

CHAPTER VI. PRIVILEGES AND IMMUNITIES

Article 15. PRIVILEGES AND IMMUNITIES

1. The Association shall have legal personality. It shall, in particular, have the capacity to contract, to acquire and dispose of movable and immovable property and to institute or engage in legal proceedings and to do any act required for the achievement of its objectives.

2. The Association shall, as soon as possible after the entry into force of this Agreement, take steps to conclude with the Government of the country in which the headquarters of the Association is situated (hereinafter referred to as the host Government) an agreement to be approved by the Governing Board relating to the status, privileges and immunities of the Association, of its Executive Director, its staff and experts and of representatives of Members whilst in the territory of the host Government for the purpose of exercising their functions.

CHAPTER VII. INTERPRETATION AND SETTLEMENT OF DISPUTES

Article 16. INTERPRETATION

In the event of any question of interpretation of any clause of this Agreement arising, the matter shall be referred to the Governing Board of the Association whose decision shall be final and binding on all parties.

Article 17. SETTLEMENT OF DISPUTES

Whenever a dispute arises between the Association and a Member, the dispute shall be submitted to arbitration by a tribunal of three arbitrators, one appointed by the Governing Board of the Association, one by the Member involved and a third by the two arbitrators so appointed. If the two arbitrators cannot agree on the third arbitrator, he shall be appointed on such a basis as may be mutually agreed by the parties concerned in the dispute. The third arbitrator shall have the full power to settle all questions of procedure on which the parties are in disagreement. The decision of the Tribunal shall be final and binding on the Association and the Member concerned.

CHAPTER VIII. FINAL PROVISIONS

Article 18. SIGNATURE, RATIFICATION, ACCEPTANCE AND APPROVAL

1. This Agreement shall be open for signature at United Nations Headquarters from 15 April 1977 to 15 October 1977 by the Government of any country qualified to participate under Article 2.

2. This Agreement shall be subject to ratification, acceptance or approval by the signatory Governments in accordance with their respective constitutional requirements.

3. Instruments of ratification, acceptance or approval shall be deposited with the Secretary-General of the United Nations (hereinafter referred to as the depositary).

Article 19. ENTRY INTO FORCE

1. This Agreement shall enter into force six months after the date on which the Governments of at least seven countries have deposited their instruments of ratification, acceptance or approval with the depositary, provided that their total volume of exports of tea accounts for at least two-thirds of the total volume of exports of all countries qualified to participate under Article 2.

2. For the purpose of the present Article, the volume of tea exports shall be determined by the Director of International Trade Centre UNCTAD/GATT on the basis of statistical data relating to three latest consecutive calendar years for which statistics are available on the opening date of the signature period referred to in paragraph 1 of Article 18 and this information shall be communicated by him to the depositary.

3. As soon as this Agreement enters into force the Secretary-General of the United Nations shall request the Director of the International Trade Centre UNCTAD/GATT, in consultation with the Director-General of the Food and Agriculture Organization of the United Nations and the Secretary-General of the Commonwealth Secretariat, to convene the first session of the Governing Board.

Article 20. ACCESSION

1. The Government of any country qualified to participate under Article 2 may, after the entry into force of this Agreement, accede to it under the conditions established by this Agreement and upon any other conditions which shall be established by the Governing Board.

2. Instruments of accession shall be deposited with the depositary. Accession shall take effect upon deposit of the instrument.

Article 21. RESERVATIONS

Reservations may not be made with respect to any of the provisions of this Agreement.

Article 22. AMENDMENTS

Any Member may propose amendments to this Agreement. The Executive Director shall circulate the text of such proposed amendments to the Members. The Governing Board shall fix the time within which each Member shall notify the depositary and the Executive Director, whether or not it accepts the amendment. The amendment shall become effective 60 days after the depositary has received notification of acceptance from at least two-thirds of the Members, provided their total volume of exports of tea accounts for at least two-thirds of the total volume of exports of all Members. For the purpose of this Article, the Executive Director shall advise the depositary whether the notifications of acceptance received are sufficient to make the amendment effective.

Article 23. VOLUNTARY WITHDRAWAL

At any time after the entry into force of this Agreement, any Member may withdraw from this Agreement by giving written notice of withdrawal simultaneously to the depositary and to the Executive Director. Withdrawal shall become effective 90 days after the notice is received by the depositary.

Article 24. EXCLUSION

If the Governing Board finds that any Member is in breach of its obligations under any Article of this Agreement and decides further that such breach significantly impairs the operation of this Agreement, it may by a two-thirds vote of all those voting other than the Member concerned accounting for at least two-thirds of the total volume of exports of all Members other than the Member concerned, resolve that such Member shall cease to be a Member of the Association and the Executive Director shall notify the depositary accordingly. The exclusion shall become effective 30 days after receipt by the depositary of the notification.

Article 25. SETTLEMENT OF ACCOUNTS WITH WITHDRAWING OR EXCLUDED MEMBERS

1. The Governing Board shall determine any settlement of accounts with a withdrawing or excluded Member. The Association shall retain any amounts already paid by a withdrawing or excluded Member, and such Member shall remain bound to pay any amounts due from it to the Association at the time the withdrawal or the exclusion became effective; provided, however, that in the case of a Member which is unable to accept an amendment under Article 22 and, for this reason has withdrawn from this Agreement, the Board may determine any settlement of accounts which it finds equitable.

2. A Member which has withdrawn or been excluded from this Agreement shall not be entitled to any share of the proceeds of liquidation or the other assets of the Association; nor shall it be burdened with any part of the liabilities, if any, of the Association in the event of its ceasing to exist.

Article 26. TERMINATION

This Agreement shall remain in force unless it is terminated by a decision of at least two-thirds of the Members whose total volume of exports of tea accounts for at least two-thirds of the total volume of exports of all Members. Such termination shall take effect on such date as the Governing Board may decide, and the Executive Director shall notify the depositary of such termination and the date thereof. Notwithstanding the termination of this Agreement, the Association shall remain in being for as long as may be necessary to carry out the liquidation, the settlement of its accounts and the distribution of its assets. During this period, the Association shall retain only such of the powers and functions as are conferred on it by this Agreement for these purposes.

Article 27. AUTHENTIC TEXTS OF THIS AGREEMENT

The texts of this Agreement in the English, French and Spanish languages shall all be equally authentic. The originals shall be deposited in the archives of the United Nations.

IN WITNESS WHEREOF the undersigned, duly authorized to this effect by their respective Governments, have signed this Agreement on the date appearing opposite their signatures.

ANNEX

TEA EXPORTS: ORIGIN AND VOLUME

LIST OF COUNTRIES (NET EXPORTERS OF TEA) QUALIFIED TO PARTICIPATE ACCORDING TO THE TERMS OF ARTICLE 2 AND STATISTICAL DATA RELATING TO 1973-1975 FOR THE PURPOSES OF ARTICLE 19

(in thousands of tonnes)

Country	1973	1974	1975	Average	Percentage
Argentina	18.0	24.1	17.4	19.8	2.8
Brazil	5.7	4.8	4.4	4.9	0.7
Ecuador	0.8	0.9	0.7	0.8	0.1
Bangladesh	20.3	21.2	24.8	22.1	3.1
India	188.2	210.6	218.1	205.6	29.1
Indonesia	44.7	47.8	46.0	46.2	6.5
Sri Lanka	205.5	185.1	212.7	201.1	28.5
Turkey	18.8	11.5	—	10.1	1.4
Papua New Guinea	2.4	3.7	4.1	3.4	0.5
Burundi	0.6	1.0	0.8	0.8	0.1
Cameroon	0.1	0.1	0.1	0.1	—
Kenya	52.4	49.3	52.4	51.4	7.3
Malawi	23.3	23.1	26.0	24.1	3.4
Mauritius	3.7	3.1	2.0	2.9	0.4
Mozambique	17.5	18.6	12.2	16.1	2.3
Rwanda	2.7	3.1	3.8	3.2	0.5
Tanzania	9.5	9.7	10.4	9.9	1.4
Uganda	19.1	16.7	17.0	17.6	2.5
Zaire	6.7	5.9	4.7	5.8	0.8
China ^(a)	51.1	58.5	64.1	57.9	8.2
Viet-Nam, Socialist Republic of ^(a)	2.3	3.5	3.3	3.0	0.4
TOTAL	693.4	702.3	725.0	706.9	100.0

SOURCES. FAO (Document CCP: 77/10) and information supplied by the International Tea Committee.

^(a) Estimates only.

ACCORD¹ ÉTABLISSANT L'ASSOCIATION INTERNATIONALE DE PROMOTION DU THÉ

PRÉAMBULE

Les gouvernements des pays producteurs et exportateurs nets de thé parties au présent Accord,

Conscients de l'importance du thé pour l'économie de leurs pays, pour leurs recettes de change et pour l'emploi rural,

Notant avec préoccupation la baisse des prix du thé en termes réels au cours des deux dernières décennies,

Considérant que la promotion de la consommation du thé est un élément important du soutien et de l'amélioration des prix du thé en termes réels,

Constatant qu'ils ont un intérêt commun à promouvoir l'expansion de la demande mondiale de thé, ainsi que les avantages d'une coopération mutuelle à cette fin,

Reconnaissant la nécessité d'établir un organisme central des pays producteurs et exportateurs nets de thé en vue de coordonner la promotion générique du thé et de formuler, de mettre en œuvre et d'évaluer une stratégie promotionnelle à l'échelle mondiale,

Décident de créer une Association internationale de promotion du thé (ci-après dénommée l'Association), qui sera une association de gouvernements fonctionnant conformément aux dispositions ci-après :

CHAPITRE I. OBJECTIFS

Article premier. OBJECTIFS

Les objectifs de l'Association sont les suivants :

1) Favoriser le développement et l'intensification de la coordination des politiques et des actions des membres de manière à maintenir ou accroître la demande et la consommation de thé;

¹ Entré en vigueur le 23 février 1979, soit six mois après la date à laquelle les gouvernements de sept pays au moins avaient déposé leurs instruments de ratification, d'acceptation ou d'approbation auprès du Secrétaire général des Nations Unies, sous réserve que le volume total de leurs exportations de thé représente au moins les deux tiers du volume total des exportations de thé de l'ensemble des pays qui peuvent être parties au présent Accord selon l'article 2, conformément à l'article 19, paragraphe 1 :

<i>Etat</i>	<i>Date du dépôt de l'instrument de ratification</i>
Inde	1 ^{er} novembre 1977
Sri Lanka	1 ^{er} novembre 1977
Maurice	25 novembre 1977
Malawi	22 février 1978
Kenya	17 mai 1978
République-Unie de Tanzanie	28 juillet 1978
Ouganda	23 août 1978

Par la suite, l'Accord est entré en vigueur pour l'Etat suivant six mois après la date du dépôt auprès du Secrétaire général de son instrument de ratification, conformément à l'article 19, paragraphe 1 :

<i>Etat</i>	<i>Date du dépôt de l'instrument de ratification</i>
Indonésie	31 août 1978

(Avec effet au 28 février 1979.)

- 2) Définir les moyens d'accroître la consommation de thé sur les marchés actuels et potentiels et formuler les programmes permettant d'atteindre cet objectif;
- 3) Prendre des dispositions pour l'organisation, la mise en œuvre et l'évaluation de programmes de promotion générique, ainsi que pour la collecte et l'utilisation de ressources à cet effet, y compris de ressources d'assistance aussi bien nationales qu'internationales;
- 4) Entreprendre des consultations et, le cas échéant, coopérer avec les gouvernements des pays consommateurs de thé afin de supprimer les obstacles tarifaires, non tarifaires et techniques auxquels se heurte le commerce du thé, en vue d'accroître la consommation de ce produit;
- 5) Etablir des relations et agir de concert avec les représentants du secteur commercial et d'autres milieux apparentés dans les pays consommateurs de thé et, le cas échéant, avec les organismes de promotion des importations de ces pays, en vue de promouvoir la consommation du thé;
- 6) Recueillir, analyser et diffuser des informations relatives au marché concernant les objectifs de l'Association;
- 7) Prendre toute autre mesure que l'Association pourra juger nécessaire afin d'atteindre les objectifs susvisés.

CHAPITRE II. PARTICIPATION

Article 2. PARTICIPATION

Peuvent être parties au présent Accord les gouvernements des pays producteurs et exportateurs nets de thé qui sont Membres des Nations Unies, d'une de leurs institutions spécialisées, ou de l'Agence internationale de l'énergie atomique.

CHAPITRE III. DÉFINITIONS

Article 3. DÉFINITIONS

Aux fins du présent Accord :

- 1) Le terme « thé » s'entend de tout produit manufacturé à partir de la feuille de toute variété de *camellia sinensis* et de tout produit dérivé, qui sont reconnus et échangés comme tels sur les marchés mondiaux du thé.
- 2) L'expression « l'Association » désigne l'organisation établie par le présent Accord.
- 3) Le terme « membre » désigne un pays qui est devenu partie contractante au présent Accord.
- 4) L'expression « exercice financier » s'entend, en ce qui concerne le budget administratif, de la période allant du 1^{er} janvier de toute année du calendrier grégorien au 31 décembre de la même année, ou de toute autre période déterminée par le Conseil d'administration et, en ce qui concerne tout programme de promotion, de toute période de 12 mois que le Conseil jugera utile de retenir.
- 5) Les termes « exportations » et « importations » désignent respectivement les quantums des exportations et des importations de thé calculés sur la base des statistiques fournies par l'Organisation des Nations Unies pour l'alimentation et l'agriculture, le Comité international du thé et les autres sources que le Conseil d'administration voudra utiliser.

CHAPITRE IV. ORGANISATION ET GESTION

Article 4. ORGANES

L'Association exerce ses fonctions par l'intermédiaire de son Conseil d'administration, de son Directeur exécutif et de son personnel.

Article 5. SIÈGE

L'Association aura son siège au lieu que décidera le Conseil d'administration. L'Association pourra aussi établir des bureaux régionaux ou locaux à tel endroit que le Conseil d'administration pourra déterminer.

Article 6. LE CONSEIL D'ADMINISTRATION

1) L'organe suprême de l'Association est le Conseil d'administration, composé de tous les membres.

2) Chaque membre désigne un représentant et, s'il le désire, un ou plusieurs suppléants. Un membre peut aussi nommer un ou plusieurs conseillers auprès de son représentant ou de ses suppléants.

3) La première session du Conseil d'administration sera convoquée conformément aux dispositions du paragraphe 3 de l'article 19.

4) Par la suite, le Conseil d'administration se réunira quand il le décidera, mais tiendra au moins une session au cours de chaque année. Les sessions du Conseil d'administration sont convoquées par le Directeur exécutif de l'Association. Le Directeur exécutif convoque une session extraordinaire si elle est demandée par un tiers au moins des membres du Conseil d'administration, auquel cas ladite session a lieu dans les 90 jours suivant la réception de la demande par le Directeur exécutif.

5) Le Président et les deux Vice-Présidents du Conseil d'administration sont élus par les membres du Conseil au moins six semaines avant le début de chaque exercice financier. Ils restent en fonction jusqu'à la fin dudit exercice financier, sauf s'ils démissionnent ou cessent de représenter un membre.

6) Le quorum pour les réunions du Conseil d'administration est la majorité simple des membres du Conseil.

Article 7. POUVOIRS ET FONCTIONS DU CONSEIL D'ADMINISTRATION

1) Le Conseil d'administration exerce les pouvoirs et accomplit ou fait accomplir les fonctions nécessaires à la réalisation des objectifs de l'Association.

2) Le Conseil d'administration peut établir tout organe subsidiaire et adopter tout règlement nécessaire à la réalisation des objectifs de l'Association.

Article 8. DROITS DE VOTE DES MEMBRES DU CONSEIL D'ADMINISTRATION

Chaque membre du Conseil d'administration dispose d'une voix.

Article 9. DÉCISIONS DU CONSEIL D'ADMINISTRATION

1) Lorsqu'il prend une décision, le Conseil d'administration s'efforce d'obtenir un consensus. Dans le cas où un tel consensus ne peut être réalisé, il est statué sur la question à l'examen par un vote à la majorité simple. Tout membre du Conseil ou groupe de membres du Conseil représentant un dixième au moins du volume total des exportations de l'ensemble des Membres, qui considère que la décision ainsi prise est d'une grande importance et qu'elle affecte ses intérêts, a le droit de demander au cours de la même réunion du Conseil d'administration que la décision soit prise à nouveau à la majorité des deux tiers; il est alors procédé au vote en conséquence. Aux fins du présent paragraphe, la majorité des deux tiers devra aussi correspondre aux deux tiers au moins du volume total des exportations de l'ensemble des Membres.

2) Pour le calcul de la proportion mentionnée au paragraphe 1^{er} du présent article, la part en pourcentage de chaque Membre dans le volume total des exportations de l'ensemble des Membres, calculée sur la base de la moyenne du volume des exportations réalisées pendant une période de trois années civiles consécutives, est déterminée par le Conseil d'administration six semaines au moins avant l'ouverture d'un exercice; ce pourcentage reste applicable pendant tout ledit exercice. La part en pourcentage de chaque Membre est recalculée de façon appropriée au cas où la composition de l'Association se trouve modifiée.

Article 10. COOPÉRATION AVEC D'AUTRES ORGANISATIONS

1) Le Conseil d'administration prend toutes dispositions appropriées en vue d'assurer la consultation, la coopération et l'échange d'informations avec les Nations Unies, leurs organes et leurs institutions spécialisées, ainsi qu'avec d'autres organisations gouvernementales ou intergouvernementales appropriées.

2) Le Conseil d'administration peut inviter toute organisation ou institution visée au paragraphe 1^{er} du présent article à envoyer des observateurs à ses sessions.

Article 11. LE DIRECTEUR EXÉCUTIF ET LE PERSONNEL

1) Le Conseil d'administration nomme un Directeur exécutif qui est le principal fonctionnaire de l'Association, suivant des conditions et modalités déterminées par le Conseil.

2) Le Directeur exécutif nomme tout le personnel conformément aux règlements établis par le Conseil d'administration.

3) Le Directeur exécutif ni aucun membre du personnel ne peuvent détenir d'intérêts financiers ou commerciaux dans l'industrie, le commerce, le transport et la publicité du thé ou toute autre activité relative au thé.

4) Dans l'accomplissement de leurs fonctions, le Directeur exécutif ni aucun membre du personnel ne solliciteront ni n'accepteront d'instructions concernant leurs fonctions, d'aucune source ou d'aucune autorité autre que le Conseil d'administration.

5) En attendant la nomination du personnel de l'Association, le Conseil d'administration peut demander au Centre du commerce international CNUCED/GATT de prêter à l'Association l'assistance de son secrétariat pour une brève période.

CHAPITRE V. FINANCEMENT

Article 12. BUDGET ADMINISTRATIF ET FIXATION
DES CONTRIBUTIONS

1) Le Directeur exécutif de l'Association, trois mois avant l'ouverture de chaque exercice financier, présente au Conseil d'administration un budget relatif aux dépenses administratives de l'Association. Sur la base du budget administratif annuel approuvé par le Conseil, la contribution des membres sera fixée conformément aux dispositions du paragraphe 2 du présent article.

2) Chaque membre est tenu de contribuer au budget administratif au prorata de la part des exportations totales effectuées par l'ensemble des membres au cours d'une période triennale déterminée par le Conseil d'administration que représentent ses propres exportations totales moyennes de cette même période, étant entendu que la contribution d'aucun membre ne sera inférieure à 1 pour cent du budget administratif annuel.

3) Les contributions au budget administratif, telles que les a déterminées le Conseil d'administration, doivent être versées en une monnaie librement convertible, et les contributions afférentes à tout exercice financier sont exigibles le premier jour du mois précédant l'ouverture de l'exercice financier.

4) Le Directeur exécutif soumet à l'approbation du Conseil d'administration, à une date déterminée par celui-ci un état, vérifié par un vérificateur indépendant, des recettes et dépenses relatives au budget administratif de l'exercice financier précédent.

Article 13. BUDGETS PROMOTIONNELS

1) Le Directeur exécutif, trois mois avant l'ouverture de tout exercice financier relatif à un programme promotionnel particulier, soumet un projet de budget concernant ledit programme à l'approbation du Conseil d'administration.

2) La contribution d'un membre à un programme promotionnel est proportionnelle à la part qu'il fournit des importations totales de thé effectuées par le ou les pays concernés en provenance de tous les membres. Cette part sera calculée d'après la moyenne mobile du volume des importations effectuées pendant une période de trois années civiles consécutives déterminées par le Conseil d'administration.

3) Ces contributions doivent être versées en une monnaie librement convertible et le Conseil d'administration adopte les règlements qui sont nécessaires à la mise en œuvre de programmes promotionnels et détermine sous quelle forme et de quelle manière les contributions doivent être versées par les membres.

4) En ce qui concerne tout programme de promotion, le Directeur exécutif soumet à l'approbation du Conseil d'administration, à une date déterminée par celui-ci un état, vérifié par un vérificateur indépendant, des recettes et dépenses relatives à ce programme pour l'exercice financier approprié.

Article 14. DÉPENSES DES DÉLÉGUÉS

Les dépenses des délégations des membres qui participent aux sessions du Conseil d'administration et des organes subsidiaires qui pourront être établis seront à la charge des membres intéressés.

CHAPITRE VI. PRIVILÈGES ET IMMUNITÉS

Article 15. PRIVILÈGES ET IMMUNITÉS

1) L'Association est dotée de la personnalité juridique. Elle dispose en particulier de la capacité de contracter, d'acquérir et d'aliéner des biens meubles et immeubles, d'ester en justice et d'effectuer tout acte nécessaire à la réalisation de ses objectifs.

2) L'Association prendra, aussitôt que possible après l'entrée en vigueur du présent accord, les dispositions utiles pour conclure avec le gouvernement du pays sur le territoire duquel est situé le siège de l'Association (ci-après dénommé le pays hôte) un accord qui devra être approuvé par le Conseil d'administration, sur le statut et les privilèges et immunités de l'Association, de son Directeur exécutif, de son personnel, de ses consultants et experts et des représentants des membres pendant les séjours qu'ils effectuent sur le territoire du pays hôte pour l'exercice de leurs fonctions.

CHAPITRE VII. INTERPRÉTATION ET RÈGLEMENT DES DIFFÉRENDS

Article 16. INTERPRÉTATION

Au cas où une clause du présent accord soulèverait une question d'interprétation, la question sera portée devant le Conseil d'administration de l'Association, dont la décision sera sans appel et aura force obligatoire pour toutes les parties.

Article 17. RÈGLEMENT DES DIFFÉRENDS

En cas de différend entre l'Association et un membre, le différend est soumis à l'arbitrage d'un tribunal composé de trois arbitres, l'un nommé par le Conseil d'administration de l'Association, un autre par le membre en cause et le troisième par les deux arbitres précédemment nommés. Si les deux premiers arbitres ne peuvent se mettre d'accord pour désigner le tiers-arbitre, celui-ci est nommé sur les bases dont peuvent mutuellement convenir les parties au différend. Le tiers-arbitre a pleins pouvoirs pour régler toutes les questions de procédure qui donnent lieu à un désaccord entre les parties. La décision du tribunal est sans appel et a force obligatoire pour l'Association et le membre en cause.

CHAPITRE VIII. DISPOSITIONS FINALES

*Article 18. SIGNATURE, RATIFICATION, ACCEPTATION
ET APPROBATION*

1) Le présent Accord est ouvert à la signature du gouvernement de tout pays remplissant les conditions de participation spécifiées à l'article 2, au Siège de l'Organisation des Nations Unies, du 15 avril 1977 au 15 octobre 1977.

2) Le présent Accord est soumis à la ratification, à l'acceptation ou à l'approbation des gouvernements signataires selon leurs procédures constitutionnelles respectives.

3) Les instruments de ratification, d'acceptation ou d'approbation seront déposés auprès du Secrétaire général des Nations Unies (ci-après dénommé le dépositaire).

Article 19. ENTRÉE EN VIGUEUR

1) Le présent Accord entrera en vigueur six mois après la date à laquelle les gouvernements de sept pays au moins auront déposé leurs instruments de ratification, d'acceptation ou d'approbation auprès du dépositaire, sous réserve que le volume total de leurs exportations de thé représente au moins les deux tiers du volume total des exportations de thé de l'ensemble des pays qui peuvent être parties au présent Accord conformément à l'article 2.

2) Aux fins du présent article, le Directeur du Centre du commerce international CNUCED/GATT déterminera le volume des exportations de thé sur la base des statistiques relatives aux trois dernières années civiles consécutives pour lesquelles on disposera de statistiques et il communiquera les données ainsi déterminées au dépositaire à la date d'ouverture du délai de signature mentionné au paragraphe 1 de l'article 18.

3) Dès que le présent Accord entrera en vigueur, le Secrétaire général des Nations Unies invitera le Directeur du Centre du commerce international CNUCED/GATT, en consultation avec le Directeur général de l'Organisation des Nations Unies pour l'alimentation et l'agriculture et le Secrétaire général du Secrétariat du Commonwealth, à convoquer la première session du Conseil d'administration.

Article 20. ACCESSION

1) Tout gouvernement de tout pays remplissant les conditions de participation spécifiées à l'article 2 peut accéder au présent Accord, après son entrée en vigueur, aux conditions énoncées dans ledit Accord et à toute autre condition que le Conseil d'administration arrêtera.

2) Les instruments d'accession sont déposés auprès du dépositaire. L'accession prend effet dès le dépôt de l'instrument.

Article 21. RÉSERVES

Aucune réserve ne peut être formulée quant à l'une quelconque des dispositions du présent Accord.

Article 22. AMENDEMENTS

Tout membre peut proposer des amendements au présent Accord. Le Directeur exécutif communique aux membres le texte des amendements ainsi proposés. Le Conseil d'administration fixe la date à partir de laquelle chaque membre fera savoir au dépositaire et au Directeur exécutif s'il accepte ou n'accepte pas l'amendement. L'amendement prendra effet 60 jours après qu'il aura été accepté par les deux tiers au moins des membres dont les exportations totales de thé devront représenter au moins les deux tiers du volume total des exportations de thé de l'ensemble des membres. Aux fins du présent article, le Directeur exécutif fera savoir au dépositaire si les notifications d'acceptation reçues sont suffisantes pour donner effet à l'amendement.

Article 23. DÉNONCIATION

Tout membre peut, à un moment quelconque après l'entrée en vigueur du présent Accord, dénoncer ledit Accord par notification écrite adressée simultanément au dépositaire et au Directeur exécutif. La dénonciation prendra effet 90 jours après réception de la notification par le dépositaire.

Article 24. EXCLUSION

Si le Conseil d'administration estime qu'un membre manque aux obligations qui lui sont imposées par un article quelconque du présent Accord, et s'il décide par ailleurs que ce manquement gêne sensiblement le fonctionnement dudit Accord, il peut, par une résolution adoptée par les deux tiers des membres votants autres que le membre en cause, dont les exportations devront représenter les deux tiers au moins du volume total des exportations de l'ensemble des membres, non compris le membre en cause, décider que ce membre cessera d'avoir la qualité de membre de l'Association, et le Directeur exécutif avisera le dépositaire en conséquence. L'exclusion prendra effet 30 jours après réception de la notification par le dépositaire.

*Article 25. RÈGLEMENT DES COMPTES DES MEMBRES
APRÈS RETRAIT OU EXCLUSION*

1) Le Conseil d'administration est chargé du règlement des comptes des membres qui se retirent de l'Association ou en sont exclus. L'Association retient toute somme déjà payée par ces membres et ces derniers restent tenus d'acquitter toutes les sommes dont ils sont redevables à l'Association au moment où prennent effet le retrait ou l'exclusion; toutefois, lorsque le retrait d'un membre est dû au fait qu'il ne peut accepter un amendement conformément à l'article 22, le Conseil d'administration peut adopter tout règlement des comptes qu'il estime équitable.

2) Tout membre qui se retire ou est exclu du présent Accord n'aura droit à aucune part sur le produit de la liquidation de l'Association ou sur ses autres éléments d'actif; aucune part du passif éventuel de l'Association ne sera mise à sa charge en cas de dissolution.

Article 26. FIN D'APPLICATION

Le présent Accord restera en vigueur aussi longtemps qu'il n'y sera pas mis fin par décision des deux tiers au moins des membres du présent Accord dont les exportations totales de thé devront représenter les deux tiers au moins du volume total des exportations de thé de l'ensemble des membres. La date à laquelle l'Accord prendra fin effectivement sera fixée par le Conseil d'administration; le Directeur exécutif informera le dépositaire du vote intervenu et de la date fixée pour son application effective. Néanmoins, l'Association continuera d'exister aussi longtemps qu'il sera nécessaire pour procéder à la liquidation et au règlement de ses comptes, ainsi qu'à la répartition de ses avoirs. Pendant cette période, l'Association ne conservera à ces fins que les pouvoirs et les fonctions que lui confère le présent Accord.

Article 27. TEXTES AUTHENTIQUES DE L'ACCORD

Les textes français, anglais et espagnol du présent Accord font également foi. Les originaux seront déposés dans les archives des Nations Unies.

EN FOI DE QUOI les soussignés, dûment autorisés par leurs gouvernements respectifs, ont signé le présent Accord à la date indiquée en regard de leurs signatures.

ANNEXE

EXPORTATIONS DE THÉ : PAYS D'ORIGINE ET VOLUME

PAYS (EXPORTATEURS NETS DE THÉ) QUI PEUVENT ÊTRE PARTIES À L'ACCORD AUX TERMES DE L'ARTICLE 2 ET STATISTIQUES RELATIVES AUX ANNÉES 1973-1975 AUX FINS D'APPLICATION DE L'ARTICLE 19

(en milliers de tonnes)

Pays	1973	1974	1975	Moyenne	Pourcentage
Argentine	18,0	24,1	17,4	19,8	2,8
Brésil	5,7	4,8	4,4	4,9	0,7
Equateur	0,8	0,9	0,7	0,8	0,1
Bangladesh	20,3	21,2	24,8	22,1	3,1
Inde	188,2	210,6	218,1	205,6	29,1
Indonésie	44,7	47,8	46,0	46,2	6,5
Sri Lanka	205,5	185,1	212,7	201,1	28,5
Turquie	18,8	11,5	—	10,1	1,4
Papouasie-Nouvelle-Guinée	2,4	3,7	4,1	3,4	0,5
Burundi	0,6	1,0	0,8	0,8	0,1
Cameroun	0,1	0,1	0,1	0,1	—
Kenya	52,4	49,3	52,4	51,4	7,3
Malawi	23,3	23,1	26,0	24,1	3,4
Maurice	3,7	3,1	2,0	2,9	0,4
Mozambique	17,5	18,6	12,2	16,1	2,3
Rwanda	2,7	3,1	3,8	3,2	0,5
Tanzanie	9,5	9,7	10,4	9,9	1,4
Ouganda	19,1	16,7	17,0	17,6	2,5
Zaire	6,7	5,9	4,7	5,8	0,8
Chine ^{a)}	51,1	58,5	64,1	57,9	8,2
République socialiste du Viet Nam ^{a)}	2,3	3,5	3,3	3,0	0,4
TOTAL	693,4	702,3	725,0	706,9	100,0

SOURCES. FAO (Document CCP : 77/10) et renseignements communiqués par le Comité international du thé.

^{a)} Chiffres estimatifs.

[SPANISH TEXT — TEXTE ESPAGNOL]

TEXTO DEL CONVENIO POR EL QUE SE CREA LA ASOCIACIÓN INTERNACIONAL PARA LA PROMOCIÓN DEL TÉ

PREÁMBULO

Los gobiernos de los países productores y exportadores netos de té parte en el presente Convenio,

Conscientes de la importancia del té para las respectivas economías de sus países, para sus ingresos de divisas y para el empleo rural,

Observando con preocupación la baja experimentada por los precios reales del té en los dos últimos decenios,

Considerando que la promoción del consumo de té es un elemento significativo para sostener y mejorar el precio real del té,

Teniendo presente su interés común en promover la expansión de la demanda mundial de té y las ventajas de la cooperación mutua para ese fin,

Reconociendo la necesidad de establecer un órgano central de los países productores y exportadores netos de té para la coordinación de la promoción genérica y para la formulación, la aplicación y la evaluación de una estrategia de promoción a nivel global,

Deciden establecer una Asociación Internacional para la Promoción del Té (denominada en lo sucesivo la Asociación), que será una asociación de gobiernos y funcionará de conformidad con las siguientes disposiciones:

CAPÍTULO 1. OBJETIVOS

Artículo 1. OBJETIVOS

Los objetivos para los que se establece la Asociación son los siguientes:

1. Facilitar el desarrollo y la intensificación de la coordinación de la política y de las actividades de los miembros a fin de mantener e incrementar la demanda y el consumo de té;
2. Definir los medios de aumentar el consumo de té en los mercados actuales y potenciales, y formular programas para lograr este objetivo;
3. Adoptar las medidas necesarias para la organización, la ejecución y la evaluación de los programas de promoción genérica y para reunir y adjudicar recursos a tal fin, con inclusión de los recursos procedentes de la asistencia nacional e internacional;
4. Celebrar consultas y, en caso necesario, colaborar con los gobiernos de los países consumidores de té para eliminar obstáculos arancelarios, no arancelarios y técnicos al comercio del té a fin de incrementar el consumo de este producto;

5. Establecer relaciones y trabajar en colaboración con los representantes de las empresas que se dedican al comercio del té y actividades afines en los países consumidores y, en su caso, con los organismos de promoción de las importaciones en tales países para promover el consumo de este producto;
6. Reunir, analizar y divulgar información sobre mercados de interés para el logro de sus objetivos.
7. Adoptar cualquier otra medida que pueda considerarse apropiada para la consecución de los anteriores objetivos.

CAPÍTULO II. PARTICIPACIÓN

Artículo 2. PARTICIPACIÓN

Podrán participar en el presente Convenio los gobiernos de todos los países que produzcan té y sean exportadores netos de té y que sean miembros de las Naciones Unidas, de cualquiera de sus organismos especializados o del Organismo Internacional de la Energía Atómica.

CAPÍTULO III. DEFINICIONES

Artículo 3. DEFINICIONES

A los efectos del presente Convenio:

1. Por « té » se entenderá todo producto manufacturado a partir de las hojas de cualquier variedad de *camellia sinensis*, o todo derivado del mismo, que se reconozca y sea objeto de comercio en los mercados internacionales de té como tal o como cualquiera de sus derivados.

2. Por « la Asociación » se entenderá el organismo creado en virtud del presente Convenio.

3. Por « miembro » se entenderá todo país que haya pasado a ser parte contratante del presente Convenio.

4. Por « ejercicio financiero » se entenderá, con referencia al presupuesto administrativo, el período comprendido entre el primero de enero de un año determinado del calendario gregoriano y el treinta y uno de diciembre del mismo año, o cualquier otro período que establezca la Junta Directiva y, con referencia a un programa de promoción, cualquier período de doce meses civiles que la Junta estime conveniente.

5. Por « exportaciones » e « importaciones » se entenderán las cantidades de las exportaciones e importaciones de té calculadas sobre la base de las estadísticas suministradas por la Organización de las Naciones Unidas para la Agricultura y la Alimentación, el Comité Internacional del Té y las demás fuentes que la Junta Directiva desee utilizar.

CAPÍTULO IV. ORGANIZACIÓN Y GESTIÓN

Artículo 4. ORGANOS

La Asociación funcionará por medio de su Junta Directiva, su Director Ejecutivo y su personal.

Artículo 5. SEDE

La sede de la Asociación se establecerá en el lugar que determine la Junta Directiva. La Asociación podrá crear también en otros lugares oficinas regionales o locales, según decida la Junta Directiva.

Artículo 6. JUNTA DIRECTIVA

1. Una Junta Directiva, integrada por todos los miembros, será la autoridad suprema de la Asociación.

2. Cada miembro estará representado por una persona designada por él y, si así lo desea, por uno o más adjuntos. Podrá designar también uno o más asesores de su representante o adjuntos.

3. La primera reunión de la Junta Directiva se convocará de conformidad con lo dispuesto en el párrafo 3 del artículo 19.

4. Ulteriormente, la Junta Directiva se reunirá cuando así lo decida la propia Junta, pero celebrará por lo menos una reunión cada año. El Director Ejecutivo de la Asociación convocará las reuniones de la Junta Directiva. El Director Ejecutivo convocará una reunión extraordinaria a petición de cualesquiera miembros de la Junta que, en conjunto, representen por lo menos un tercio de los miembros de la Junta Directiva, y dicha reunión se celebrará dentro de los 90 días siguientes a la fecha en que el Director Ejecutivo haya recibido la petición.

5. El presidente y los dos vicepresidentes de la Junta Directiva serán elegidos por los miembros de la Junta por lo menos seis semanas antes del comienzo de cada ejercicio financiero. El presidente y los vicepresidentes ocuparán sus cargos durante dicho ejercicio, a menos que dimitan o dejen de representar a un miembro.

6. El quórum para las reuniones de la Junta Directiva consistirá en una mayoría simple de los miembros de la Junta.

Artículo 7. PODERES Y FUNCIONES DE LA JUNTA DIRECTIVA

1. La Junta Directiva ejercerá los poderes y desempeñará o dispondrá que se desempeñen las funciones que sean necesarias para alcanzar los objetivos de la Asociación.

2. La Junta Directiva podrá crear los órganos auxiliares y adoptar los reglamentos que sean necesarios para cumplir los objetivos de la Asociación.

Artículo 8. DERECHOS DE VOTO DE LOS MIEMBROS DE LA JUNTA DIRECTIVA

Cada miembro de la Junta Directiva tendrá un voto.

Artículo 9. DECISIONES DE LA JUNTA DIRECTIVA

1. En la adopción de sus decisiones la Junta Directiva procurará lograr el consenso. Si no pudiera lograrlo procederá a una votación y adoptará la decisión sobre el asunto considerado por mayoría simple. En caso de que un miembro o un grupo de miembros de la Junta, que representen al menos una décima parte del volumen total de las exportaciones de todos los miembros, consideren que la decisión así adoptada presenta gran importancia para sus intereses, ese miembro

o grupo de miembros podrán solicitar durante la misma reunión de la Junta que se adopte de nuevo la decisión mediante votación y por mayoría de dos tercios, y habrá de procederse a la votación en consecuencia. A los efectos de este párrafo, la mayoría de dos tercios requerida habrá de representar asimismo por lo menos las dos terceras partes del volumen total de las exportaciones de todos los miembros.

2. Para calcular las proporciones a que se hace referencia en el párrafo 1 del presente artículo, el porcentaje que corresponde a cada miembro en el volumen total de las exportaciones de todos los miembros, sobre la base del volumen medio de las exportaciones durante un período de tres años civiles consecutivos, será determinado por la Junta Directiva al menos seis semanas antes de que comience el ejercicio financiero y será aplicable durante todo ese año. La Junta Directiva volverá a calcular oportunamente la parte porcentual de cada miembro en caso de que se produzcan cambios en el número de miembros.

Artículo 10. COOPERACIÓN CON OTROS ORGANISMOS

1. La Junta Directiva adoptará las medidas que sean apropiadas para celebrar consultas, cooperar e intercambiar información con las Naciones Unidas, sus organismos y sus instituciones especializadas y con otras organizaciones gubernamentales o intergubernamentales apropiadas.

2. La Junta Directiva podrá invitar a cualquiera de las organizaciones u organismos mencionados en el párrafo 1 de este artículo a que asistan a sus sesiones en calidad de observador.

Artículo 11. EL DIRECTOR EJECUTIVO Y EL PERSONAL DE LA SECRETARÍA

1. La Junta Directiva designará un Director Ejecutivo, que será el primer funcionario de la Asociación, en las condiciones que determine la Junta.

2. El Director Ejecutivo nombrará a todo el personal de conformidad con el reglamento que establezca la Junta Directiva.

3. El Director Ejecutivo y los miembros del personal no podrán estar ligados por intereses financieros o comerciales con la producción, el comercio, el transporte y la publicidad del té, ni con cualquier otra actividad relacionada con el té.

4. En el ejercicio de sus funciones, ni el Director Ejecutivo ni ningún miembro del personal solicitarán ni aceptarán instrucciones relativas a sus obligaciones de ninguna fuente o entidad que no sea la Junta Directiva.

5. Hasta que se designe al personal de la Asociación, la Junta Directiva podrá solicitar al Centro de Comercio Internacional UNCTAD/GATT que le preste, durante un breve intervalo, servicios de secretaría para el funcionamiento de la Asociación.

CAPÍTULO V. FINANZAS

Artículo 12. PRESUPUESTO ADMINISTRATIVO Y DETERMINACIÓN DE LAS CONTRIBUCIONES

1. El Director Ejecutivo de la Asociación presentará a la Junta Directiva tres meses antes de que comience cada ejercicio financiero, un presupuesto de los gastos administrativos de la Asociación. Sobre la base del presupuesto administrativo anual aprobado por la Junta, las contribuciones de los miembros se calcularán con arreglo a lo dispuesto en el párrafo 2 de este artículo.

2. Todos los miembros estarán obligados a abonar una contribución a prorrata calculada según el porcentaje que sus exportaciones totales medias de té durante el período de tres años consecutivos que determine la Junta Directiva representen en las exportaciones totales de todos los miembros durante ese mismo período, con la salvedad de que ningún miembro podrá contribuir menos del 1 por ciento del presupuesto administrativo anual.

3. Los miembros abonarán las contribuciones al presupuesto administrativo que fije la Junta Directiva; las contribuciones serán pagaderas en una moneda libremente convertible y el primer día del mes que preceda al comienzo del ejercicio financiero.

4. El Director Ejecutivo presentará a la aprobación de la Junta Directiva, en la fecha que ésta determine, un estado, verificado por un auditor independiente, de los ingresos y gastos del presupuesto administrativo del ejercicio financiero anterior.

Artículo 13. PRESUPUESTOS DE PROMOCIÓN

1. El Director Ejecutivo presentará, tres meses antes de que comience el ejercicio financiero correspondiente a un programa de promoción, un presupuesto relativo a dicho programa para su aprobación por la Junta Directiva.

2. La contribución de un miembro al presupuesto de un determinado programa de promoción será proporcional a la parte que le corresponda en el volumen total de las importaciones procedentes de todos los miembros que hayan entrado en el país o los países interesados; esa parte se calculará sobre la base de la media móvil del volumen de las importaciones durante el período de tres años civiles consecutivos que determine la Junta Directiva.

3. Las contribuciones se abonarán en una moneda libremente convertible y la Junta Directiva adoptará las normas y reglamentaciones que considere necesarias para la ejecución de los programas de promoción y determinará la forma y la manera en que se deberán abonar dichas contribuciones.

4. Por cada programa de promoción el Director Ejecutivo presentará a la aprobación de la Junta Directiva, en la fecha que ésta determine, un estado, verificado por un auditor independiente, de los ingresos y gastos del ejercicio financiero correspondiente a dicho programa.

Artículo 14. GASTOS DE LOS DELEGADOS

Los gastos de las delegaciones de los miembros que asistan a las reuniones de la Junta Directiva y de los órganos auxiliares que ésta pueda establecer correrán a cargo de los miembros interesados.

CAPÍTULO VI. PRIVILEGIOS E INMUNIDADES

Artículo 15. PRIVILEGIOS E INMUNIDADES

1. La Asociación tendrá personalidad jurídica. En particular, tendrá capacidad para celebrar contratos, adquirir y enajenar bienes muebles e inmuebles y para litigar, así como para realizar cualquier acto necesario para el cumplimiento de sus objetivos.

2. La Asociación adoptará, lo antes posible una vez que haya entrado en vigor el presente Convenio, medidas encaminadas a celebrar con el gobierno del país donde esté establecida la sede de la Asociación (denominado en lo sucesivo gobierno huésped) un acuerdo, que aprobará la Junta Directiva relativo a la condición jurídica y los privilegios e inmunidades de la Asociación, de su Director Ejecutivo, su personal y expertos y de los representantes de los miembros mientras se hallen en el territorio del gobierno huésped en el ejercicio de sus funciones.

CAPÍTULO VII. INTERPRETACIÓN; SOLUCIÓN DE DIFERENCIAS

Artículo 16. INTERPRETACIÓN

Cuando surja alguna duda sobre la interpretación de cualquier cláusula del presente Convenio la cuestión se remitirá a la Junta Directiva de la Asociación, cuya decisión será definitiva y obligatoria para todas las partes.

Artículo 17. SOLUCIÓN DE DIFERENCIAS

Cuando surja una diferencia entre la Asociación y un miembro, se someterá a un tribunal integrado por tres árbitros, designados uno por la Junta Directiva de la Asociación, otro por el miembro interesado y el tercero por los otros dos. Si los dos primeros árbitros no se ponen de acuerdo sobre el tercero, este último se designará por el procedimiento que decidan de mutuo acuerdo las partes interesadas en la diferencia. El tercer árbitro tendrá plenos poderes para resolver todas las cuestiones de procedimiento sobre las que las partes no estén de acuerdo. Las decisiones del Tribunal serán definitivas y obligatorias para la Asociación y el miembro interesado.

CAPÍTULO VIII. DISPOSICIONES FINALES

Artículo 18. FIRMA, RATIFICACIÓN, ACEPTACIÓN Y APROBACIÓN

1. El presente Convenio estará abierto a la firma de los gobiernos de todos los países que puedan participar en el mismo en virtud de lo dispuesto en el artículo 2, en la sede de las Naciones Unidas, desde el 15 de abril de 1977 hasta el 15 de octubre de 1977.

2. El Convenio estará sujeto a ratificación, aceptación o aprobación por los gobiernos signatarios, conforme a sus respectivos procedimientos constitucionales.

3. Los instrumentos de ratificación, aceptación o aprobación serán depositados en poder del Secretario General de las Naciones Unidas (denominado en lo sucesivo el depositario).

Artículo 19. ENTRADA EN VIGOR

1. El presente Convenio entrará en vigor seis meses después de la fecha en que los gobiernos de siete países como mínimo hayan depositado los instrumentos de ratificación, aceptación o aprobación en poder del depositario, con la condi-

ción de que el volumen total de las exportaciones de té de esos países represente, por lo menos, dos terceras partes del volumen total de las exportaciones de todos los países que en virtud del artículo 2 puedan participar en el Convenio.

2. A los efectos del presente artículo, el volumen de las exportaciones de té será determinado, sobre la base de las estadísticas de los tres años civiles consecutivos más recientes respecto de los cuales se disponga de estadísticas en la fecha de iniciación del período previsto para la firma en el párrafo 1 del artículo 18, por el Director del Centro de Comercio Internacional UNCTAD/GATT, que comunicará esa información al depositario.

3. Tan pronto como entre en vigor el presente Convenio, el Secretario General de las Naciones Unidas pedirá al Director del Centro de Comercio Internacional UNCTAD/GATT, en consulta con el Director General de la Organización de las Naciones Unidas para la Agricultura y la Alimentación y el Secretario General de la Secretaría del Commonwealth, que convoque la primera reunión de la Junta Directiva.

Artículo 20. ADHESIÓN

1. El gobierno de cualquier país que pueda participar en el presente Convenio de conformidad con el artículo 2 podrá adherirse al mismo, después de su entrada en vigor, en las condiciones previstas en el propio Convenio y en las que la Junta Directiva establezca.

2. Los instrumentos de adhesión deberán depositarse en poder del depositario. La adhesión surtirá efecto con el depósito del instrumento.

Artículo 21. RESERVAS

No se podrá formular reserva alguna en relación con ninguna de las disposiciones del presente Convenio.

Artículo 22. ENMIENDAS

Cualquier miembro podrá proponer enmiendas del presente Convenio. El Director Ejecutivo transmitirá el texto de las enmiendas propuestas a los demás miembros. La Junta Directiva fijará el plazo dentro del cual cada miembro tendrá que notificar al depositario y al Director Ejecutivo si acepta o no la enmienda. Una enmienda entrará en vigor sesenta días después de que el depositario haya recibido la notificación de aceptación de dos tercios, por lo menos, de los miembros, con la condición de que el volumen total de sus exportaciones de té represente, por lo menos, dos terceras partes del volumen total de las exportaciones de todos los miembros. A los efectos del presente artículo, el Director Ejecutivo indicará al depositario si las notificaciones de aceptación recibidas son suficientes para que entre en vigor la enmienda.

Artículo 23. RETIRADA VOLUNTARIA

Todo miembro podrá retirarse del presente Convenio en cualquier momento después de su entrada en vigor, enviando por escrito simultáneamente al depositario y al Director Ejecutivo, la notificación de su retirada. La retirada entrará en vigor noventa días después de recibida dicha notificación por el depositario.

Artículo 24. EXCLUSIÓN

Si la Junta Directiva estima que un miembro ha infringido las obligaciones previstas en cualquier artículo del presente Convenio y decide que tal infracción entorpece de manera importante el cumplimiento del presente Convenio, podrá resolver, mediante decisión aprobada por dos tercios de los miembros votantes, a excepción del miembro interesado, cuyas exportaciones representen por lo menos dos terceras partes del volumen total de las exportaciones de todos los miembros, a excepción también del miembro interesado, que dicho miembro cese de pertenecer a la Asociación y el Director Ejecutivo lo notificará así al depositario. La exclusión será efectiva treinta días después de la fecha en que el depositario haya recibido la notificación.

Artículo 25. LIQUIDACIÓN DE CUENTAS DE LOS MIEMBROS RETIRADOS O EXCLUIDOS

1. La Junta Directiva hará la liquidación de cuentas relativa a un miembro retirado o excluido. La Asociación retendrá toda cantidad ya abonada por un miembro retirado o excluido y éste estará obligado a pagar toda cantidad que deba a la Asociación en la fecha en que su retirada o exclusión sea efectiva; no obstante, en el caso de un miembro que no pueda aceptar una enmienda con arreglo a lo dispuesto en el artículo 22 y que por esa causa se haya retirado del presente Convenio, la Junta podrá hacer una liquidación de cuentas que considere equitativa.

2. Todo miembro que se haya retirado o haya sido excluido del presente Convenio no tendrá derecho a ninguna parte del producto de la liquidación ni del activo de la Asociación; tampoco asumirá la carga de ninguna parte del pasivo de la Asociación, si lo hubiere, en caso de que ésta dejara de existir.

Artículo 26. TERMINACIÓN

El presente Convenio se mantendrá en vigor a menos que se decida darlo por terminado mediante una decisión adoptada por dos tercios, como mínimo, de los miembros, cuyo volumen total de exportaciones de té represente, por lo menos, dos terceras partes del volumen total de las exportaciones de todos los miembros. La terminación surtirá efecto en la fecha que determine la Junta Directiva, y el Director Ejecutivo notificará al depositario la terminación y la fecha. No obstante la terminación del presente Convenio, la Asociación seguirá en existencia durante el tiempo necesario para llevar a cabo la liquidación, el cierre de sus cuentas y la distribución de su activo. Durante ese período, la Asociación conservará solamente los poderes y funciones que le asigna el Convenio para esos fines.

Artículo 27. TEXTOS AUTÉNTICOS DEL PRESENTE CONVENIO

Los textos en español, francés o inglés del presente Convenio son igualmente auténticos. Los originales serán depositados en los archivos de las Naciones Unidas.

EN FE DE LO CUAL los infrascritos, debidamente autorizados al efecto por sus gobiernos respectivos, han firmado el presente Convenio en las fechas que figuran junto a sus firmas.

ANEXO

EXPORTACIONES DE TÉ: ORIGEN Y VOLUMEN

LISTA DE PAÍSES (EXPORTADORES NETOS DE TÉ) QUE REÚNEN LAS CONDICIONES NECESARIAS PARA PARTICIPAR EN EL CONVENIO CONFORME AL ARTÍCULO 2, Y DATOS ESTADÍSTICOS RELATIVOS AL PERÍODO 1973-1975 A LOS EFECTOS DEL ARTÍCULO 19

(en millares de toneladas)

País	1973	1974	1975	Promedio	Porcentaje
Argentina	18,0	24,1	17,4	19,8	2,8
Brasil	5,7	4,8	4,4	4,9	0,7
Ecuador	0,8	0,9	0,7	0,8	0,1
Bangladesh	20,3	21,2	24,8	22,1	3,1
India	188,2	210,6	218,1	205,6	29,1
Indonesia	44,7	47,8	46,0	46,2	6,5
Sri Lanka	205,5	185,1	212,7	201,1	28,5
Turquía	18,8	11,5	—	10,1	1,4
Papua Nueva Guinea	2,4	3,7	4,1	3,4	0,5
Burundi	0,6	1,0	0,8	0,8	0,1
Camerún	0,1	0,1	0,1	0,1	—
Kenya	52,4	49,3	52,4	51,4	7,3
Malawi	23,3	23,1	26,0	24,1	3,4
Mauricio	3,7	3,1	2,0	2,9	0,4
Mozambique	17,5	18,6	12,2	16,1	2,3
Rwanda	2,7	3,1	3,8	3,2	0,5
Tanzanía	9,5	9,7	10,4	9,9	1,4
Uganda	19,1	16,7	17,0	17,6	2,5
Zaire	6,7	5,9	4,7	5,8	0,8
China ^(a)	51,1	58,5	64,1	57,9	8,2
Viet-Nam, República Socialista de ^(a)	2,3	3,5	3,3	3,0	0,4
TOTAL	693,4	702,3	725,0	706,9	100,0

FUENTES. FAO (Documento CCP: 77/10) e información facilitada por el Comité Internacional del Té.

^(a) Estimaciones.

For Argentina:
Pour l'Argentine :
Por la Argentina:

For Bangladesh:
Pour le Bangladesh :
Por Bangladesh:

For Brazil:
Pour le Brésil :
Por el Brasil:

For Burundi:
Pour le Burundi :
Por Burundi:

For China:
Pour la Chine :
Por China:

For Ecuador:
Pour l'Equateur :
Por el Ecuador:

For India:
Pour l'Inde :
Por la India:

SHRI RIKHI JAIPAL
20th July 1977

For Indonesia:
Pour l'Indonésie :
Por Indonesia:

CHAIDIR ANWAR SANI
7 July 1977

For Kenya:
Pour le Kenya :
Por Kenia:

FRANCIS M. KASINA
August 2, 1977

For Malawi:
Pour le Malawi :
Por Malawi:

MWAMBA
August 17, 1977

For Mauritius:
Pour Maurice :
Por Mauricio:

R. RAMPHUL
August 2, 1977

For Mozambique:
Pour le Mozambique :
Por Mozambique:

For Papua New Guinea:
Pour la Papouasie-Nouvelle-Guinée :
Por Papua Nueva Guinea:

For Rwanda:
Pour le Rwanda :
Por Rwanda:

For the Socialist Republic of Viet Nam:
Pour la République socialiste du Viet Nam :
Por la República Socialista de Viet Nam:

For Sri Lanka:
Pour Sri Lanka :
Por Sri Lanka:

H. S. AMERASINGHE
September 22, 1977

For Turkey:
Pour la Turquie :
Por Turquía:

For Uganda:
Pour l'Ouganda :
Por Uganda:

KHALID YUNUS KINENE
14 October 1977

For the United Republic of Cameroon:
Pour la République-Unie du Cameroun :
Por la República Unida del Camerún:

For the United Republic of Tanzania:
Pour la République-Unie de Tanzanie :
Por la República Unida de Tanzania:

SALIM AHMED SALIM
July 27, 1977

For Zaire:
Pour le Zaïre :
Por el Zaire:

ANNEX A

***Ratifications, accessions, prorogations, etc.,
concerning treaties and international agreements
registered
with the Secretariat of the United Nations***

ANNEXE A

***Ratifications, adhésions, prorogations, etc.,
concernant des traités et accords internationaux
enregistrés
au Secrétariat de l'Organisation des Nations Unies***

ANNEX A

No. 4214. CONVENTION ON THE INTER-GOVERNMENTAL MARITIME CONSULTATIVE ORGANIZATION. DONE AT GENEVA ON 6 MARCH 1948¹

ACCEPTANCE

Instrument deposited on:

20 February 1979

DJIBOUTI

(With effect from 20 February 1979.)

Registered ex officio on 20 February 1979.

ANNEXE A

N° 4214. CONVENTION RELATIVE À LA CRÉATION D'UNE ORGANISATION MARITIME CONSULTATIVE INTERGOUVERNEMENTALE. FAITE À GENÈVE LE 6 MARS 1948¹

ACCEPTATION

Instrument déposé le :

20 février 1979

DJIBOUTI

(Avec effet au 20 février 1979.)

Enregistré d'office le 20 février 1979.

No. 4739. CONVENTION ON THE RECOGNITION AND ENFORCEMENT OF FOREIGN ARBITRAL AWARDS. DONE AT NEW YORK ON 10 JUNE 1958²

TERRITORIAL APPLICATION

Notification under article X (2):

22 February 1979

UNITED KINGDOM OF GREAT BRITAIN
AND NORTHERN IRELAND

(In respect of the Isle of Man. With effect from 23 May 1979.)

Registered ex officio on 22 February 1979.

N° 4739. CONVENTION POUR LA RECONNAISSANCE ET L'EXÉCUTION DES SENTENCES ARBITRALES ÉTRANGÈRES. FAITE À NEW YORK LE 10 JUIN 1958²

APPLICATION TERRITORIALE

Notification en vertu de l'article X, paragraphe 2 :

22 février 1979

ROYAUME-UNI DE GRANDE-BRETAGNE
ET D'IRLANDE DU NORD

(A l'égard de l'île de Man. Avec effet au 23 mai 1979.)

Enregistré d'office le 22 février 1979.

¹ United Nations, *Treaty Series*, vol. 289, p. 3; for subsequent actions, see references in Cumulative Indexes Nos. 4 to 12, as well as annex A in volumes 814, 820, 834, 857, 860, 861, 885, 886, 892, 897, 898, 899, 907, 913, 928, 942, 954, 963, 973, 980, 985, 987, 999, 1001, 1006, 1007, 1017, 1021, 1023, 1025, 1031, 1042, 1043, 1060, 1080, 1089, 1092, 1106, 1110, 1120, 1122 and 1126.

² *Ibid.*, vol. 330, p. 3; for subsequent actions, see references in Cumulative Indexes Nos. 4 to 12, as well as annex A in volumes 805, 808, 851, 856, 936, 957, 959, 962, 968, 977, 980, 982, 986, 995, 997, 1006, 1033, 1041 and 1088.

¹ Nations Unies, *Recueil des Traités*, vol. 289, p. 3; pour les faits ultérieurs, voir les références données dans les Index cumulatifs nos 4 à 12, ainsi que l'annexe A des volumes 814, 820, 834, 857, 860, 861, 885, 886, 892, 897, 898, 899, 907, 913, 928, 942, 954, 963, 973, 980, 985, 987, 999, 1001, 1006, 1007, 1017, 1021, 1023, 1025, 1031, 1042, 1043, 1060, 1080, 1089, 1092, 1106, 1110, 1120, 1122 et 1126.

² *Ibid.*, vol. 330, p. 3; pour les faits ultérieurs, voir les références données dans les Index cumulatifs nos 4 à 12, ainsi que l'annexe A des volumes 805, 808, 851, 856, 936, 957, 959, 962, 968, 977, 980, 982, 986, 995, 997, 1006, 1033, 1041 et 1088.

N° 9936. CONVENTION GÉNÉRALE DE SÉCURITÉ SOCIALE ENTRE LA FRANCE ET LE MAROC. SIGNÉE À RABAT LE 9 JUILLET 1965¹

ACCORD² RELATIF AU RÉGIME DE SÉCURITÉ SOCIALE DES MARINS, COMPLÉMENTAIRE À LA CONVENTION SUSMENTIONNÉE (AVEC ÉCHANGE DE LETTRES). SIGNÉ À PARIS LE 7 MAI 1976

Texte authentique : français.

Enregistré par la France le 20 février 1979.

Le Gouvernement de la République française et le Gouvernement du Royaume du Maroc,

Résolus à coopérer dans le domaine social,

Affirmant les principes :

- De l'égalité de traitement entre les ressortissants des deux Etats au regard des législations de sécurité sociale de chacun d'eux,
- Du maintien à leurs ressortissants des droits acquis en vertu de la législation de l'un de ces Etats,
- De la totalisation des périodes d'assurance ou reconnues équivalentes accomplies par leurs ressortissants sous chacune des deux législations,

Ont décidé de conclure, en application de l'article 2, paragraphe 3, de la Convention générale de sécurité sociale entre les deux Etats du 9 juillet 1965¹, un Accord tendant à coordonner l'application aux marins français et marocains des législations sociales françaises et marocaines et, à cet effet, sont convenus des dispositions suivantes :

TITRE 1^{er}. PRINCIPES GÉNÉRAUX

Article 1^{er}. CHAMP D'APPLICATION PERSONNEL

a) Sont soumis au régime défini par le présent Accord les marins salariés de nationalité française embarqués sous pavillon marocain et les marins salariés de nationalité marocaine embarqués sous pavillon français, à bord de navires pourvus, du côté français, d'un rôle d'équipage et, du côté marocain, d'un registre d'équipage ou, pour les remorqueurs et engins de servitude, d'un congé de police (ainsi que leurs ayants droit).

Sont considérés comme marins les travailleurs qui s'engagent avec un armateur ou son représentant pour servir à bord d'un navire de commerce, de pêche ou de plaisance et contribuent, dans les services du pont, de la machine, dans les services radioélectriques et le service général, à la marche, à la conduite, à l'entretien ou à l'exploitation du navire.

Est considéré comme armateur pour l'application du présent Accord tout particulier, toute société, tout service public ou service concédé pour le compte desquels un navire est armé.

b) Sont également soumis au régime défini par le présent Accord les marins salariés de nationalité française ou marocaine qui accomplissent des services — autres que de navigation — pris en compte par les législations visées à l'article 3 du présent Accord du régime français ou marocain dont ils relèvent en raison de leur activité (ainsi que leurs ayants droit).

¹ Nations Unies, *Recueil des Traités*, vol. 694, p. 51, et annexe A du volume 1061.

² Entré en vigueur le 1^{er} août 1978, soit le premier jour du deuxième mois suivant l'échange des instruments d'approbation, qui a eu lieu à Rabat le 30 juin 1978, conformément à l'article 39.

Article 2. CHAMP D'APPLICATION TERRITORIAL

Les territoires couverts par les dispositions du présent Accord sont :

- En ce qui concerne la France : les départements européens et les départements d'outre-mer de la République française;
- En ce qui concerne le Maroc : le territoire du Royaume du Maroc.

Article 3. CHAMP D'APPLICATION MATÉRIEL

Paragraphe 1^{er}. Les législations auxquelles s'applique le présent Accord sont :

1^o En France :

- a) La législation relative au régime de retraite des marins géré par la Caisse de retraite des marins;
- b) La législation relative au régime de prévoyance des marins géré par la Caisse générale de prévoyance des marins;
- c) La législation des prestations familiales;

2^o Au Maroc :

- a) La législation sur le régime de la sécurité sociale;
- b) La législation sur les accidents du travail et les maladies professionnelles;
- c) Les dispositions du code de commerce maritime relatives aux maladies, blessures et rapatriement des marins.

Paragraphe 2. Le présent Accord s'appliquera également à tous les actes législatifs ou réglementaires qui ont modifié ou complété, ou qui modifieront ou compléteront les législations énumérées au paragraphe 1^{er} du présent article.

Toutefois, il ne s'appliquera :

- a) Aux actes législatifs ou réglementaires couvrant une branche nouvelle du régime de sécurité sociale des marins que si un accord intervient à cet effet entre les Parties contractantes;
- b) Aux actes législatifs ou réglementaires qui étendront les régimes existants à de nouvelles catégories de bénéficiaires que s'il n'y a pas à cet égard opposition de la Partie qui modifie sa législation notifiée à l'autre Partie dans un délai de trois mois à dater de la publication officielle desdits textes.

Article 4. LÉGISLATION APPLICABLE

Paragraphe 1^{er}. Les marins salariés sont soumis à la législation de l'Etat qui a conféré son pavillon au navire sur lequel ils sont embarqués.

Paragraphe 2. Le principe posé au paragraphe 1^{er} du présent article comporte l'exception suivante :

Le marin salarié occupé par une entreprise dont il relève normalement soit à bord d'un navire battant pavillon de l'un des deux Etats, soit sur le territoire de celui-ci, et détaché par cette entreprise sur le territoire ou sur un navire de l'autre Etat pour y effectuer un travail pour cette entreprise, demeure soumis à la législation du premier Etat, à condition que la durée prévisible de ce travail n'excède pas douze mois et qu'il ne soit pas envoyé en remplacement d'un autre marin parvenu au terme de la période de son détachement. Dans la limite de ce délai, l'autorité compétente détermine la durée du détachement.

Si la durée du travail à effectuer se prolonge en raison de circonstances imprévisibles au-delà de la durée initialement prévue et vient à excéder douze mois, la législation du premier Etat demeure applicable jusqu'à l'achèvement de ce travail, à la condition

que l'autorité compétente du deuxième Etat ait donné son accord avant la fin de la période de douze mois.

Paragraphe 3. Les dispositions du paragraphe 3 de l'article 4 de la Convention générale sont étendues aux marins.

Paragraphe 4. Les autorités administratives compétentes des deux Parties contractantes pourront prévoir, d'un commun accord, dans l'intérêt des marins de l'un ou de l'autre Etat, d'autres exceptions à la règle énoncée au paragraphe 1^{er} du présent article. Inversement, elles pourront convenir que l'exception prévue au paragraphe 2 ne s'appliquera pas dans certains cas particuliers.

Paragraphe 5. Pour l'application du paragraphe 4, les autorités administratives compétentes des deux Parties pourront, le cas échéant, conclure les arrangements administratifs particuliers nécessaires.

TITRE II. DISPOSITIONS PARTICULIÈRES RELATIVES AUX DIFFÉRENTES BRANCHES DE PRESTATIONS

CHAPITRE 1^{er}. PRESTATIONS FAMILIALES

Article 5

Les dispositions des articles 5, 6, 8 et 9 de la Convention générale sont étendues aux marins.

CHAPITRE II. ASSURANCE VIEILLESSE ET ASSURANCE DÉCÈS (PENSIONS DE SURVIVANTS)

Article 6. LEVÉE DES CLAUSES DE RÉSIDENCE

Lorsque la législation de l'une des Parties contractantes subordonne à des conditions de résidence sur son territoire l'octroi des avantages de vieillesse et décès (pensions de survivants) ou l'accomplissement sur ce territoire de certaines formalités en vue d'obtenir lesdits avantages, ces conditions ne sont pas opposables aux ressortissants marocains ou français tant qu'ils résident ou séjournent sur le territoire de l'une des deux Parties contractantes.

Article 7. DROIT D'OPTION

1^o Le marin français ou marocain ayant la qualité de marin salarié au sens de l'article 1^{er} ci-dessus, qui, au cours de sa carrière, a été soumis successivement ou alternativement sur le territoire des deux Parties contractantes au régime d'assurance vieillesse applicable dans chacun de ces deux Etats aux marins, dispose, au moment où s'ouvre son droit à prestations, de la faculté d'opter entre l'application conjointe et l'application séparée des législations de chacune des Parties contractantes :

- a) S'il opte pour l'application séparée des législations nationales, les prestations auxquelles il peut prétendre de la part de chacune de ces législations sont alors liquidées sans tenir compte des périodes d'assurance ou équivalentes accomplies dans l'autre Etat, comme si l'intéressé n'avait été soumis qu'à la législation d'un seul Etat;
- b) Si, au contraire, il opte pour l'application conjointe des législations nationales, les prestations auxquelles il peut prétendre de la part de ces législations sont liquidées suivant les règles fixées aux articles suivants du présent chapitre.

2^o Lorsque le décès, ouvrant droit à l'attribution d'une pension de survivant, survient avant que le marin ait obtenu la liquidation de ses droits au regard de l'assurance vieillesse, ses ayants droit disposent de la faculté d'option visée au paragraphe premier du présent article.

Article 8. TOTALISATION DES PÉRIODES D'ASSURANCE

Les périodes d'assurance correspondant à des services accomplis sous pavillon de l'un ou l'autre des deux Etats ou à des services assimilés, de même que les périodes reconnues équivalentes à ces périodes d'assurance, sont totalisées à la condition qu'elles ne se superposent pas, tant en vue de la détermination du droit aux prestations qu'en vue du maintien ou du recouvrement de ce droit.

Les dispositions du deuxième alinéa du paragraphe 2 de l'article 10 de la Convention générale de sécurité sociale sont étendues aux marins.

Article 9. LIQUIDATION DE LA PRESTATION

1° Compte tenu de la totalisation des périodes, effectuée comme il est dit à l'article précédent, l'institution compétente de chaque Etat détermine, d'après sa propre législation, si l'intéressé réunit les conditions requises pour avoir droit aux prestations de l'assurance vieillesse prévues par cette législation.

2° Si le droit est acquis, l'institution compétente de chaque Etat détermine pour ordre le montant de la prestation à laquelle l'assuré aurait droit si toutes les périodes d'assurance ou reconnues équivalentes avaient été accomplies exclusivement sous sa propre législation.

3° Le montant de la prestation effectivement due à l'intéressé par l'institution compétente de chaque Etat est fixé sur la base du montant de la prestation visée à l'alinéa précédent au prorata de la durée des périodes d'assurance ou reconnues équivalentes accomplies sous sa propre législation, par rapport à l'ensemble des périodes accomplies dans les deux Etats.

4° Les organismes chargés dans chacun des deux Etats du service des retraites des marins pourront, le cas échéant, déduire du montant des pensions dues aux marins nationaux de l'autre Etat une fraction correspondant à la participation moyenne qu'ils reçoivent pour le paiement des prestations de même nature à leurs ressortissants.

Toutefois, cette déduction ne pourra ramener le montant desdites prestations au-dessous de celui des prestations qui auraient été servies si le régime général des autres travailleurs avait été appliqué aux intéressés.

Article 10. DURÉE MINIMALE DES PÉRIODES D'ASSURANCE

1° Lorsque les périodes d'assurance accomplies sous la législation d'un des deux Etats sont inférieures à douze mois, aucune prestation n'est due au titre de la législation de cet Etat.

2° Les périodes d'assurance visées ci-dessus sont néanmoins prises en considération pour l'ouverture des droits par totalisation au regard de la législation de l'autre Etat, dans les termes de l'article ci-dessus, à moins qu'il n'en résulte une diminution de la prestation due au titre de la législation de cet Etat.

Article 11. CAS D'APPLICATION SUCCESSIVE DES LÉGISLATIONS

1° Lorsque le marin ne remplit pas, au même moment, les conditions exigées par les deux législations qui lui sont applicables, mais satisfait seulement aux conditions de l'une d'elles, la liquidation de la prestation de vieillesse par totalisation des périodes accomplies dans les deux Etats se trouve différée jusqu'au moment où se trouvent également remplies les conditions exigées par l'autre législation.

2° Il bénéficie des seules prestations prévues par la législation nationale au regard de laquelle le droit est ouvert et compte tenu des seules périodes accomplies sous cette législation.

3° Lorsque les conditions exigées par l'autre législation se trouvent remplies, il est procédé à la revision des prestations dues au marin dans les termes des articles 8 et 9, s'il a opté pour l'application conjointe des législations de chacune des Parties contractantes.

Article 12. PRESTATIONS DE SURVIVANTS

1° Les dispositions du présent chapitre sont applicables, par analogie, aux droits des conjoints et enfants survivants.

2° Si, conformément à son statut personnel, l'assuré avait plusieurs épouses, l'avantage dû au conjoint survivant est réparti également entre celles-ci.

CHAPITRE III. ASSURANCE MALADIE OU ACCIDENT EN DEHORS DE LA NAVIGATION, MATERNITÉ, DÉCÈS*Article 13*

Les dispositions des articles 17 à 20 inclus de la Convention générale sont étendues aux marins salariés français ou marocains.

Les législations applicables, en ce cas, sont celles de l'Etat qui a conféré son pavillon au navire à bord duquel le marin est ou était embarqué.

Article 14. TRANSFERT DE RÉSIDENCE

Un marin salarié français ou marocain, admis au bénéfice des prestations de l'assurance maladie ou accident en dehors de la navigation à la charge de l'institution de l'Etat sous le pavillon duquel il était embarqué, conserve le bénéfice desdites prestations, dans les conditions fixées par l'Arrangement administratif, lorsqu'il transfère sa résidence sur le territoire de l'autre Etat et à condition que, préalablement à son départ, le marin ait obtenu l'autorisation de l'institution d'affiliation.

Article 15. CONGÉ PAYÉ

Un marin salarié français ou marocain, affilié à l'institution de l'Etat sous le pavillon duquel il était embarqué et résidant dans ledit Etat, bénéficie des prestations de l'assurance maladie ou accident en dehors de la navigation, lors d'un séjour temporaire effectué dans l'Etat dont il est ressortissant à l'occasion d'un congé payé, lorsque son état vient à nécessiter des soins médicaux d'urgence, y compris l'hospitalisation, dans les conditions qui seront fixées par l'Arrangement administratif.

Article 16. MEMBRES DE LA FAMILLE

Les membres de la famille d'un marin salarié français ou marocain qui résident ou reviennent résider dans l'un des deux pays, alors que le marin est embarqué sous pavillon de l'autre pays, ont droit au bénéfice des prestations en nature des assurances maladie et maternité.

Article 17. SERVICE DES PRESTATIONS

1° Les prestations en nature prévues d'une part aux articles 14 et 15 pour les marins, d'autre part à l'article 16 pour les membres de la famille du marin, sont servies par l'institution du pays de résidence ou de séjour selon les dispositions que cette dernière institution applique en ce qui concerne l'étendue et les modalités du service des prestations.

2° Les prestations en espèces prévues aux articles 14 et 15 sont servies directement par l'institution d'affiliation du marin, conformément à la législation qu'elle applique.

Article 18. CHARGE DES PRESTATIONS

1° La charge des prestations visées aux articles 14, 15 et 16 incombe à l'institution d'affiliation du marin :

- a) En totalité, dans les cas visés aux articles 14 et 15;
- b) Pour les trois quarts des dépenses y afférentes dans le cas visé à l'article 16.

2^o L'Arrangement administratif fixe les modalités selon lesquelles les prestations en nature sont remboursées par l'institution d'affiliation à l'institution du pays de résidence ou de séjour.

CHAPITRE IV. ASSURANCE INVALIDITÉ

Article 19

1^o Pour la détermination du droit aux prestations de l'assurance invalidité des marins salariés français ou marocains devenus invalides à la suite d'une maladie survenue en cours ou en dehors de la navigation ou d'un accident non professionnel, les périodes d'assurance correspondant à des services accomplis sous pavillon de l'un ou l'autre des deux Etats ou à des services assimilés ainsi que les périodes reconnues équivalentes sont totalisées, à condition qu'elles ne se superposent pas.

2^o Lesdites prestations sont liquidées conformément aux dispositions de la législation qui était applicable à l'intéressé au moment de l'interruption de travail suivie d'invalidité et supportée par l'organisme compétent aux termes de cette législation.

Article 20

Les dispositions des articles 25 et 27 de la Convention générale sont étendues aux marins.

CHAPITRE V. ACCIDENTS DU TRAVAIL ET MALADIES SURVENUES EN COURS DE NAVIGATION

Article 21

a) Le droit aux prestations en nature et en espèces en cas d'accident du travail maritime ou de maladie survenue en cours de navigation, d'un marin salarié français ou marocain est déterminé conformément à la législation de l'Etat qui a conféré son pavillon au navire à bord duquel il est ou était en service.

b) Lorsque la législation de l'un des deux Etats subordonne le maintien du service de ces prestations à une durée d'assurance, les périodes d'assurances correspondant à des services accomplis sous le pavillon de l'un ou de l'autre des Etats ou à des services assimilés, de même que les périodes équivalentes sont totalisées, à condition qu'elles ne se superposent pas.

Article 22. LEVÉE DES CLAUSES DE RÉSIDENCE

1^o Ne sont pas opposables aux ressortissants de l'une des Parties contractantes les dispositions contenues dans les législations de l'autre Partie concernant les accidents du travail maritime et les maladies survenues en cours de navigation, qui restreignent les droits des étrangers ou opposent à ceux-ci des déchéances en raison de leur résidence.

2^o Les majorations ou allocations complémentaires accordées en supplément des pensions d'accident du travail maritime en vertu des législations applicables par chacune des deux Parties contractantes sont maintenues aux personnes visées au paragraphe précédent, quel que soit le lieu de leur nouvelle résidence, dans les mêmes conditions que pour ses propres ressortissants.

Article 23. TRANSFERT DE RÉSIDENCE

1^o Un marin salarié français, embarqué sous pavillon marocain, victime d'un accident du travail maritime ou d'une maladie survenue en cours de navigation, ou un marin salarié marocain embarqué sous pavillon français, victime d'un accident du travail maritime ou atteint d'une maladie survenue en cours de navigation, et admis au bénéfice

des prestations dues pendant la période d'incapacité temporaire, conserve le bénéfice desdites prestations lorsqu'il transfère sa résidence sur le territoire de l'autre Etat.

2° Le marin doit, avant de transférer sa résidence, obtenir l'autorisation de l'institution d'affiliation.

Le marin qui, à la suite d'un accident du travail maritime ou d'une maladie survenue en cours de navigation et en application de la législation du travail maritime de l'un des deux Etats a été débarqué ou rapatrié sur le territoire de l'Etat autre que celui sous le pavillon duquel il était embarqué, est présumé avoir obtenu l'autorisation de l'institution d'affiliation jusqu'à notification de la décision de ladite institution.

3° En cas d'accident du travail maritime, cette autorisation est donnée jusqu'à la date présumée de la guérison ou de la consolidation de la blessure. Lorsque, à l'expiration du délai ainsi fixé, l'état de la victime le requiert, celle-ci a la possibilité d'obtenir la prorogation du délai jusqu'à la date de la guérison ou de la consolidation effective de sa blessure. L'Arrangement administratif fixera les modalités et la durée (durée initiale et prorogation) du service des prestations en cas de maladie survenue en cours de navigation.

Article 24. SERVICE DES PRESTATIONS DE L'INCAPACITÉ TEMPORAIRE

1° Les prestations en nature (soins) prévues à l'article 23 sont servies par l'institution du pays de la nouvelle résidence de l'intéressé, selon les dispositions de la législation que cette dernière institution applique en ce qui concerne l'étendue et les modalités du service des prestations.

2° Les prestations en espèces prévues à l'article 23 sont servies directement par l'institution d'affiliation de l'intéressé, conformément à la législation qu'elle applique.

Article 25. CHARGE DES PRESTATIONS DE L'INCAPACITÉ TEMPORAIRE

1° La charge des prestations visées à l'article 23 incombe à l'institution d'affiliation de l'intéressé.

2° L'Arrangement administratif fixe les modalités selon lesquelles les prestations en nature sont remboursées par l'institution d'affiliation à l'institution du pays de la nouvelle résidence de l'intéressé.

Article 26. PRESTATIONS EN NATURE DE GRANDE IMPORTANCE

Dans les cas prévus à l'article 23, l'octroi des prothèses, du grand appareillage et d'autres prestations en nature d'une grande importance dont la liste sera annexée à l'Arrangement administratif, est subordonné sauf en cas d'urgence à l'autorisation préalable de l'institution d'affiliation.

Article 27. ACCIDENTS SUCCESSIFS

Pour apprécier le degré d'incapacité permanente résultant d'un accident du travail maritime ou d'une maladie en cours de navigation, au regard de la législation de l'une des Parties contractantes, les accidents du travail maritime ou les maladies en cours de navigation survenus antérieurement sous la législation de l'autre Partie contractante sont, le cas échéant, pris en considération comme s'ils étaient survenus sous la législation de la première Partie contractante.

Article 28. PENSIONS DE CONJOINTS SURVIVANTS

En cas d'accident du travail maritime suivi de mort et si, conformément à son statut personnel, la victime avait plusieurs épouses, la pension due au conjoint survivant est répartie également et définitivement entre les épouses.

TITRE III. DISPOSITIONS DIVERSES

CHAPITRE I^{er}. MESURES D'APPLICATION DE L'ACCORD*Article 29.* DÉFINITION DES AUTORITÉS ADMINISTRATIVES COMPÉTENTES

1^o Sont considérés dans chacun des deux Etats comme autorités administratives compétentes, au sens du présent Accord, les ministres qui sont chargés, chacun en ce qui le concerne, de l'application des régimes de sécurité sociale dont relèvent les marins.

2^o Toutefois, pour l'application des dispositions faisant l'objet du chapitre I^{er} du titre II concernant les prestations familiales, les autorités administratives compétentes sont celles visées à l'article 39 de la Convention générale.

Article 30. ARRANGEMENT ADMINISTRATIF;
INFORMATION ET ENTRAIDE ADMINISTRATIVE

Les dispositions des articles 40 et 41 de la Convention générale sont étendues au présent Accord.

CHAPITRE II. DISPOSITIONS DÉROGATOIRES AUX LÉGISLATIONS INTERNES

Article 31. EXEMPTIONS DE TAXES ET DISPENSES DE VISA;
FORMALITÉS, RECOURS

Les dispositions des articles 42 à 46 inclus de la Convention générale sont étendues au présent Accord.

Article 32. RECOUVREMENT DES COTISATIONS

Le recouvrement des cotisations et pénalités dues à une institution de l'une des Parties contractantes peut se faire sur le territoire de l'autre Partie, suivant toutes procédures et avec les garanties et privilèges applicables au recouvrement des cotisations et pénalités dues à l'institution de cette dernière Partie.

Article 33. TIERS RESPONSABLE

Si une personne bénéficie de prestations au titre de la législation d'une Partie contractante pour un dommage causé ou survenu sur le territoire de l'autre Partie contractante, les droits de l'institution débitrice des prestations à l'encontre du tiers responsable tenu à la réparation du dommage sont réglés de la manière suivante :

- a) Lorsque l'institution débitrice est subrogée en vertu de la législation qu'elle applique dans tout ou partie des droits que le bénéficiaire détient à l'encontre du tiers, l'autre Partie contractante reconnaît une telle subrogation;
- b) Lorsque l'institution débitrice a un droit direct à l'encontre du tiers, l'autre Partie contractante reconnaît ce droit.

Article 34. MARINS DÉTACHÉS

1^o Les marins salariés français et marocains se trouvant dans la situation visée à l'article 4, paragraphe 2, du présent Accord, ainsi que les membres de leurs familles qui les accompagnent, bénéficient des prestations des assurances maladie, maternité et accident du travail du régime de sécurité sociale des marins pendant la durée de leur séjour dans le pays où ils sont détachés.

2^o Le service des prestations, tant en espèces qu'en nature, est assuré directement par l'institution d'affiliation dont relèvent les marins en cause, conformément à la législation qu'elle applique.

CHAPITRE III. DISPOSITIONS D'ORDRE FINANCIER

Article 35

1^o L'ensemble des règlements financiers afférents aux opérations de sécurité sociale résultant de l'application des dispositions du présent Accord s'effectuera dans les conditions définies aux articles 36 et 38 inclus de la Convention générale, par le Protocole n^o 3 annexé à ladite Convention générale et par l'Echange de lettres du 23 juin 1972.

2^o Toutefois, pour l'application de l'article 4, paragraphe 4, du présent Accord, les autorités administratives compétentes des Parties contractantes pourront prévoir, d'un commun accord, des exceptions à la règle énoncée au paragraphe 1^{er} du présent article.

Article 36. MONNAIE ET TAUX DE CHANGE

1^o Les organismes débiteurs de prestations en vertu tant du présent Accord que de leur propre législation s'en libèrent valablement dans la monnaie de leur pays.

2^o Les montants des remboursements prévus par le présent Accord sont libellés dans la monnaie du pays de l'institution qui a assuré le service des prestations [et] le remboursement s'effectue au taux de change en vigueur au jour du règlement.

CHAPITRE IV

Article 37. RÈGLEMENT DES DIFFÉRENDS

Les dispositions de l'article 47 de la Convention générale sont étendues au présent Accord.

TITRE IV. DISPOSITIONS FINALES

Article 38

1^o Le présent Accord n'ouvre aucun droit au paiement de prestations pour une période antérieure à la date de son entrée en vigueur.

2^o Toute période d'assurance antérieure à la date d'entrée en vigueur du présent Accord, correspondant à des services accomplis sous pavillon de l'un ou l'autre des deux Etats ou à des services assimilés, de même que les périodes équivalentes, est prise en considération pour la détermination du droit aux prestations s'ouvrant conformément aux dispositions du présent Accord.

3^o Sous réserve des dispositions du paragraphe 1^{er} du présent article, une prestation est due en vertu du présent Accord, même si elle se rapporte à un événement antérieur à la date de son entrée en vigueur. A cet effet, toute prestation qui n'a pas été liquidée ou qui a été suspendue à cause de la nationalité de l'intéressé ou en raison de sa résidence sur le territoire de l'un des deux Etats sera, à la demande de l'intéressé, liquidée ou rétablie à partir de l'entrée en vigueur du présent Accord sous réserve que les droits antérieurement liquidés n'aient pas donné lieu à un règlement en capital.

4^o Les droits des intéressés ayant obtenu, antérieurement à l'entrée en vigueur du présent Accord, la liquidation d'une pension ou rente pourront être révisés à leur demande. La révision aura pour effet d'accorder aux bénéficiaires, à partir de l'entrée en vigueur du présent Accord, les mêmes droits que si l'Accord avait été en vigueur au moment de la liquidation. La demande de révision doit être introduite dans un délai de deux ans à compter de l'entrée en vigueur du présent Accord.

5^o Quant au droit résultant de l'application des paragraphes 3 et 4 du présent article, les dispositions prévues par les législations des deux Etats en ce qui concerne la déchéance et la prescription des droits ne sont pas opposables aux intéressés si la demande visée aux paragraphes 3 et 4 du présent article est présentée dans un délai de deux ans

à compter de l'entrée en vigueur du présent Accord. Si la demande est présentée après l'expiration de ce délai, le droit aux prestations qui n'est pas frappé de déchéance ou qui n'est pas prescrit est acquis à partir de la date de la demande, à moins que des dispositions plus favorables de la législation d'un des deux Etats ne soient applicables.

Article 39. ENTRÉE EN VIGUEUR DE L'ACCORD

Le présent Accord entrera en vigueur le premier jour du deuxième mois suivant l'échange des instruments d'approbation, lequel aura lieu à Rabat aussitôt que faire se pourra.

Article 40. DURÉE DE L'ACCORD

Le présent Accord est conclu pour une durée de cinq ans à partir de la date de son entrée en vigueur et sera renouvelé tacitement, sauf dénonciation qui devra être notifiée six mois avant l'expiration du terme.

En cas de dénonciation, les stipulations du présent Accord et des arrangements administratifs visés à l'article 30 dudit Accord resteront applicables aux droits acquis, nonobstant les dispositions restrictives que les législations intéressées prévoiraient pour les cas de résidence à l'étranger.

FAIT à Paris le 7 mai 1976, en deux exemplaires.

Pour le Gouvernement de la République française :

[Signé]

CLAUDE CHAYET

Pour le Gouvernement du Royaume du Maroc :

[Signé]

YOUSSEF BEN ABBÈS

ÉCHANGE DE LETTRES

I

AMBASSADE DU ROYAUME DU MAROC À PARIS

Paris, le 7 mai 1976

Monsieur le Ministre,

L'Accord complémentaire relatif au régime de sécurité sociale des marins, à la signature duquel nous avons procédé ce jour, prévoit en son article 9, paragraphe 4, que :

« Les organismes chargés dans chacun des deux Etats du service des retraites des marins pourront, le cas échéant, déduire du montant des pensions dues aux marins nationaux de l'autre Etat, une fraction correspondant à la participation moyenne qu'ils reçoivent pour le paiement des prestations de même nature à leurs ressortissants. Toutefois, cette déduction ne pourra ramener le montant desdites prestations au-dessous de celui des prestations qui auraient été servies si le régime général des autres travailleurs avait été appliqué aux intéressés. »

J'ai l'honneur de proposer que les dispositions de l'article 9, paragraphe 4, précité — concernant la participation moyenne reçue sous forme de subvention publique — ne soient pas appliquées aux marins visés à l'article 1^{er} de l'Accord complémentaire franco-marocain.

Je vous serais très obligé de bien vouloir me faire savoir si cette proposition recueille l'accord du Gouvernement français.

Dans l'affirmative, la présente lettre et votre réponse seront considérées comme constituant un accord confidentiel entre nos deux Gouvernements, qui prendra effet à la date d'entrée en vigueur de l'Accord complémentaire et sera conclu pour la même période que ledit Accord complémentaire.

Je vous prie d'agréer, Monsieur le Ministre, l'assurance de ma haute considération.

[Signé]

YOUSSEF BEN ABBÈS

Monsieur Claude Chayet
Ministre plénipotentiaire
Directeur des conventions administratives
et des affaires consulaires
Ministère des affaires étrangères
Paris

II

MINISTÈRE DES AFFAIRES ÉTRANGÈRES À PARIS

Paris, le 7 mai 1976

Monsieur l'Ambassadeur,

Par lettre en date de ce jour, vous avez bien voulu me communiquer la lettre dont la teneur suit :

[Voir lettre I]

J'ai l'honneur de vous faire part de l'accord de mon Gouvernement sur ce qui précède.

Je vous prie d'agréer, Monsieur l'Ambassadeur, l'assurance de ma haute considération.

[Signé]

CLAUDE CHAYET

Monsieur Youssef Ben Abbès
Ambassadeur extraordinaire et plénipotentiaire
Ambassade du Royaume du Maroc
Paris

[TRANSLATION — TRADUCTION]

No. 9936. GENERAL CONVENTION ON SOCIAL SECURITY BETWEEN FRANCE AND MOROCCO. SIGNED AT RABAT ON 9 JULY 1965¹

AGREEMENT² CONCERNING THE SOCIAL SECURITY SCHEME FOR SEAMEN, SUPPLEMENTARY TO THE ABOVE-MENTIONED CONVENTION (WITH EXCHANGE OF LETTERS). SIGNED AT PARIS ON 7 MAY 1976

Authentic text: French.

Registered by France on 20 February 1979.

The Government of the French Republic and the Government of the Kingdom of Morocco,

Being resolved to co-operate in the social field,

Affirming the principles:

- That nationals of both States should receive equal treatment under the social security legislation of each of them,
- That their nationals should retain the rights they have acquired under the legislation of one of these States,
- That insurance periods or periods recognized as equivalent completed by their nationals under the legislation of each State should be aggregated,

Have decided to conclude, pursuant to article 2, paragraph 3, of the General Convention on Social Security between the two States of 9 July 1965,¹ an Agreement to co-ordinate the application to French and Moroccan seamen of French and Moroccan social legislation and to that end have agreed on the following provisions:

PART I. GENERAL PRINCIPLES

Article 1. PERSONNEL TO WHOM APPLICABLE

(a) The scheme described in this Agreement shall be applicable to wage-earning seamen of French nationality serving on board vessels of Moroccan registry having a ship's register or, in the case of tugs and tenders, police clearance, and wage-earning seamen of Moroccan nationality serving on board vessels of French registry having ships' articles (and their dependants).

Any worker who contracts with a shipowner or his representative to serve on board a merchant, fishing or pleasure vessel and whose work on deck, in the engine-room, in the radio services or in the catering services is connected with the propulsion, steering, maintenance or operation of the vessel shall be deemed to be a seaman.

For the purposes of this Agreement, any individual, company, public authority or franchised service on whose behalf a vessel has been commissioned shall be deemed to be a shipowner.

(b) The scheme described in this Agreement shall also be applicable to wage-earning seamen of French or Moroccan nationality who perform services—other than services at sea—covered by the legislation referred to in article 3 of this Agreement governing the French or Moroccan scheme which is applicable to them by reason of their employment (and to their dependants).

¹ United Nations, *Treaty Series*, vol. 694, p. 51, and annex A of volume 1061.

² Came into force on 1 August 1978, i.e., the first day of the second month following the exchange of the instruments of approval, which took place at Rabat on 30 June 1978, in accordance with article 39.

Article 2. TERRITORY WHERE APPLICABLE

The territories to which the provisions of this Agreement shall apply are:

- In relation to France: the European departments and overseas departments of the French Republic;
- In relation to Morocco: the territory of the Kingdom of Morocco.

Article 3. FIELD OF APPLICABILITY

Paragraph 1. The legislation to which the Agreement shall apply is:

1. In France:
 - (a) The legislation relating to the seamen's retirement scheme managed by the seamen's pension fund;
 - (b) The legislation relating to the seamen's insurance scheme managed by the seamen's general insurance fund;
 - (c) The legislation relating to family benefits;
2. In Morocco:
 - (a) The legislation relating to the social security scheme;
 - (b) The legislation relating to industrial accidents and occupational diseases;
 - (c) The provisions of the code of maritime commerce relating to sickness, injury and repatriation of seamen.

Paragraph 2. This Agreement shall also apply to all laws or regulations by which the legislation specified in paragraph 1 of this article has been or may be amended or supplemented.

However, it shall apply:

- (a) To laws or regulations covering a new branch of social security for seamen only if the Contracting Parties have concluded an agreement to that effect;
- (b) To laws or regulations extending existing schemes to new categories of beneficiaries only if the Party amending its legislation has not notified the other Party within a period of three months from the date of the official publication of the said texts that it objects to such application.

Article 4. APPLICABLE LEGISLATION

Paragraph 1. Wage-earning seamen shall be subject to the legislation of the State of registry of the vessel on board which they are serving.

Paragraph 2. The principle laid down in paragraph 1 of this article shall be subject to the following exception:

A wage-earning seaman in the service of an enterprise which normally employs him on board a vessel registered in one of the two States, or in the territory of one of the two States, and assigned by that enterprise to the territory or on board a vessel of the other State to exercise employment for that enterprise, remains subject to the legislation of the first-mentioned State, provided that the foreseeable duration of this work does not exceed 12 months and that he is not sent to replace another seaman at the end of the latter's assignment. Within this time-limit, the competent authority shall determine the duration of the assignment.

If the duration of the work to be undertaken is prolonged through unforeseeable circumstances beyond the time initially provided for and exceeds 12 months, the legislation of the first State shall remain applicable until this work is finished, on condition that the competent authority of the second State has given its agreement before the end of the 12-month period.

Paragraph 3. The provisions of article 4, paragraph 3, of the General Convention shall be extended to seamen.

Paragraph 4. The competent administrative authorities of the two Contracting Parties may, by agreement, and in the interests of the seamen of either State, provide for other exceptions to the rule laid down in paragraph 1 of this article. On the other hand, they may agree that the exception provided for in paragraph 2 shall not apply in certain special cases.

Paragraph 5. To implement paragraph 4, the competent administrative authorities of the two Parties may, if necessary, make special administrative arrangements, as required.

PART II. SPECIAL PROVISIONS RELATING TO VARIOUS TYPES OF BENEFITS

CHAPTER I. FAMILY BENEFITS

Article 5

The provisions of articles 5, 6, 8 and 9 of the General Convention are extended to seamen.

CHAPTER II. OLD-AGE AND DEATH INSURANCE (SURVIVORS' PENSIONS)

Article 6. LIFTING OF RESIDENCE CLAUSES

Where the legislation of one of the Contracting Parties makes the granting of old-age and death benefits (survivors' pensions) subject to conditions of residence in its territory or to the fulfilment of certain formalities in its territory in order to obtain the said benefits, such conditions shall not apply to Moroccan or French nationals so long as they reside or stay in the territory of one of the two Contracting Parties.

Article 7. RIGHT OF CHOICE

1. A French or Moroccan seaman defined as a wage-earning seaman in the terms of article I above, who, during his working life, is consecutively or alternately subject on the territory of the two Contracting Parties to the old-age insurance scheme applicable to seamen in each of those two States, may opt for the joint or separate application of the legislations of each of the Contracting Parties when he becomes entitled to receive benefits:

- (a) If he opts for the separate application of the national legislations, the benefits which he can claim from each of these legislations shall then be paid without taking into account the insurance periods or equivalent periods completed in the other State, as though the person concerned had only been subject to the legislation of a single State;
- (b) If, on the contrary, he opts for joint application of the national legislations, the benefits which he can claim from each of those legislations shall be paid pursuant to the rules established in the following articles of this chapter.

2. When death, which justifies the allocation of a survivor's pension, occurs before the seaman has received his entitlements with regard to old-age insurance, his dependants may exercise the option referred to in paragraph I of this article.

Article 8. AGGREGATION OF INSURANCE PERIODS

Insurance periods corresponding to service under the flag of either of the two States or periods treated as such, as well as periods recognized as equivalent to these insurance

periods, shall, provided that they do not overlap, be aggregated both for the purpose of determining the right to benefits and for the purpose of the maintenance or recovery of that right.

The provisions of article 10, paragraph 2 (a), of the General Convention on Social Security shall be extended to seamen.

Article 9. PAYMENT OF BENEFITS

1. Taking into account the aggregation of insurance periods in the manner laid down in the preceding article, the competent institution in each State shall determine, in accordance with its own legislation, whether the person concerned satisfies the conditions for entitlement to the old-age insurance benefits provided for by that legislation.

2. Where the right to benefits is established, the competent institution in each State shall calculate, for the sake of form, the amount of the benefit to which the insured party would be entitled if all insurance periods or periods recognized as equivalent had been completed exclusively under its own legislation.

3. The actual amount of the benefit payable to the person concerned by the competent institution in each State is determined on the basis of the amount of the benefit referred to in the preceding paragraph according to the proportion which the duration of the insurance period or periods recognized as equivalent completed under its own legislation bears to the total duration of the periods completed in the two States.

4. The agencies responsible in each of the two States for providing retirement pensions for seamen may, if appropriate, deduct from the amount of pension payable to seamen who are nationals of the other State a sum corresponding to the average contribution which such agencies receive for the payment of similar benefits to their nationals.

The deduction may not, however, reduce the amount of such benefits to less than that of the benefits which would have been provided if the general scheme for other workers had been applied to the persons concerned.

Article 10. MINIMUM DURATION OF PERIODS OF INSURANCE

1. When periods of insurance completed under the legislation of one of the two States are less than 12 months, no benefits are payable under the legislation of that State.

2. The periods of insurance referred to above are, however, taken into consideration for the purpose of determining entitlement by aggregation with respect to the legislation of the other State, under the terms of the preceding article, unless the benefits payable under the legislation of that State decrease as a result.

Article 11. CASES OF CONSECUTIVE APPLICATION OF LEGISLATION

1. When a seaman does not at the same time fulfil the conditions applicable to him that are required by the two legislations, but only satisfies the conditions of one of them, the payment of old-age benefits by aggregation of the periods completed in the two States shall be deferred until such time as the conditions required by the other legislation are also fulfilled.

2. He shall receive only the benefits provided for under the national legislation under which he has entitlement and only periods completed under that legislation shall be taken into account.

3. When the conditions required by the other legislation are fulfilled, the benefits payable to the seaman shall be revised under the terms of articles 8 and 9, if he has opted for joint application of the legislations of each of the Contracting Parties.

Article 12. SURVIVORS' BENEFITS

1. The provisions of this chapter shall apply, *mutatis mutandis*, to the entitlement of surviving spouses and children.

2. If, in accordance with his personal status, the insured person had more than one wife, the benefits due to a surviving spouse shall be apportioned equally between them.

CHAPTER III. INSURANCE FOR DISEASES AND ACCIDENTS NOT CONTRACTED OR SUSTAINED AT SEA, MATERNITY AND DEATH INSURANCE

Article 13

The provisions of articles 17 to 20 inclusive of the General Convention shall be extended to French or Moroccan wage-earning seamen.

In such cases, the legislation applicable shall be that of the State of registry of the vessel on board which the seamen are or were embarked.

Article 14. TRANSFER OF RESIDENCE

A French or Moroccan wage-earning seaman receiving insurance benefits for diseases and accidents not contracted or sustained at sea from the institution of the State of registry of the vessel on board which he was serving shall continue to receive such benefits, under the conditions established in the Administrative Arrangement, when he transfers his residence to the territory of the other State, provided that prior to his departure, the seaman has obtained the authorization of the insuring institution.

Article 15. PAID LEAVE

A French or Moroccan wage-earning seaman who is insured with the institution of the State of registry of the vessel on board which he was serving and who is a resident of that State shall receive insurance benefits for diseases and accidents not contracted or sustained at sea when his state of health while he is staying temporarily in the State of which he is a national during paid leave necessitates emergency medical treatment, including admission to hospital, under conditions to be established by the Administrative Arrangement.

Article 16. FAMILY MEMBERS

The family members of a French or Moroccan wage-earning seaman who are residing or returning to reside in one of the two countries, while the seaman is serving on a vessel registered in the other country, shall be entitled to sickness and maternity benefits in kind.

Article 17. PROVISION OF BENEFITS

1. Benefits in kind for which provision is made in articles 14 and 15 for seamen, on the one hand, and in article 16 for a seaman's family members, on the other, shall be provided by the institution of the country of residence or sojourn in accordance with the provisions applied by that institution regarding the scope of the benefits and the manner in which they are provided.

2. Cash benefits for which provision is made in articles 14 and 15 shall be provided directly by the institution with which a seaman is insured in accordance with the legislation it applies.

Article 18. COST OF BENEFITS

1. The cost of the benefits referred to in articles 14, 15 and 16 shall be borne by the institution with which the seaman is insured:

- (a) In full, in the cases referred to in articles 14 and 15;
- (b) For three quarters of the expenses and related costs in the case referred to in article 16.

2. The Administrative Arrangement shall establish the procedure whereby benefits in kind shall be reimbursed by the insuring institution to the institution in the country of residence or sojourn.

CHAPTER IV. INVALIDITY INSURANCE

Article 19

1. In order to determine the right to invalidity insurance benefits of French or Moroccan wage-earning seamen disabled as a result of an illness contracted at sea or otherwise or of a non-occupational accident, periods of insurance which correspond to service on board vessels registered in either of the two States or to service treated as such, as well as to periods recognized as equivalent, shall be aggregated, provided that they do not overlap.

2. The said benefits shall be paid in accordance with the provisions of the legislation which applied to the person concerned at the time of interruption of work followed by invalidity and the cost of such benefits shall be defrayed by the agency which is competent under that legislation.

Article 20

The provisions of articles 25 and 27 of the General Convention shall be extended to seamen.

CHAPTER V. INDUSTRIAL ACCIDENTS AND DISEASES SUSTAINED OR CONTRACTED AT SEA

Article 21

(a) Entitlement to benefits in kind and cash benefits in the event of an industrial accident sustained or an illness contracted at sea by a French or Moroccan wage-earning seaman shall be determined in accordance with the legislation of the State of registry of the vessel on board which he is or was serving.

(b) When the legislation of one of the two States makes the continued provision of benefits conditional upon the length of time during which insurance was paid, periods of insurance corresponding to service on board vessels registered in either State or service treated as such, as well as periods considered to be equivalent are aggregated, provided that they do not overlap.

Article 22. LIFTING OF RESIDENCE CLAUSES

1. No provisions in the legislation of one Contracting Party in respect of industrial accidents sustained and illnesses occurring at sea, which limit the rights of aliens or disqualify them by reason of their place of residence, shall apply to the nationals of the other Contracting Party.

2. The increases or supplementary allowances awarded in addition to pensions for industrial accidents sustained at sea under the applicable legislation of each Contracting Party shall continue to be paid to persons covered by the preceding paragraph, irrespective of their new place of residence, under the same conditions as for its own nationals.

Article 23. TRANSFER OF RESIDENCE

1. A French wage-earning seaman serving on a vessel of Moroccan registry, or a Moroccan wage-earning seaman, serving on a vessel of French registry, who has sustained

an industrial accident or contracted a disease at sea and is eligible to receive benefits payable during the period of temporary disability, shall continue to be eligible for such benefits when he transfers his place of residence to the territory of the other State.

2. The seaman shall obtain the authorization of the insuring institution prior to transferring his residence.

A seaman who, after sustaining an industrial accident or contracting a disease at sea, and in pursuance of the legislation of one of the Contracting Parties relating to the employment of seamen, has been landed in or repatriated to the territory of the State other than the State of registry of the vessel on board which he was serving shall be assumed to have obtained the authorization of the insuring institution, pending notification by that institution of its decision.

3. In the case of an industrial accident at sea, that authorization is given until the estimated date of recovery or healing. If, at the end of the period thus established, the patient's condition so requires, he may obtain an extension of the period until such time as recovery or healing actually occurs. The Administrative Arrangement shall establish the procedure and the duration (initial period and extension) for the provision of benefits in the case of a disease contracted at sea.

Article 24. ALLOCATION OF TEMPORARY DISABILITY BENEFITS

1. The benefits in kind (health care) referred to in article 23 shall be provided by the institution of the new country of residence in accordance with the provisions of the legislation applied by that institution regarding the scope of benefits and the manner in which they are provided.

2. The cash benefits referred to in article 23 shall be provided directly by the insuring institution of the person concerned, in accordance with the legislation it applies.

Article 25. RESPONSIBILITY FOR TEMPORARY INCAPACITY BENEFITS

1. The insuring institution of the person concerned shall be responsible for providing the benefits referred to in article 23.

2. The Administrative Arrangement shall determine the manner in which cash benefits shall be reimbursed by the insuring institution to the institution in the new country of residence of the person concerned.

Article 26. MAJOR BENEFITS IN KIND

In the cases referred to in article 23, the provision of prostheses, large appliances and other major benefits in kind (to be listed in an annex to the Administrative Arrangement) shall be subject, except in urgent cases, to prior authorization by the insuring institution.

Article 27. CONSECUTIVE ACCIDENTS

For the purpose of assessing the degree of permanent disability resulting from an industrial accident sustained or a disease contracted at sea, from the standpoint of the legislation of one of the Contracting Parties, industrial accidents previously sustained at sea or diseases previously contracted at sea under the legislation of the other Contracting Party shall, if appropriate, be taken into account as though they had been sustained or contracted under the legislation of the first Contracting Party.

Article 28. SURVIVING SPOUSES' PENSIONS

In the event of death following an industrial accident sustained at sea, if the deceased, in accordance with his personal status, had more than one wife, the pension payable to the surviving spouse shall be apportioned equally and finally between them.

PART III. MISCELLANEOUS PROVISIONS

CHAPTER I. MEASURES FOR IMPLEMENTING THE AGREEMENT

Article 29. DEFINITION OF THE COMPETENT ADMINISTRATIVE AUTHORITIES

1. In each of the two States, the Ministers responsible, each within the limits of his competence, for the application of the social security schemes for seamen shall be deemed to be the competent administrative authorities for the purposes of this Agreement.

2. However, for the purposes of the application of the provisions of part II, chapter I, concerning family benefits, the competent administrative authorities shall be those specified in article 39 of the General Convention.

Article 30. ADMINISTRATIVE ARRANGEMENTS; INFORMATION AND MUTUAL ADMINISTRATIVE ASSISTANCE

The provisions of articles 40 and 41 of the General Convention shall be extended to this Agreement.

CHAPTER II. EXCEPTIONS TO DOMESTIC LEGISLATION

Article 31. TAX EXEMPTIONS AND VISA DISPENSATIONS; FORMALITIES; RECOURSE

The provisions of articles 42 to 46 inclusive of the General Convention shall be extended to this Agreement.

Article 32. RECOVERY OF CONTRIBUTIONS

Contributions and penalty payments due to the institution of one of the Contracting Parties can be recovered on the territory of the other Party, following all the procedures and with the guarantees and privileges applicable to the recovery of contributions and penalty payments due to the institution of that other Party.

Article 33. THIRD-PARTY RESPONSIBILITY

If a person is receiving benefits under the legislation of a Contracting Party for damages caused or that occurred on the territory of the other Contracting Party, the claims of the institution responsible for payment of the benefits against the third party who is liable for damages shall be settled in the following manner:

- (a) When the institution responsible for payment of the benefits is subrogated, under the legislation it applies, in all or part of the claims which the recipient of the benefits has against the third party, the other Contracting Party shall recognize such subrogation;
- (b) When the institution responsible for payment of the benefits has a direct claim against a third party, the other Contracting Party shall recognize such claim.

Article 34. SEAMEN ON ASSIGNMENT

1. French and Moroccan wage-earning seamen in the situation referred to in article 4, paragraph 2, of this Agreement, as well as the family members accompanying them, shall receive sickness, maternity and industrial accident insurance benefits under the social security scheme for seamen throughout their stay in the country to which they are assigned.

2. Cash benefits and benefits in kind shall be provided directly by the insuring institution of the seamen in question, in accordance with the legislation it applies.

CHAPTER III. FINANCIAL PROVISIONS

Article 35

1. All financial settlements relating to social security operations resulting from the application of the provisions of this Agreement shall be effected under the conditions laid down in articles 36 to 38 inclusive of the General Convention, by Protocol No. 3 annexed to that General Convention and by the Exchange of Letters of 23 June 1972.

2. However, in order to implement article 4, paragraph 4, of this Agreement, the competent administrative authorities of the Contracting Parties may, by mutual agreement, provide for exceptions to the rule set forth in paragraph 1 of this article.

Article 36. CURRENCY AND RATE OF EXCHANGE

1. The institutions responsible for payments under this Agreement and under their own legislation shall settle them in a valid manner in the currency of their country.

2. The amounts of the reimbursements provided for by this Agreement shall be established in the currency of the country of the institution which has provided the benefits, and repayment shall be made at the rate of exchange in effect on the day on which settlement is made.

CHAPTER IV

Article 37. SETTLEMENT OF DISPUTES

The provisions of article 47 of the General Convention shall be extended to this Agreement.

PART IV. FINAL PROVISIONS

Article 38

1. This Agreement shall not confer any right to the payment of benefits for a period before the date of its entry into force.

2. Any periods of insurance completed before the date of entry into force of this Agreement, corresponding to service on board ships registered in either of the two States or services treated as such, as well as periods recognized as equivalent, shall be taken into account for the purpose of determining the right to benefits in accordance with the provisions of this Agreement.

3. Subject to the provisions of paragraph 1 of this article, benefits shall be payable under this Agreement even in respect of events which occurred before the date of its entry into force. To this end any benefit which has not been paid or which has been suspended by reason of the nationality of the person concerned or because he is resident on the territory of one of the States shall, upon his application, be paid or reinstated as from the date of entry into force of this Agreement, provided that the previous entitlement was not settled in the form of a lump-sum.

4. The rights of persons whose pensions or annuities were determined before the entry into force of this Agreement may be reassessed at their request. Such reassessments shall have the effect of granting to the persons concerned, as from the date of entry into force of this Agreement, the same rights as if the Agreement had been in force at the time of determination of the benefit. Claims for reassessment must be presented within a period of two years from the date of entry into force of this Agreement.

5. With regard to the right arising from the application of paragraphs 3 and 4 of this article, the legislative provisions of the two States concerning the lapse and extinction of rights shall not apply to the person concerned, provided that the claim referred to in

paragraphs 3 and 4 of this article is presented within a period of two years from the date of entry into force of this Agreement. If the claim is submitted after the expiry of that period, such right to benefit as has not lapsed or been extinguished shall be acquired as from the date of presentation of the claim, unless more favourable legislative provisions of one State are applicable.

Article 39. ENTRY INTO FORCE OF THE AGREEMENT

This Agreement shall enter into force on the first day of the second month after the exchange of the instruments of approval, which shall take place at Rabat as soon as feasible.

Article 40. DURATION OF THE AGREEMENT

This Agreement is concluded for a term of five years from the date of its entry into force and shall thereafter be renewed by tacit agreement, unless notice of denunciation is given six months before the expiry of any such five-year period.

In the event of denunciation, the provisions of this Agreement and the administrative arrangements referred to in article 30 of this Agreement shall continue to apply to acquired rights, notwithstanding any restrictive provisions in the relevant legislation for cases where an insured person is resident abroad.

DONE in duplicate, at Paris, on 7 May 1976.

For the Government of the French Republic:

[Signed]

CLAUDE CHAYET

For the Government of the Kingdom of Morocco:

[Signed]

YOUSSEF BEN ABBÈS

EXCHANGE OF LETTERS

I

EMBASSY OF THE KINGDOM OF MOROCCO IN PARIS

Paris, 7 May 1976

Sir,

The Additional Agreement concerning the social security scheme for seamen, which we signed today, provides in article 9, paragraph 4, that:

The agencies responsible in each of the two States for providing the retirement pensions for seamen may, if appropriate, deduct from the amount of pension payable to seamen who are nationals of the other State a sum corresponding to the average contribution which such agencies receive for the payment of similar benefits to their nationals. The deduction may not, however, reduce the amount of such benefits to less than that of the benefits which would have been provided if the general scheme for other workers had been applied to the persons concerned.

I have the honour to propose that the provisions of article 9, paragraph 4, quoted above, concerning the average contribution received in the form of a public subsidy, should not apply to the seamen referred to in article I of the Additional Franco-Moroccan Agreement.

I should be grateful if you would inform me whether this proposal meets with the approval of the French Government.

If such is the case, this letter and your reply will be considered as constituting a confidential agreement between our two Governments, which shall take effect from the date of entry into force of the Additional Agreement and shall be concluded for the same period as that Additional Agreement.

Accept, Sir, etc.

[Signed]

YOUSSEF BEN ABBÈS

Mr. Claude Chayet
Minister Plenipotentiary
Director for Administrative Conventions
and Consular Affairs
Ministry for Foreign Affairs
Paris

II

MINISTRY FOR FOREIGN AFFAIRS AT PARIS

Paris, 7 May 1976

Sir,

By your communication of today's date, you transmitted to me a letter which reads as follows:

[See letter I]

I have the honour to inform you of the agreement of my Government to the above.
Accept, Sir, etc.

[Signed]

CLAUDE CHAYET

Dr. Youssef Ben Abbès
Ambassador Extraordinary and Plenipotentiary
Embassy of the Kingdom of Morocco
Paris

N° 10730. ACCORD COMPLÉMENTAIRE RELATIF AU RÉGIME DE SÉCURITÉ SOCIALE DES MARINS ENTRE LE GOUVERNEMENT DE LA RÉPUBLIQUE FRANÇAISE ET LE GOUVERNEMENT DE LA RÉPUBLIQUE TUNISIENNE. SIGNÉ À PARIS LE 20 MARS 1968¹

AVENANT N° 2² À L'ACCORD SUSMENTIONNÉ. SIGNÉ À PARIS LE 28 JUIN 1977

Texte authentique : français.

Enregistré par la France le 20 février 1979.

Le Gouvernement de la République française et le Gouvernement de la République tunisienne, soucieux d'améliorer la situation dans le domaine social des familles des ressortissants des deux Etats, sont convenus des dispositions suivantes :

Article 1^{er}. Il est ajouté à l'Accord complémentaire du 20 mars 1968¹ relatif à la sécurité sociale des marins un article 8 *bis* ainsi conçu :

« *Article 8 bis.* Il est fait application des dispositions des articles 7 et 8 du présent Accord complémentaire aux ayants droit, résidant en France, du marin tunisien embarqué sous pavillon français et aux ayants droit, résidant en Tunisie, du marin français embarqué sous pavillon tunisien, lorsqu'ils accompagnent le marin, lors d'un séjour temporaire effectué à l'occasion d'un congé payé ou d'un transfert de résidence autorisé, sur le territoire de l'Etat dont celui-ci est ressortissant. »

Article 2. Le présent Avenant entrera en vigueur le premier jour du deuxième mois qui suivra l'échange des notifications constatant que les procédures constitutionnelles requises à cette fin ont été de part et d'autre accomplies, lequel aura lieu à Paris aussitôt que faire se pourra.

FAIT à Paris, le 28 juin 1977.

Pour le Gouvernement de la République française :

[Signé]

CLAUDE CHAYET

Pour le Gouvernement de la République tunisienne :

[Signé]

HEDI MABROUK

¹ Nations Unies, *Recueil des Traités*, vol. 747, p. 343, et annexe A des volumes 939 et 1054.

² Entré en vigueur le 1^{er} mai 1978, soit le premier jour du deuxième mois suivant l'échange des notifications (effectuées les 4 novembre 1977 et 16 mars 1978) constatant l'accomplissement des procédures constitutionnelles requises, conformément à l'article 2.

ECHANGE DE LETTRES CONSTITUANT UN ACCORD¹ MODIFIANT L'AVENANT N° 2² À L'ACCORD COMPLÉMENTAIRE DU 20 MARS 1968 RELATIF À LA SÉCURITÉ SOCIALE DES MARINS ENTRE LE GOUVERNEMENT DE LA RÉPUBLIQUE FRANÇAISE ET LE GOUVERNEMENT DE LA RÉPUBLIQUE TUNISIENNE. PARIS, 2 AOÛT 1978

I

MINISTÈRE DES AFFAIRES ÉTRANGÈRES

Paris, le 2 août 1978

Monsieur l'Ambassadeur,

Lors de la rédaction de l'Avenant n° 2² à l'Accord complémentaire du 20 mars 1968 relatif à la sécurité sociale des marins entre le Gouvernement de la République française et le Gouvernement de la République tunisienne, une erreur matérielle a été commise.

Cette erreur porte sur le numéro de référence des articles de l'Accord étendus aux ayants droit des gens de mer résidant dans le pays d'emploi, qui accompagnent le marin intéressé, à l'occasion d'un congé payé ou d'un transfert de résidence autorisé sur le territoire de l'Etat dont il est ressortissant.

Pour rendre le texte de l'Avenant conforme à son objet, il convient de le rectifier comme suit :

A l'article 1^{er}, remplacer la référence à l'article 8 *bis* par une référence à l'article 6 *bis*.

Remplacer « Article 8 *bis* » par « Article 6 *bis* ».

Dans le texte de ce dernier, [sixième] ligne, remplacer la référence aux articles 7 et 8 par une référence aux articles 5 et 6.

Je vous serais très obligé de bien vouloir me faire savoir si cette proposition recueille l'accord du Gouvernement tunisien.

Dans l'affirmative, la présente lettre et votre réponse seront considérées comme constituant un accord entre nos deux gouvernements qui prendra effet à la date d'entrée en vigueur de l'Avenant n° 2 et sera conclu pour la même période.

Je vous prie d'agréer, Monsieur l'Ambassadeur, l'assurance de ma haute considération.

[Signé]

CLAUDE CHAYET

Son Excellence Monsieur Hedi Mabrouk
Ambassadeur de la République tunisienne
en France

¹ Entré en vigueur à la date d'entrée en vigueur de l'Avenant n° 2.

² Voir p. 417 du présent volume.

II

AMBASSADE DE TUNISIE
PARIS

Paris, le 2 août 1978

Monsieur le Ministre,

Par lettre en date de ce jour, vous avez bien voulu me communiquer la lettre dont la teneur suit :

[Voir lettre I]

J'ai l'honneur de vous faire part de l'Accord de mon gouvernement sur ce qui précède.

Je vous prie d'agréer, Monsieur le Ministre, l'assurance de ma haute considération.

[Signé]

Z. HOUKI

Monsieur Claude Chayet
Ministre plénipotentiaire
Directeur des conventions administratives
et des affaires consulaires
Ministère des affaires étrangères
Paris

[TRANSLATION — TRADUCTION]

No. 10730. SUPPLEMENTARY AGREEMENT CONCERNING THE SOCIAL SECURITY SCHEME FOR SEAMEN BETWEEN THE GOVERNMENT OF THE FRENCH REPUBLIC AND THE GOVERNMENT OF THE REPUBLIC OF TUNISIA. SIGNED AT PARIS ON 20 MARCH 1968¹

AMENDMENT No. 2² AMENDING THE ABOVE-MENTIONED AGREEMENT. SIGNED AT PARIS ON 28 JUNE 1977

Authentic text: French.

Registered by France on 20 February 1979.

The Government of the French Republic and the Government of the Republic of Tunisia, desirous of improving the social situation of the families of nationals of both States, have agreed on the following provisions:

Article 1. An article 8 *bis* shall be added to the Supplementary Agreement of 20 March 1968¹ concerning the social security scheme for seamen, reading as follows:

Article 8 bis. The provisions of articles 7 and 8 of this Supplementary Agreement shall apply to dependants resident in France of Tunisian seamen serving on board vessels of French registry and to dependants resident in Tunisia of French seamen serving on board vessels of Tunisian registry accompanying the seamen while they are staying temporarily in the territory of the country of which the seamen are nationals on paid leave or an authorized transfer of residence.

Article 2. This Amendment shall enter into force on the first day of the second month following the exchange of notes indicating that both Parties have completed the necessary constitutional formalities. The said exchange to take place in Paris as soon as possible.

DONE in Paris on 28 June 1977.

For the Government of the French Republic:

[Signed]

CLAUDE CHAYET

For the Government of the Republic of Tunisia:

[Signed]

HEDI MABROUK

¹ United Nations, *Treaty Series*, vol. 747, p. 343, and annex A in volumes 939 and 1054.

² Came into force on 1 May 1978, i.e., the first day of the second month following the exchange of notifications (effected on 4 November 1977 and 16 March 1978) confirming the completion of their necessary constitutional formalities, in accordance with article 2.

[TRANSLATION — TRADUCTION]

EXCHANGE OF LETTERS CONSTITUTING AN AGREEMENT¹ AMENDING THE AMENDMENT No. 2² TO THE SUPPLEMENTARY AGREEMENT OF 20 MARCH 1968 CONCERNING THE SOCIAL SECURITY SCHEME FOR SEAMEN BETWEEN THE GOVERNMENT OF THE FRENCH REPUBLIC AND THE GOVERNMENT OF THE REPUBLIC OF TUNISIA. PARIS, 2 AUGUST 1978

I

MINISTRY OF FOREIGN AFFAIRS

Paris, 2 August 1978

Sir,

During the preparation of Amendment No. 2² to the Supplementary Agreement of 20 March 1968 concerning the social security scheme for seamen between the Government of the French Republic and the Government of the Republic of Tunisia, a drafting error was made.

This error concerns the numbers of the articles of the Agreement relating to the dependants of seamen resident in the country of employment, who accompany the seamen concerned to the territory of the State of which he is a national on paid leave or an authorized transfer of residence.

In order that the text of the Amendment shall conform to its objective, the following changes should be made:

In article I, replace the reference to article 8 *bis* by a reference to article 6 *bis*.

Replace "article 8 *bis*" by "article 6 *bis*".

In the text of the latter, sixth line, replace the reference to articles 7 and 8 by a reference to articles 5 and 6.

I should be grateful if you would inform me whether this proposal meets with the agreement of the Tunisian Government.

In the affirmative, this letter and your reply shall be deemed to constitute an agreement between our two Governments which shall take effect on the date of the entry into force of Amendment No. 2 and shall remain in force for the same period.

Accept, Sir, etc.

[Signed]

CLAUDE CHAYET

His Excellency Mr. Hedi Mabrouk
Ambassador of the Republic of Tunisia in France

¹ Came into force on the date of the entry into force of Amendment No. 2.

² See p. 420 of this volume.

II

TUNISIAN EMBASSY

PARIS

Paris, 2 August 1978

Sir,

In your letter of today's date you state the following:

[See letter I]

I have the honour to inform you that my Government agrees to the foregoing proposals.

Accept, Sir, etc.

[Signed]

Z. HOUKI

Mr. Claude Chayet
Minister Plenipotentiary
Director of Administrative Conventions
and Consular Affairs
Ministry for Foreign Affairs
Paris

No. 13561. INTERNATIONAL CONVENTION ON THE SIMPLIFICATION AND HARMONIZATION OF CUSTOMS PROCEDURES. CONCLUDED AT KYOTO ON 18 MAY 1973¹

N° 13561. CONVENTION INTERNATIONALE POUR LA SIMPLIFICATION ET L'HARMONISATION DES RÉGIMES DOUANIERS. CONCLUE À KYOTO LE 18 MAI 1973¹

ACCEPTANCE of annexes A.1 and A.2 to the above-mentioned Convention

ACCEPTATION des annexes A.1 et A.2 à la Convention susmentionnée

Notification received by the Secretary-General of the Customs Co-operation Council on:

Notification reçue par le Secrétaire général du Conseil de coopération douanière le :

19 December 1978

19 décembre 1978

DENMARK

DANEMARK

(With effect from 19 March 1979.)

(Avec effet au 19 mars 1979.)

The acceptance of annex A.1 is subject to the following reservations:

L'acceptation de l'annexe A.1 est sujette aux réserves suivantes :

Standard 11

Norme 11

Community regulations provide that the summary declaration shall also show the port where the goods were loaded onto the means of transport. Under the regulations, Members may also require other particulars than those prescribed by the Regulations themselves to be entered in the summary declaration.

La réglementation communautaire prévoit que la déclaration sommaire doit contenir également l'indication du lieu de chargement des marchandises sur le moyen de transport. Toutefois, cette réglementation laisse la possibilité aux Etats membres d'exiger que la déclaration sommaire contienne d'autres éléments que ceux prévus par ladite réglementation.

Standard 21

Norme 21

Total or partial exemption from duties chargeable by reference to weight cannot be granted in respect of damaged goods which are cleared for home use.

L'exonération totale ou partielle des droits perçus selon le poids ne peut pas être accordée pour des marchandises endommagées qui sont mises à la consommation.

The acceptance of annex A.2 is subject to the following reservations:

L'acceptation de l'annexe A.2 est sujette aux réserves suivantes :

Recommended Practice 10

Pratique recommandée 10

Under Community regulations, the conditions under which goods are kept in temporary storage are left to Members' competent authorities.

La réglementation communautaire laisse aux autorités compétentes des Etats membres la liberté de fixer les conditions auxquelles les marchandises restent placées en dépôt provisoire.

Recommended Practice 13

Pratique recommandée 13

Under Community regulations, goods in temporary store may only undergo normal

La réglementation communautaire n'autorise en dépôt provisoire que les manipula-

¹ United Nations, *Treaty Series*, vol. 950, p. 269, and annex A in volumes 958, 981, 987, 989, 1019, 1023, 1025, 1029, 1031, 1041, 1043, 1049, 1055, 1057, 1059, 1066, 1078, 1081, 1088, 1094, 1102 and 1122.

¹ Nations Unies, *Recueil des Traités*, vol. 950, p. 269, et annexe A des volumes 958, 981, 987, 989, 1019, 1023, 1025, 1029, 1031, 1041, 1043, 1049, 1055, 1057, 1059, 1066, 1078, 1081, 1088, 1094, 1102 et 1122.

handling operations to ensure their preservation in a fit state. The operations listed in Recommended Practice 13 go beyond such simple preservation and are more akin to operations normally authorized in a Customs warehouse.

Recommended Practice 21

Under Community regulations, the method of disposal of goods not removed from temporary store is left to the discretion of Members' competent authorities.

Certified statement was registered by the Customs Co-operation Council, acting on behalf of the Parties, on 20 February 1979.

tions usuelles destinées à assurer la conservation en l'état des marchandises. Les opérations, prévues par la pratique recommandée 13, vont au-delà de cette simple conservation en l'état et s'apparentent plutôt aux opérations généralement réalisées en entrepôt douanier.

Pratique recommandée 21

La réglementation communautaire laisse aux autorités compétentes des Etats membres la liberté de fixer le sort à réserver aux marchandises non retirées du dépôt provisoire.

La déclaration certifiée a été enregistrée par le Conseil de coopération douanière, agissant au nom des Parties, le 20 février 1979.

No. 14604. AGREEMENT FOR THE ESTABLISHMENT OF A REGIONAL ANIMAL PRODUCTION AND HEALTH COMMISSION FOR ASIA, THE FAR EAST AND THE SOUTH-WEST PACIFIC. CONCLUDED AT ROME ON 22 JUNE 1973¹

N° 14604. ACCORD PORTANT CRÉATION D'UNE COMMISSION RÉGIONALE DE LA PRODUCTION ET DE LA SANTÉ ANIMALES POUR L'ASIE, L'EXTRÊME-ORIENT ET LE PACIFIQUE SUD-OUEST. CONCLU À ROME LE 22 JUIN 1973¹

AMENDMENTS to the above-mentioned Agreement

Adopted by the Regional Animal Production and Health Commission for Asia, the Far East and the South-West Pacific at its second session (Kuala Lumpur, August 1977) and approved on 5 December 1978 by resolution 2/74 at its seventy-fourth session of the Council of the Food and Agricultural Organization held at Rome from 27 November to 8 December 1978, the amendments² read as follows:

Article III. MEMBERSHIP

2. The Commission may, by a two-thirds majority of its members, admit to membership states situated wholly or partly within, or responsible for the international relations of any territory situated wholly or partly within the Region, that are not members of the Organization but are members of the United Nations, *any of its specialized agencies or the International Atomic Energy Agency*, provided that such states have submitted an application for membership of the Commission and a declaration made in a formal instrument accepting the Agreement.

Article IX. OBSERVERS AND CONSULTANTS

3. [Nations] *States* which, while not Members of the Commission, nor Members or Associate Members of the Organization, are Members of the United Nations, *any of*

¹ United Nations, *Treaty Series*, vol. 997, p. 89, and annex A in volumes 1008, 1015, 1018, 1031, 1040 and 1078.

² Words in italics to be added and words in square brackets to be deleted.

AMENDEMENTS à l'Accord susmentionné

Adoptés par la Commission régionale de la production et de la santé animales pour l'Asie, l'Extrême-Orient et le Pacifique sud-ouest à sa deuxième session (Kuala Lumpur, août 1977) et approuvés le 5 décembre 1978 par la résolution 2/74 du Conseil de l'Organisation des Nations Unies pour l'alimentation et l'agriculture lors de sa soixante-quatorzième session, tenue à Rome du 27 novembre au 8 décembre 1978, les amendements² sont libellés comme suit :

Article III. MEMBRES

2) La Commission peut, à la majorité des deux tiers de ses membres, admettre à la qualité de membre des Etats qui sont situés entièrement ou partiellement dans la région, ou qui sont responsables de la conduite des relations internationales d'un territoire situé entièrement ou partiellement dans la Région et qui, sans être membres de l'Organisation, font partie des Nations Unies *ou de l'une quelconque de ses institutions spécialisées, ou de l'Agence internationale de l'énergie atomique*, à condition que ces Etats déposent une demande à cet effet, en l'accompagnant d'un instrument officiel par lequel ils déclarent accepter l'Accord.

Article IX. OBSERVATEURS ET CONSULTANTS

3) Les Etats qui ne sont ni Membres de la Commission, ni Membres ou Membres associés de l'Organisation, mais qui font partie des Nations Unies *ou de l'une quelconque*

¹ Nations Unies, *Recueil des Traités*, vol. 997, p. 89, et annexe A des volumes 1008, 1015, 1018, 1031, 1040 et 1078.

² Les mots en italique sont ajoutés; les mots entre crochets sont supprimés.

its specialized agencies or the International Atomic Energy Agency may, upon request and subject to the concurrence of the Executive Committee and to the provisions relating to the granting of observer status to nations adopted by the Conference of the Organization, be invited to attend sessions of the Commission in an observer capacity.

*Article XIV. RULES OF PROCEDURE
AND FINANCIAL REGULATIONS*

The Commission may, by a two-thirds majority of its membership, adopt and amend its own Rules of Procedure and Financial Regulations which shall be consistent with the General Rules and Financial Regulations of the Organization. The Rules of Procedure and the Financial Regulations of the Commission and any amendments thereto shall come into force as from the date of their approval by the Director-General of the Organization [..], [Such approval shall be] *the Financial Regulations and amendments thereto being subject to confirmation by the Council of the Organization.*

Authentic texts of the amendments: English and French.

Certified statement was registered by the Food and Agriculture Organization of the United Nations on 20 February 1979.

que de ses institutions spécialisées ou de l'Agence internationale de l'énergie atomique peuvent, s'ils le demandent et sous réserve de l'approbation du Comité exécutif ainsi que des dispositions adoptées par la Conférence de l'Organisation en matière d'octroi du statut d'observateur à des Etats, être invités à assister en qualité d'observateurs aux sessions de la Commission.

*Article XIV. RÈGLEMENT INTÉRIEUR
ET RÈGLEMENT FINANCIER*

La Commission peut, à la majorité des deux tiers de ses membres, adopter et amender son propre règlement intérieur *et son propre Règlement financier*, qui [doit] *doivent* être compatibles avec le Règlement général *et le Règlement financier* de l'Organisation. Le Règlement intérieur *et le Règlement financier* de la Commission, ainsi que les amendements qui peuvent y être apportés, entrent en vigueur dès qu'ils ont été approuvés par le Directeur général de l'Organisation, sous réserve de ratification par le Conseil de de l'Organisation, *dans le cas du Règlement financier et des amendements qui peuvent y être apportés.*

Textes authentiques : anglais et français.

La déclaration certifiée a été enregistrée par l'Organisation des Nations Unies pour l'alimentation et l'agriculture le 20 février 1979.

No. 14696. AGREEMENT CONCERNING THE LATIN AMERICAN FACULTY OF SOCIAL SCIENCES (FLACSO) CONSTITUTING MODIFICATION OF THE AGREEMENT OF 18 JUNE 1971.¹ CONCLUDED AT QUITO ON 30 APRIL 1975²

N° 14696. ACCORD SUR LA FACULTÉ LATINO-AMÉRICAINNE DE SCIENCES SOCIALES (FLACSO) CONSTITUANT MODIFICATION DE L'ACCORD DU 18 JUIN 1971¹. CONCLU À QUITO LE 30 AVRIL 1975²

DENUNCIATION

Notification received by the Director-General of United Nations Educational, Scientific and Cultural Organization on:

11 July 1978

CHILE

(With effect from 11 July 1979.)

Certified statement was registered by the United Nations Educational, Scientific and Cultural Organization on 21 February 1979.

DÉNONCIATION

Notification reçue par le Directeur général de l'Organisation des Nations Unies pour l'éducation, la science et la culture le :

11 juillet 1978

CHILI

(Avec effet au 11 juillet 1979.)

La déclaration certifiée a été enregistrée par l'Organisation des Nations Unies pour l'éducation, la science et la culture le 21 février 1979.

¹ United Nations, *Treaty Series*, vol. 1001, p. 129.

² *Ibid.*, and annex A in volumes 1007 and 1079.

¹ Nations Unies, *Recueil des Traités*, vol. 1001, p. 129.

² *Ibid.*, et annexe A des volumes 1007 et 1079.

No. 15033. INTERNATIONAL COCOA
AGREEMENT, 1975. CONCLUDED
AT GENEVA ON 20 OCTOBER 1975¹

N° 15033. ACCORD INTERNATIONAL
DE 1975 SUR LE CACAO. CONCLU
À GENÈVE LE 20 OCTOBRE 1975¹

APPROVAL

*Instrument deposited with the Secretary-
General:*

23 February 1979

EUROPEAN ECONOMIC COMMUNITY

(With effect from 23 February 1979.)

Registered ex officio on 23 February 1979.

APPROBATION

*Instrument déposé auprès du Secrétaire
général le :*

23 février 1979

COMMUNAUTÉ ÉCONOMIQUE EURO-
PÉENNE

(Avec effet au 23 février 1979.)

Enregistré d'office le 23 février 1979.

¹ United Nations, *Treaty Series*, vol. 1023, p. 253, and annex A in volumes 1025, 1029, 1030, 1037, 1039, 1045, 1050, 1056, 1078, 1079, 1080, 1102, 1108, 1110, 1120 and 1127.

¹ Nations Unies, *Recueil des Traités*, vol. 1023, p. 253, et annexe A des volumes 1025, 1029, 1030, 1037, 1039, 1045, 1050, 1056, 1078, 1079, 1080, 1102, 1108, 1110, 1120 et 1127.

No. 15511. CONVENTION FOR THE PROTECTION OF THE WORLD CULTURAL AND NATURAL HERITAGE. ADOPTED BY THE GENERAL CONFERENCE OF THE UNITED NATIONS EDUCATIONAL, SCIENTIFIC AND CULTURAL ORGANIZATION AT ITS SEVENTEENTH SESSION, PARIS, 16 NOVEMBER 1972¹

N° 15511. CONVENTION POUR LA PROTECTION DU PATRIMOINE MONDIAL, CULTUREL ET NATUREL. ADOPTÉE PAR LA CONFÉRENCE GÉNÉRALE DE L'ORGANISATION DES NATIONS UNIES POUR L'ÉDUCATION, LA SCIENCE ET LA CULTURE À SA DIX-SEPTIÈME SESSION, PARIS, 16 NOVEMBRE 1972¹

ACCEPTANCE

Instrument deposited with the Director-General of the United Nations Educational, Scientific and Cultural Organization on:

16 January 1979

GUATEMALA

(With effect from 16 April 1979.)

Certified statement was registered by the United Nations Educational, Scientific and Cultural Organization on 21 February 1979.

ACCEPTATION

Instrument déposé auprès du Directeur général de l'Organisation des Nations Unies pour l'éducation, la science et la culture le :

16 janvier 1979

GUATEMALA

(Avec effet au 16 avril 1979.)

La déclaration certifiée a été enregistrée par l'Organisation des Nations Unies pour l'éducation, la science et la culture le 21 février 1979.

¹ United Nations, *Treaty Series*, vol. 1037, p. 151, and annex A in volumes 1043, 1050, 1053, 1055, 1063, 1079, 1098, 1102 and 1119.

¹ Nations Unies, *Recueil des Traités*, vol. 1037, p. 151, et annexe A des volumes 1043, 1050, 1053, 1055, 1063, 1079, 1098, 1102 et 1119.

No. 15749. CONVENTION ON THE PREVENTION OF MARINE POLLUTION BY DUMPING OF WASTES AND OTHER MATTER. OPENED FOR SIGNATURE AT LONDON, MEXICO CITY, MOSCOW AND WASHINGTON ON 29 DECEMBER 1972¹

N° 15749. CONVENTION SUR LA PRÉVENTION DE LA POLLUTION DES MERS RÉSULTANT DE L'IMMERSION DE DÉCHETS. OUVERTE À LA SIGNATURE À LONDRES, MEXICO, MOSCOU ET WASHINGTON LE 29 DÉCEMBRE 1972¹

RATIFICATIONS

Instruments deposited with the Government of Mexico on:

29 November 1977

FEDERAL REPUBLIC OF GERMANY

(With a declaration of application to Berlin (West). With effect from 18 December 1977, provided that the deposit in Mexico was the effective deposit for the purpose of article XIX of the Convention.)

2 December 1977

NETHERLANDS

(With effect from 1 January 1978, provided that the deposit in Mexico was the effective deposit for the purpose of article XIX of the Convention.)

Certified statements were registered by Mexico on 22 February 1979.

RATIFICATIONS

Instruments déposés auprès du Gouvernement mexicain le :

29 novembre 1977

RÉPUBLIQUE FÉDÉRALE D'ALLEMAGNE

(Avec déclaration d'application à Berlin-Ouest. Avec effet au 18 décembre 1977, dans la mesure où le dépôt à Mexico a sorti les effets prévus par l'article XIX de la Convention.)

2 décembre 1977

PAYS-BAS

(Avec effet au 1^{er} janvier 1978, dans la mesure où le dépôt à Mexico a sorti les effets prévus par l'article XIX de la Convention.)

Les déclarations certifiées ont été enregistrées par le Mexique le 22 février 1979.

¹ United Nations, *Treaty Series*, vol. 1046, p. 120, and annex A in volumes 1090, 1098, 1102 and 1126.

¹ Nations Unies, *Recueil des Traités*, vol. 1046, p. 121, et annexe A des volumes 1090, 1098, 1102 et 1126.